

URZĄD STATYSTYCZNY W KRAKOWIE

**NARODOWY
SPIS Powszechny
LUDNOŚCI I MIESZKAŃ**



Powszechny spis Rolny

2002

**RAPORT
Z WYNIKÓW
SPISÓW Powszechnych**

**WOJEWÓDZTWO
MAŁOPOLSKIE**

Kraków 2003

PRZEDMOWA

Urząd Statystyczny w Krakowie przekazuje Państwu pierwsze opracowanie danych z terenu województwa małopolskiego, zawierające wyniki Narodowego Spisu Powszechnego Ludności i Mieszkań 2002 oraz przeprowadzonego łącznie z nim w dniach od 21 maja do 8 czerwca 2002 r., Powszechnego Spisu Rolnego.

Publikacja została opracowana w postaci raportu. Zawiera ostateczne wyniki dotyczące większości tematów będących przedmiotem badania w przeprowadzonych spisach. W opracowaniu szczególną uwagę zwrócono na zmiany w czasie, jakie miały miejsce w okresie transformacji społeczno-gospodarczej (lata 1988 - 2002). W tym celu wyniki Narodowego Spisu Powszechnego 1988 oraz Powszechnego Spisu Rolnego 1996 zostały przeliczone według podziału administracyjnego obowiązującego na dzień 1 stycznia 1999 r. i są publikowane po raz pierwszy w niniejszym opracowaniu.

Raport obejmuje część analityczną oraz aneks tabelaryczny. W części analitycznej w sposób syntetyczny omówiono takie zagadnienia jak:

- stan i strukturę demograficzną, społeczną i ekonomiczną ludności,
- gospodarstwa domowe i rodziny,
- migracje ludności,
- infrastrukturę mieszkaniową,
- oraz problematykę rolną, m.in.: użytkowanie gruntów, strukturę zasiewów, pogłowie zwierząt gospodarskich.

Część analityczną uzupełniają mapy i wykresy. Dane zawarte w aneksie tabelarycznym zostały zaprezentowane w układzie regionalnym (dane dla województwa, wybrane dane dla podregionów, powiatów oraz gmin). Tak przedstawione dane umożliwią analizę przestrzennego zróżnicowania rozwoju społecznego i gospodarczego Małopolski.

Sukcesywnie będą ukazywać się kolejne publikacje z danymi ze spisów. W sierpniu br. ukaże się publikacja *Użytkowanie gruntów, powierzchnia zasiewów i pogłowie zwierząt gospodarskich w województwie małopolskim*.

Zastępca Wojewódzkiego Komisarza Spisowego - Dyrektor Urzędu Statystycznego składa serdeczne podziękowanie wszystkim osobom, które przyczyniły się do przeprowadzenia spisów na terenie województwa małopolskiego i opracowania ich wyników.

Marian Schab

Zastępca Wojewódzkiego Komisarza Spisowego
Dyrektor Urzędu Statystycznego

Kraków, lipiec 2003 r.

SPIS TREŚCI

	Str.
PRZEDMOWA	3
UWAGI OGÓLNE I METODYCZNE	10
<i>Narodowy Spis Powszechny Ludności i Mieszkań</i>	10
<i>Powszechny Spis Rolny</i>	14
CZĘŚĆ ANALITYCZNA	
<i>Narodowy Spis Powszechny Ludności i Mieszkań</i>	
I. LUDNOŚĆ	21
1. Stan ludności	21
2. Ludność według wieku	24
3. Stan cywilny prawny	27
4. Wykształcenie	29
5. Osoby niepełnosprawne	33
6. Ludność w gospodarstwach zbiorowych	36
7. Ludność według deklarowanej narodowości i języka	39
8. Aktywność ekonomiczna ludności	40
9. Pracujący	46
10. Bezrobotni	51
11. Ludność bierna zawodowo	55
12. Źródła utrzymania ludności	58
13. Ludność związana z rolnictwem	62
A. Ludność - cechy demograficzne	62
B. Ludność - cechy społeczno-ekonomiczne	64
C. Aktywność ekonomiczna ludności związanej z rolnictwem indywidualnym	64
D. Użytkownicy indywidualnych gospodarstw rolnych	67
II. GOSPODARSTWA DOMOWE I RODZINY	69
1. Gospodarstwa domowe	69
2. Rodziny	72
3. Gospodarstwa domowe związane z rolnictwem	74
III. MIGRACJE LUDNOŚCI	76
IV. ZASOBY I WARUNKI MIESZKANIOWE	81
1. Stan i rozwój zasobów mieszkaniowych	81
2. Struktura własności mieszkań	83
3. Jakość zasobów mieszkaniowych	84
4. Wielkość i zaludnienie mieszkań	86
5. Samodzielność zamieszkiwania gospodarstw domowych i rodzin	90
6. Ludność zamieszkała w warunkach substandardowych	92
<i>Powszechny Spis Rolny</i>	
1. Struktura organizacyjna rolnictwa	95
2. Gospodarstwa rolne prowadzące działalność gospodarczą rolniczą i pozarolniczą	98
3. Użytkowanie ziemi	100
4. Struktura zasiewów	102
5. Zwierzęta gospodarskie	104
6. Budynki i budowle	107
7. Ciągniki i samochody	108
8. Maszyny rolnicze	109

Tablice

Narodowy Spis Powszechny Ludności i Mieszkań

Ludność według płci na podstawie spisów 1988 i 2002	1	21
Liczba ludności według płci, miast, wsi i powiatów w 2002 r.	2	22
Stan i struktura ludności według wieku w latach 1988 i 2002	3	24
Ludność w wieku nieprodukcyjnym na 1000 osób w wieku produkcyjnym	4	27
Ludność w wieku 15 lat i więcej według stanu cywilnego prawnego, płci i grup wieku w 2002 r.	5	27
Ludność w wieku 15 lat i więcej według płci i poziomu wykształcenia w latach 1988 i 2002	6	30
Ludność w wieku 13 lat i więcej według poziomu wykształcenia, grup wieku i płci w 2002 r.	7	31
Osoby niepełnosprawne według stopnia niepełnosprawności w Polsce i w województwie małopolskim w 2002 r.	8	34
Osoby niepełnosprawne według miejsca zamieszkania, płci oraz województw w 2002 r. ..	9	35
Osoby niepełnosprawne według płci i grup wieku w Polsce i w województwie małopolskim w 2002 r.	10	36
Mieszkańcy obiektów zbiorowego zakwaterowania według płci w 2002 r.	11	38
Ludność w gospodarstwach zbiorowych według grup wieku w 2002 r.	12	38
Ludność w gospodarstwach zbiorowych według głównego źródła utrzymania w 2002 r. ...	13	39
Ludność w wieku 15 lat i więcej według aktywności ekonomicznej, płci i miejsca zamieszkania w latach 1988 i 2002	14	41
Współczynniki aktywności zawodowej w wieku 15 lat i więcej według płci i miejsca zamieszkania w latach 1988 i 2002	15	42
Ludność w wieku 15 lat i więcej według aktywności ekonomicznej i województw w latach 1988 i 2002	16	43
Struktura ludności w wieku 15 lat i więcej według aktywności ekonomicznej w 2002 r.	17	44
Aktywni zawodowo według poziomu wykształcenia, płci i miejsca zamieszkania w 2002 r.	18	45
Współczynniki aktywności zawodowej ludności według poziomu wykształcenia, płci i miejsca zamieszkania w 2002 r.	19	46
Pracujący według wieku, płci i miejsca zamieszkania w 2002 r.	20	46
Wskaźnik zatrudnienia według wieku, płci i miejsca zamieszkania w 2002 r.	21	47
Pracujący według poziomu wykształcenia, płci i miejsca zamieszkania w 2002 r.	22	48
Wskaźnik zatrudnienia według poziomu wykształcenia, płci i miejsca zamieszkania w 2002 r.	23	48
Pracujący w wieku 15 lat i więcej według rodzaju działalności głównego miejsca pracy (sekcji PKD) w 2002 r.	24	49
Pracujący według statusu zatrudnienia, płci i miejsca zamieszkania w 2002 r.	25	51
Bezrobotni według wieku, płci i miejsca zamieszkania w 2002 r.	26	51
Stopa bezrobocia według wieku, płci i miejsca zamieszkania osób w 2002 r.	27	52
Bezrobotni według poziomu wykształcenia, płci i miejsca zamieszkania w 2002 r.	28	53
Stopa bezrobocia według poziomu wykształcenia, płci i miejsca zamieszkania osób w 2002 r.	29	53
Bezrobotni według okresu poszukiwania pracy, płci i miejsca zamieszkania w 2002 r.	30	54
Bierni zawodowo według wieku, płci i miejsca zamieszkania w 2002 r.	31	56
Bierni zawodowo według ukończonego poziomu wykształcenia, płci i miejsca zamieszkania w 2002 r.	32	56
Udział biernych zawodowo w ludności w wieku 15 lat i więcej według podregionów w 2002 r.	33	57
Ludność według głównego źródła utrzymania w latach 1988 i 2002	34	58
Ludność według głównego źródła utrzymania w 2002 r.	35	59

	Tabl.	Str.
Ludność według głównego źródła utrzymania, płci i ekonomicznych grup wieku w 2002 r.	36	61
Ludność ogółem i ludność związana z rolnictwem według stanu w dniu 20 V 2002 r.	37	63
Ludność w wieku 15 lat i więcej w gospodarstwach domowych z użytkownikiem indywidualnego gospodarstwa rolnego według aktywności ekonomicznej i płci w 2002 r.	38	65
Pracujący w swoim gospodarstwie rolnym w 2002 r.	39	65
Pracujący wyłącznie lub głównie w swoim gospodarstwie rolnym według grup wieku w 2002 r.	40	66
Struktura użytkowników gospodarstw rolnych powyżej 1 ha UR według płci i grup wieku w 2002 r.	41	68
Gospodarstwa domowe i ludność w latach 1988 i 2002	42	69
Gospodarstwa domowe według liczby osób w latach 1988 i 2002	43	70
Gospodarstwa domowe według składu rodzinnego w 2002 r.	44	71
Rodziny według typów w 2002 r.	45	72
Struktura rodzin według typu i liczby dzieci do lat 24 pozostających na utrzymaniu w 2002 r.	46	73
Ludność faktycznie zamieszkała według okresu zamieszkania, płci, wieku i miejsca zamieszkania	47	76
Migracje krajowe i zagraniczne w latach 1989-2002 w województwie małopolskim	48	77
Imigranci przebywający czasowo (powyżej 2 miesięcy) według okresu zamieszkania w 2002 r.	49	78
Emigranci przebywający czasowo za granicą (powyżej 2 miesięcy) według okresu przebywania w 2002 r.	50	79
Podstawowe informacje o mieszkaniach w 2002 r.	51	81
Mieszkania zamieszkane w 2002 r.	52	82
Powiaty według udziału mieszkań zamieszkanych w zasobach mieszkaniowych 2002 r.	53	82
Przyrost mieszkań zamieszkanych	54	83
Mieszkania zamieszkane według rodzaju podmiotów będących ich właścicielami w 2002 r.	55	83
Mieszkania zamieszkane według okresu wybudowania budynku	56	84
Wyposażenie mieszkań zamieszkanych w instalacje techniczno-sanitarne	57	85
Stopień wyposażenia mieszkań zamieszkanych w instalacje techniczno-sanitarne w 2002 r.	58	85
Struktura mieszkań według liczby izb	59	86
Wskaźniki zaludnienia mieszkań	60	87
Struktura zaludnienia mieszkań według osób na 1 izbę w 2002 r.	61	88
Powiaty według lokat osiągniętych we wskaźnikach obrazujących zagęszczenie i standard mieszkań w 2002 r.	62	89
Struktura ludności według powierzchni użytkowej w 2002 r.	63	90
Gospodarstwa domowe według samodzielności zamieszkiwania w 2002 r.	64	90
Samodzielność zamieszkiwania rodzin w 2002 r.	65	91
Ludność zamieszkująca w mieszkaniach w 2002 r.	66	93
Mieszkania zamieszkane o warunkach substandardowych w 2002 r.	67	94
Powszechny Spis Rolny		
Ogólna powierzchnia gruntów według użytkowników	68	96
Liczba gospodarstw rolnych według rodzaju prowadzonej działalności gospodarczej i użytkowników w 2002 r.	69	99
Powierzchnia gruntów oraz struktura ich użytkowania według użytkowników w 2002 r.	70	100
Powierzchnia i struktura zasiewów według użytkowników	71	102
Obsada zwierząt gospodarskich na 100 ha użytków rolnych/gruntów ornych	72	105
Budynki i budowle według użytkowników	73	107
Wybrane maszyny i urządzenia rolnicze według użytkowników	74	109

Wykresy***Narodowy Spis Powszechny Ludności i Mieszkań***

1. Ludność miejska i wiejska według wybranych województw w 2002 r.	22
2. Piramida wieku ludności	25
3. Struktura ludności według płci, grup ekonomicznych i podregionów w 2002 r.	26
4. Struktura ludności według stanu cywilnego prawnego, płci i grup wieku w 2002 r.	29
5. Ludność w wieku 15 lat i więcej według poziomu wykształcenia w latach 1988 i 2002	30
6. Struktura ludności w wieku 15 lat i więcej według poziomu wykształcenia i miejsca zamieszkania w latach 1988 i 2002	31
7. Struktura ludności w wieku 13 lat i więcej według poziomu wykształcenia w 2002 r.	33
8. Osoby niepełnosprawne w 2002 r.	35
9. Struktura ludności województwa małopolskiego według typu obiektu zbiorowego zakwaterowania na tle Polski w 2002 r.	37
10. Aktywni zawodowo według poziomu wykształcenia w 2002 r.	45
11. Struktura bezrobotnych według okresu poszukiwania pracy w 2002 r.	54
12. Ludność według głównego źródła utrzymania w 2002 r.	60
13. Ludność według głównego źródła utrzymania i płci w 2002 r.	62
14. Struktura ludności ogółem i związanej z rolnictwem według wieku w 2002 r.	64
15. Struktura pracujących wyłącznie lub głównie w swoim gospodarstwie rolnym według powierzchni użytków rolnych w 2002 r.	66
16. Struktura gospodarstw domowych według liczby osób w 2002 r.	70
17. Struktura gospodarstw domowych według składu rodzinnego w 2002 r.	71
18. Struktura rodzin z dziećmi według typu rodziny w 2002 r.	74
19. Struktura imigrantów przebywających czasowo (powyżej 2 miesiące) według wieku w 2002 r.	78
20. Imigranci przebywający czasowo (powyżej 2 miesiące) według miejsca zamieszkania i płci w 2002 r.	79
21. Struktura emigrantów przebywających czasowo za granicą (powyżej 2 miesiące) według wieku w 2002 r.	80
22. Emigranci przebywający za granicą czasowo (powyżej 2 miesiące) według miejsca zamieszkania i płci w 2002 r.	80
23. Mieszkania zamieszkałe według rodzaju podmiotów będących ich właścicielami w 2002 r.	84
24. Przeciętna liczba izb w mieszkaniu w latach 1988 i 2002	86
25. Przeciętna powierzchnia użytkowa mieszkania w latach 1988 i 2002	87
26. Gospodarstwa domowe według tytułu prawnego do mieszkania w 2002 r.	91

Powszechny Spis Rolny

27. Struktura użytkowania gruntów ogółem w 2002 r.	96
28. Struktura gospodarstw indywidualnych według prowadzonej działalności gospodarczej w 2002 r.	99
29. Powierzchnia zasiewów według grup ziemiopłodów w latach 1996 i 2002	103
30. Struktura zasiewów według grup ziemiopłodów w latach 1996 i 2002	103
31. Zwierzęta gospodarskie w latach 1996 i 2002	104
32. Struktura stada bydła i trzody chlewnej w 2002 r.	105

Mapki***Narodowy Spis Powszechny Ludności i Mieszkań***

1. Gęstość zaludnienia	23
2. Wskaźnik zatrudnienia w 2002 r.	49
3. Stopa bezrobocia w 2002 r.	55
4. Przeciętna liczba osób na 1 mieszkanie według powiatów w 2002 r.	88

Powszechny Spis Rolny

5. Udział liczby gospodarstw rolnych o powierzchni użytków rolnych 5 ha i więcej w ogólnej liczbie gospodarstw w 2002 r.	97
6. Średnia powierzchnia użytków rolnych w gospodarstwach rolnych w 2002 r.	98
7. Udział powierzchni zasiewów ogółem w powierzchni gruntów ornych w 2002 r.	101
8. Obsada bydła na 100 ha użytków rolnych w 2002 r.	106
9. Obsada trzody chlewnej na 100 ha gruntów ornych w 2002 r.	107

Tabl. Str.

ANEKS TABELARYCZNY**Narodowy Spis Powszechny Ludności i Mieszkań**

Podstawowe dane o województwie	1	111
A. Ludność, gospodarstwa domowe i rodziny		111
B. Aktywność ekonomiczna i źródła utrzymania ludności		112
C. Podstawowe wskaźniki warunków mieszkaniowych		113
Ludność według płci i grup wieku w 2002 r.	2	114
Ludność według płci, grup wieku, podregionów, powiatów i gmin w 2002 r.	3	116
Ludność w wieku 13 lat i więcej według poziomu wykształcenia, grup wieku oraz płci w 2002 r.	4	128
Osoby niepełnosprawne według grup wieku, płci i kategorii w 2002 r.	5	129
Ludność według okresu zamieszkiwania i grup wieku w 2002 r.	6	131
Aktywność ekonomiczna ludności w wieku 15 lat i więcej według grup wieku w 2002 r.	7	132
Aktywność ekonomiczna ludności w wieku 15 lat i więcej według poziomu wykształcenia i płci w 2002 r.	8	133
Aktywność ekonomiczna ludności w wieku 15 lat i więcej według podregionów i powiatów w 2002 r.	9	134
Ludność według głównego źródła utrzymania, grup wieku i płci w 2002 r.	10	135
Gospodarstwa domowe według liczby osób w gospodarstwie, podregionów i powiatów w 2002 r.	11	136
Rodziny według typu i liczby dzieci do lat 24 pozostających na utrzymaniu w 2002 r.	12	137
Mieszkania zamieszkałe według rodzaju podmiotów będących właścicielami mieszkań w 2002 r.	13	138
Gospodarstwa domowe według samodzielności zamieszkania w 2002 r.	14	139
Zasoby mieszkaniowe zamieszkałe i podstawowe wskaźniki warunków mieszkaniowych według podregionów, powiatów i gmin w 2002 r.	15	140
Mieszkania zamieszkałe według wyposażenia w instalacje według podregionów, powiatów i gmin w 2002 r.	16	153
Ludność związana z użytkownikiem gospodarstwa indywidualnego według płci i powierzchni użytków rolnych w 2002 r.	17	167
Ludność związana z użytkownikiem gospodarstwa indywidualnego według ekonomicznych grup wieku i powierzchni użytków rolnych w 2002 r.	18	168
Użytkownicy indywidualnych gospodarstw rolnych według grup wieku i powierzchni użytków rolnych w 2002 r.	19	169
Pracujący wyłącznie lub głównie w swoim gospodarstwie rolnym według powierzchni użytków rolnych w 2002 r.	20	170

Powszechny Spis Rolny

Liczba gospodarstw rolnych według grup obszarowych powierzchni użytków rolnych i użytkowników w latach 1996 i 2002	21	171
Liczba gospodarstw rolnych według grup obszarowych powierzchni użytków rolnych i podregionów/powiatów w 2002 r.	22	173
Liczba gospodarstw rolnych według grup obszarowych powierzchni użytków rolnych i prowadzenia działalności rolniczej w 2002 r.	23	175
Liczba gospodarstw rolnych według prowadzenia działalności rolniczej i podregionów/ powiatów w 2002 r.	24	176
Powierzchnia gospodarstw rolnych według grup obszarowych powierzchni użytków rolnych i użytkowników w latach 1996 i 2002	25	177
Struktura użytkowania gruntów w gospodarstwach rolnych według grup obszarowych powierzchni użytków rolnych w latach 1996 i 2002	26	179
Użytkowanie gruntów w gospodarstwach rolnych według podregionów/powiatów w 2002 r.	27	180
Powierzchnia zasiewów według podregionów/powiatów w 2002 r.	28	182
Zwierzęta gospodarskie według grup obszarowych powierzchni użytków rolnych w latach 1996 i 2002	29	184
Zwierzęta gospodarskie według wieku i płci oraz użytkowników w 2002 r.	30	185
Zwierzęta gospodarskie według podregionów/powiatów w 2002 r.	31	186
Liczba gospodarstw rolnych użytkujących budynki i budowle według grup obszarowych powierzchni użytków rolnych w latach 1996 i 2002	32	188
Liczba gospodarstw rolnych posiadających ciągniki, samochody ciężarowe i przyczepy według grup obszarowych powierzchni użytków rolnych w latach 1996 i 2002	33	189
Ciągniki, samochody ciężarowe i przyczepy według użytkowników w 2002 r.	34	190
Ciągniki, samochody ciężarowe, przyczepy i wybrane maszyny według podregionów/powiatów w 2002 r.	35	191
Liczba gospodarstw rolnych posiadających wybrane maszyny według grup obszarowych powierzchni użytków rolnych w latach 1996 i 2002	36	193

NARODOWY SPIS POWSZECHNY

LUDNOŚCI I MIESZKAŃ

I. LUDNOŚĆ

1. STAN LUDNOŚCI

Zgodnie z metodologią spisu ludności i mieszkań 2002 spisem objęto:

- stałych mieszkańców Polski zarówno obecnych w czasie spisu w mieszkaniach lub pomieszczeniach nie będących mieszkaniami jak i czasowo nieobecnych
- osoby przebywające czasowo

Według wyników Narodowego Spisu Powszechnego Ludności i Mieszkań 2002 województwo małopolskie zamieszkiwało 3232,4 tys. osób. Po województwach mazowieckim, śląskim i wielkopolskim jest to najludniejszy region kraju. W porównaniu z ostatnim spisem powszechnym (6 grudnia 1988 r.) liczebność populacji Małopolski wzrosła o 144,9 tys. osób czyli o 4,7% (najwyższy przyrost liczby ludności w skali województw) przy wzroście w skali całego kraju o niespełna 1%.

Tabl.1. Ludność według płci na podstawie spisów 1988 i 2002

Wyszczególnienie	Ogółem	Mężczyźni	Kobiety
6 XII 1988 (w tys.)	3087,5	1501,1	1586,4
20 V 2002 (w tys.)	3232,4	1569,6	1662,8
Różnica w latach 1988-2002 (w tys.)	+ 144,9	+ 68,5	+ 76,4
Dynamika zmian (1988=100) w %	104,7	104,6	104,8

Zdecydowanie wzrosła liczba ludności wiejskiej, bo aż o 103,5 tys. osób, podczas gdy liczba mieszkańców miast wzrosła o 41,4 tys. W okresie międzyspisowym tempo przyrostu ludności w miastach wyniosło 2,61%, natomiast na wsi 6,88%. Na tle kraju wskaźniki te są bardzo wysokie, ponieważ w Polsce przyrost ludności w miastach wyniósł 1,88%, na wsi natomiast stopa ubytku wyniosła minus 0,57%.

Ludność miejska w województwie małopolskim stanowi 50,3% ogółu ludności Małopolski (w Polsce 61,8%). W porównaniu z danymi z 1988 r.¹ można zauważyć jej spadek o 1,0 punktu. W 2002 r. najwięcej ludności miejskiej liczyły województwa: śląskie - 79,1% ogółu ludności województwa, dolnośląskie - 71,4%, zachodniopomorskie - 69,5%. Najmniejszą liczbę ludności miast odnotowano w województwach: podkarpackim - 40,6%, świętokrzyskim - 45,9% oraz lubelskim - 46,6%.

¹ Dla potrzeb porównań i oceny zmian w rozwoju ludności wyniki spisu ludności i mieszkań z 1988 r. zostały przeliczone według podziału terytorialnego kraju, obowiązującego od 1 stycznia 1999 r.

Wykres 1. Ludność miejska i wiejska według wybranych województw w 2002 r.

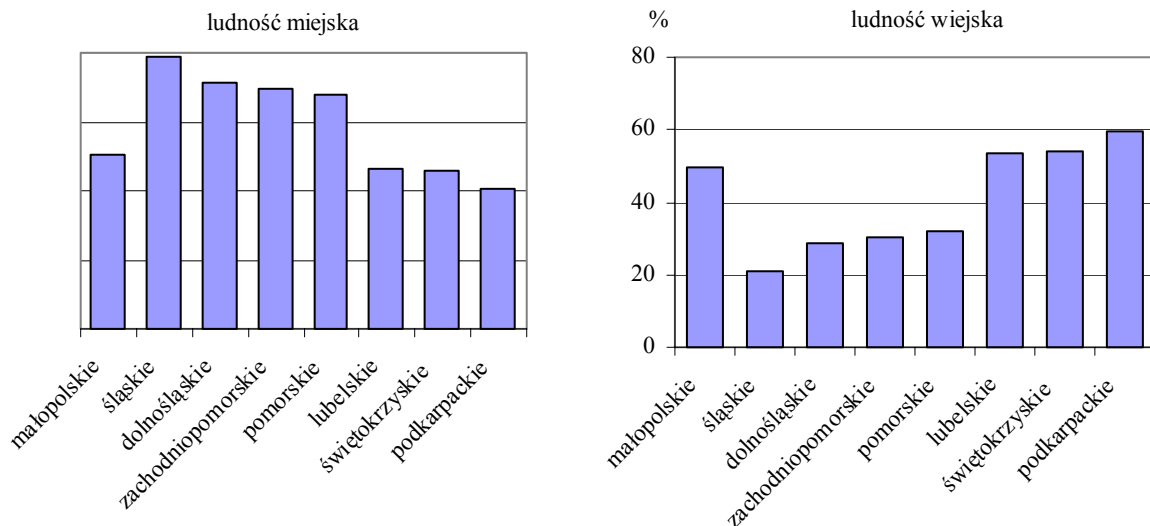

W 2002 r. w województwie małopolskim spisano 1569,6 tys. mężczyzn i 1662,8 tys. kobiet. W okresie 1988 - 2002, pomimo znacznego wzrostu liczby ludności, nie zmieniły się proporcje ludności według płci. Mężczyźni stanowią nadal 48,6% ogółu ludności, kobiety 51,4%. Zmianie nie uległ również współczynnik feminizacji i podobnie jak w 1988 r. na 100 mężczyzn w województwie przypada 106 kobiet. Biorąc pod uwagę obszary miejskie i wiejskie sytuacja przedstawia się następująco: w miastach na 100 mężczyzn przypada 111 kobiet, natomiast na wsi na 100 mężczyzn 101 kobiet (w 1988 r. odpowiednio 109 i 102).

Powiaty województwa małopolskiego są dosyć zróżnicowane pod względem liczby zamieszkującej je ludności. Największą liczbę ludności spisano w stolicy województwa - Krakowie 758,5 tys. (miasto na prawach powiatu). Drugim w kolejności jest powiat krakowski ziemski - 238,3 tys. mieszkańców. Łącznie w powiatach grodzkim i ziemskim krakowskim mieszka 30,8% ogółu ludności Małopolski. Trzecim pod względem liczby mieszkańców jest powiat nowosądecki ziemski (192,8 tys.). Najwyższy odsetek liczby ludności miejskiej, pomijając miasta na prawach powiatu - Kraków, Nowy Sącz i Tarnów, odnotowano w zachodnich powiatach Małopolski. Na pierwszym miejscu uplasował się powiat chrzanowski, gdzie mieszkańcy miast stanowią - 62,8% ogółu ludności. Kolejne pozycje zajęły powiaty: oświęcimski - 56,1% oraz olkuski - 50,6%. Zdecydowanie największy odsetek ludności wiejskiej zamieszkuje powiat tarnowski, gdzie 91,3% populacji to mieszkańcy wsi. Drugim co do wielkości pod tym względem jest powiat limanowski 81,7%, trzecim - krakowski 81,5%.

Tabl.2. Liczba ludności według płci, miast, wsi i powiatów w 2002 r.

Powiaty	Ogółem	Mężczyźni	Kobiety	Miasta	Wieś
	w tysiącach			w %	
Województwo	3232,4	1569,6	1662,8	50,3	49,7
Powiaty					
bocheński	97,7	48,0	49,7	32,8	67,2
brzeski	89,2	44,0	45,2	21,6	78,4
chrzanowski	129,1	62,8	66,3	62,8	37,2
dąbrowski	58,4	29,0	29,3	19,3	80,7
gorlicki	106,2	52,2	54,0	31,7	68,3

Tabl.2. Liczba ludności według płci, miast, wsi i powiatów w 2002 r. (dok.)

Powiaty	Ogółem	Mężczyźni	Kobiety	Miasta	Wieś
	w tysiącach			w %	
Powiaty (dok.)					
krakowski	238,3	116,5	121,7	18,5	81,5
limanowski	118,8	59,5	59,3	18,3	81,7
miechowski	51,7	25,3	26,4	23,0	77,0
myślenicki	113,7	56,6	57,2	26,5	73,5
nowosądecki	192,8	96,2	96,6	19,6	80,4
nowotarski	178,8	87,7	91,0	29,9	70,1
olkuski	115,0	56,3	58,7	50,6	49,4
oświęcimski	153,3	74,8	78,5	56,1	43,9
proszowicki	43,6	21,5	22,1	14,3	85,7
suski	81,1	40,2	40,9	25,2	74,8
tarnowski	181,9	90,0	91,9	8,7	91,3
tatrzański	65,3	31,2	34,1	43,2	56,8
wadowicki	152,7	74,8	77,9	30,2	69,8
wielicki	102,0	49,5	52,5	25,8	74,2
Miasta na prawach powiatu					
Kraków	758,5	355,6	403,0	100,0	x
Nowy Sącz	84,5	40,6	43,9	100,0	x
Tarnów	119,9	57,1	62,8	100,0	x

W Małopolsce gęstość zaludnienia, czyli liczba osób przypadających na 1 km² powierzchni, wyniosła 214 osób. Większą gęstość zaludnienia zaobserwowano jedynie w województwie śląskim - 385 osób na km². Trzecie pod tym względem miejsce zajmuje województwo dolnośląskie - 146 osób. Powiaty województwa są dosyć zróżnicowane pod względem gęstości zaludnienia. Największa liczba ludności na kilometr kwadratowy występuje w trzech miastach na prawach powiatu: Krakowie 2320 osób, Tarnowie 1666 osób i Nowym Sączu 1482 osoby. Najmniejsza w powiecie miechowskim - 77 osób.

Mapka 1. Gęstość zaludnienia
(Stan w dniu 20 maja 2002 r.)

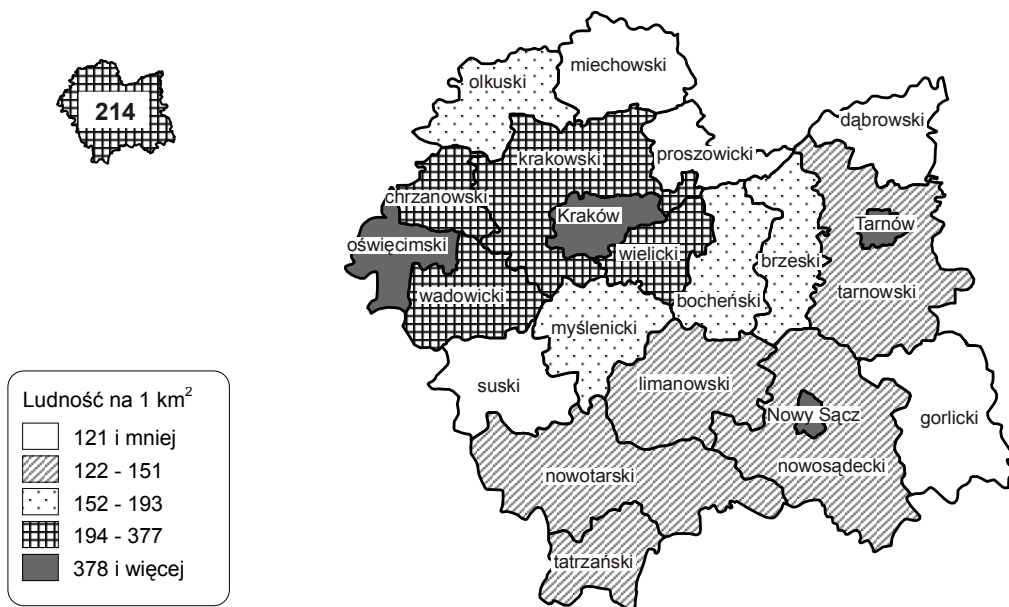

Porównując wyniki spisu z 2002 r. z bilansem ludności (31 XII 2001 r.) zauważamy, że liczba ludności w województwie w okresie spisu była mniejsza o 8,5 tys. osób (0,3%). W miastach nastąpił spadek liczby ludności niemal o 3 tys. (o 0,2%), natomiast na wsi różnica pomiędzy bilansami a wynikami spisu wyniosła 5,5 tys. osób (o 0,3%). Różna też była skala rozbieżności w poszczególnych powiatach. Większą liczbę ludności, w porównaniu do bieżących bilansów spisano w Krakowie o 2,4%. Wzrost nastąpił również w powiatach: wielickim o 0,8% krakowskim o 0,4% oraz Nowym Sączu o 0,01%. Spadek liczby ludności w stosunku do bilansów odnotowano natomiast w powiatach: olkuskim, o ponad 8,5 tys. osób, tj. 6,9%, proszowickim - o 2,7% oraz gorlickim - o 2,1%. Minimalny spadek wystąpił w powiecie tarnowskim (0,05%).

Różnice te wynikają z faktu, że w momencie spisu pewna grupa osób była wymeldowana „donikąd” z ich stałego miejsca zamieszkania. Część z nich od dłuższego czasu przebywała za granicą. W bilansach ludności do roku 2001 osoby te pozostawały w stanie ludności gminy, na terenie której były do tej pory zameldowane. W trakcie spisu, jeżeli mieszkali w Polsce (bez zameldowania) zostały one spisane w miejscu aktualnego przebywania, jeżeli zaś poza granicami państwa - w spisie nie ujęto ich w ogóle.

2. LUDNOŚĆ WEDŁUG WIEKU

Wyniki spisów z 2002 i 1988 roku pokazały duże zróżnicowanie w strukturze wieku ludności województwa małopolskiego. Porównując dane z dwóch spisów łatwo zauważyć, że spada liczba dzieci i młodzieży, natomiast wzrasta liczba osób w wieku emerytalnym. W ciągu 14 lat dzielących obydwa spisy zmniejszył się odsetek ludności w wieku przedprodukcyjnym. W 2002 r. udział dzieci i młodzieży w wieku 0-17 lat wynosił 24,3% ogółu ludności, podczas gdy w 1988 r. odsetek ten wyniósł 30,3%. Istotne zmniejszenie się odsetka ludności w wieku przedprodukcyjnym dotyczyło zarówno ludności miejskiej - spadek o 8 punktów procentowych jak i ludności wiejskiej - spadek o 4 punkty procentowe w stosunku do 1988 r. - patrz. tabl. 3.

Tabl.3. Stan i struktura ludności według wieku w latach 1988 i 2002

Wyszczególnienie	Ogółem ^a	Ludność w wieku					
		przedprodukcyjnym (0-17 lat)	produkcyjnym (mężczyźni 18-64, kobiety 18-59 lat)			poprodukcyjnym (mężczyźni 65 lat i więcej, kobiety 60 lat i więcej)	
			razem	mobilnym (18-44 lat)	niemobilnym (mężczyźni 45-64 lata, kobiety 45-59 lat)		
w tysiącach							
Ogółem	2002	3232,4	785,6	1960,8	1305,8	655,0	485,8
	1988	3087,5	936,6	1757,4	1214,8	542,6	390,5
Miasta	2002	1626,9	338,5	1039,8	669,1	370,6	248,5
	1988	1585,4	457,1	945,0	659,5	285,4	181,8
Wieś	2002	1605,5	447,2	921,0	636,7	284,3	237,3
	1988	1502,1	479,5	812,5	555,3	257,2	208,7
w odsetkach							
Ogółem	2002	100,0	24,3	60,7	40,4	20,3	15,0
	1988	100,0	30,3	56,9	39,3	17,6	12,6
Miasta	2002	100,0	20,8	63,9	41,1	22,8	15,3
	1988	100,0	28,8	59,6	41,6	18,0	11,5
Wieś	2002	100,0	27,9	57,4	39,7	17,7	14,8
	1988	100,0	31,9	54,1	37,0	17,1	13,9

a W dalszym podziale nie uwzględniono osób o nieustalonym wieku (0,1 tys. w 2002 r. oraz 3,0 tys. w 1988 r.).

W stosunku do 1988 r. wzrosła liczba ludności w wieku produkcyjnym (mężczyźni 18-64 lata, kobiety 18-59 lat) z 1757,4 tys. do 1960,8 tys. w 2002 r., tj. o 11,6%. Udział ludności w wieku produkcyjnym w stosunku do ogólnej liczby ludności województwa wzrósł w 2002 r. w porównaniu z 1988 r. o około 4 punkty procentowe. Na przestrzeni ostatnich dwóch spisów grupa osób w wieku mobilnym (18-44 lat) uległa niewielkiemu wzrostowi o 91,0 tys. (tj. o 7,5%). Natomiast duży wzrost odnotowano w grupie osób w wieku niemobilnym (mężczyźni 45-64 lat i kobiety 45-59 lat) o 112,4 tys. (tj. o 20,7%). Zwiększyła się również liczba ludności w wieku poprodukcyjnym. W stosunku do poprzedniego spisu (1988) liczba osób w tym wieku wzrosła o 95,3 tys. (tj. o 24,4%).

Główny wpływ na małą liczebność grupy osób w wieku przedprodukcyjnym miała zmniejszająca się w latach 90-tych liczba urodzeń oraz wejście w wiek produkcyjny osób z wyżu demograficznego lat 80-tych.

W 2002 r. w Małopolsce najliczniejszą grupę wiekową stanowiły osoby w wieku 20-24 lat (8,6%). Udział tej grupy wiekowej był również najwyższy w miastach (9,4%). Natomiast na wsi najliczniejsza grupa wiekowa to 15-19 lat, która stanowiła 8,8% ogółu ludności województwa. Znaczne obniżenie populacji w poszczególnych grupach wiekowych zaczyna się od osób, które w czasie ostatniego spisu skończyły 55-ty rok życia. Udział ten wahał się od 4,6% (55-59 lat) do 2,2% dla grupy osób powyżej 80-go roku życia. Strukturę wieku ludności w poszczególnych grupach wieku przedstawia poniższy wykres.

Wykres 2. Piramida wieku ludności
(Stan w dniu 20 maja 2002 r.)

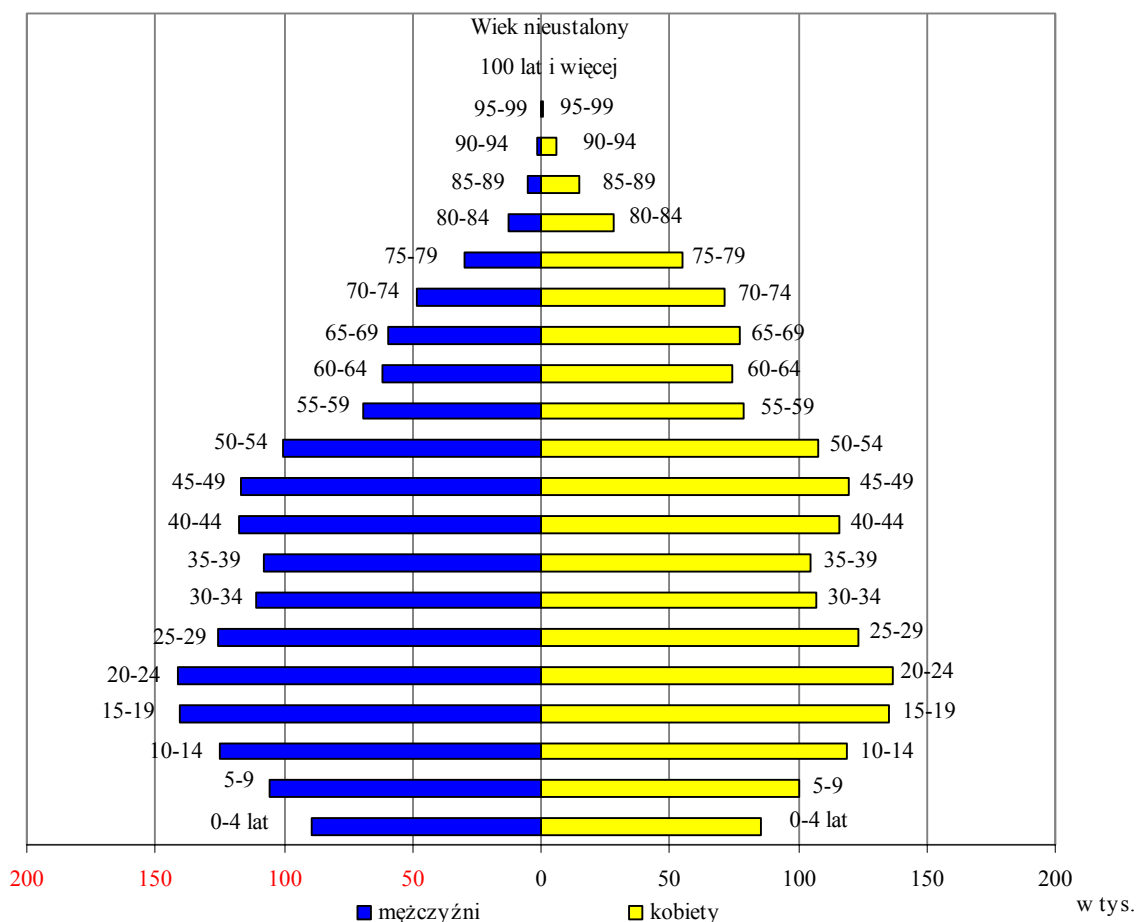

W układzie na podregiony największy odsetek ludności w wieku przedprodukcyjnym wystąpił w podregionie nowosądeckim 28,2% ogółu mieszkańców tego regionu. Na obszarze podregionu krakowsko-tarnowskiego 24,7% osób to osoby w wieku przedprodukcyjnym. W mieście Krakowie odsetek osób w tym wieku był niższy o około 10 punktów procentowych niż w podregionie nowosądeckim. Największy odsetek osób w wieku produkcyjnym wystąpił w mieście Krakowie i stanowił 65,6% wszystkich jego mieszkańców. Najmniej osób w wieku produkcyjnym było w podregionie nowosądeckim 58,1%, a wśród mieszkańców podregionu krakowsko-tarnowskiego 60,0% osiągnęło wiek produkcyjny.

W Krakowie osoby w wieku poprodukcyjnym spośród wszystkich podregionów miały największy udział (16,5%). W pozostałych podregionach udział ten wynosił odpowiednio w krakowsko-tarnowskim 15,3%, w nowosądeckim 13,7%. W każdym z podregionów w grupie osób powyżej 60 lat kobiety stanowiły liczniejszą grupę niż mężczyźni, co przedstawia poniższy wykres.

Wykres 3. Struktura ludności według płci, grup ekonomicznych i podregionów w 2002 r.

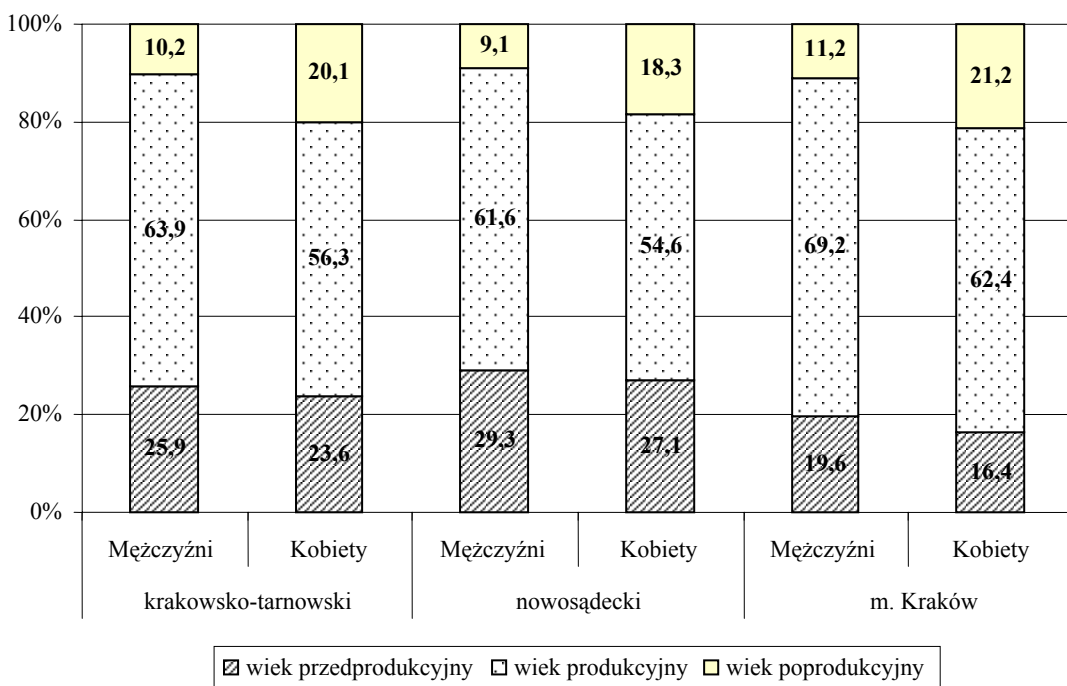

W województwie małopolskim najmłodszym powiatem był powiat nowosądecki i limanowski, gdzie osoby w wieku 0-17 lat stanowiły odpowiednio 30,9% i 30,7% ogółu. Najniższy odsetek młodych osób był w Krakowie (17,9%) i powiecie chrzanowskim (21,8%). Najwięcej osób w wieku poprodukcyjnym (kobiety powyżej 60 lat i mężczyźni powyżej 65 lat) było w powiecie miechowskim 19,8% i mieście Krakowie 16,5%, najmniej natomiast w powiecie nowosądeckim i w Nowym Sączu odpowiednio 12,9% i 12,8%.

W związku ze zmianami w ekonomicznych grupach wieku obniżył się współczynnik obciążenia, co oznacza, że w 2002 r. na każde 1000 osób w wieku produkcyjnym przypadało 648 osób w wieku nieprodukcyjnym (o 107 osób mniej niż miało to miejsce w 1988 r.). Współczynnik ten w porównaniu z wynikami poprzedniego spisu był niższy w miastach o 111 osób, a na wsi o 104 osoby. Podobne różnice wystąpiły przy porównaniu wskaźnika obciążenia dla mężczyzn i kobiet - spadek odpowiednio o 99 i 115 punktów.

Tabl.4. Ludność w wieku nieprodukcyjnym na 1000 osób w wieku produkcyjnym

Wyszczególnienie		Ogółem	Mężczyźni	Kobiety
Ogółem	2002	648	555	748
	1988	755	654	863
Miasta	2002	565	484	645
	1988	676	596	756
Wieś	2002	743	630	871
	1988	847	716	996

Porównując strukturę wieku ludności ze spisu 2002 r. z danymi bilansowymi z końca 2001 r. odnotowano zmniejszenie liczby osób w wieku produkcyjnym, a zwłaszcza w wieku mobilnym. W 2002 r. grupa osób w wieku produkcyjnym liczyła o 4,3 tys. mniej niż w bilansie na koniec 2001 r. (odsetek wzrósł o 0,1 punktu procentowego). Liczba osób w wieku mobilnym zmniejszyła się o 7,3 tys. (spadek o 0,1 punktu procentowego), a w wieku niemobilnym nieznacznie wzrosła o 3,0 tys. Zmniejszeniu uległa również liczba osób w wieku przedprodukcyjnym (o 6,6 tys.), natomiast liczba osób w wieku poprodukcyjnym zwiększyła się (o 2,1 tys.) w porównaniu do danych bilansowych z końca 2001 r. W miastach województwa małopolskiego nastąpił wzrost liczby osób w wieku produkcyjnym o 2,3 tys., z tego liczba osób w wieku mobilnym wzrosła o 4,0 tys., a w wieku niemobilnym spadła o 1,7 tys. w porównaniu z bilansem na koniec 2001 r. Liczba osób w wieku poprodukcyjnym wzrosła o 1,9 tys. Na wsi sytuacja przedstawia się nieco inaczej, liczba osób w wieku produkcyjnym zmniejszyła się w porównaniu z bilansem z 2001 r. o 6,6 tys., z tego w wieku mobilnym odnotowano spadek o 11,3 tys. Wzrosła natomiast nieznacznie liczba osób w wieku przedprodukcyjnym (o 0,8 tys.) oraz poprodukcyjnym (o 0,2 tys.).

3. STAN CYWILNY PRAWNY

W spisie ludności 2002 r. po raz pierwszy badano prawny stan cywilny ludności. We wszystkich poprzednich spisach badano wyłącznie stan cywilny faktyczny.

Przepisy prawa dotyczące dolnej granicy wieku umożliwiającego zawarcie związku w świetle prawa, różnią się w poszczególnych krajach. Dlatego też dla celów porównawczych przyjęto za wiek graniczny 15 rok życia i od tego momentu bada się stan cywilny w spisie.

Tabl.5. Ludność w wieku 15 lat i więcej według stanu cywilnego prawnego, płci i grup wieku w 2002 r.

Wyszczególnienie	Ogółem w tys.	W wieku					
		19 lat i mniej	20-24	25-29	30-59	60 lat i więcej	nieustalonym
Mężczyźni w tys.	1249,5	140,9	141,0	125,5	623,0	219,2	0,1
		w odsetkach					
Mężczyźni	x	100,0	100,0	100,0	100,0	100,0	100,0
Kawalerowie	432,5	99,8	88,1	49,3	15,3	4,8	20,6
Zonaci	746,4	0,2	10,6	48,7	79,6	79,5	31,7
pozostający w małżeństwie	736,4	0,2	10,4	48,0	78,5	78,6	28,6
niepozostający w małżeństwie	10,0	0,0	0,2	0,7	1,1	0,9	3,2
Wdowcy	34,5	-	0,0	0,0	1,0	12,8	-
Rozwiedzeni	24,0	-	0,1	0,6	2,9	2,3	3,2
Separowani	0,7	-	0,0	0,0	0,1	0,1	-
Nieustalony	11,3	0,0	1,2	1,3	1,1	0,6	44,4

Tabl.5. Ludność w wieku 15 lat i więcej według stanu cywilnego prawnego, płci i grup wieku w 2002 r. (dok.)

Wyszczególnienie	Ogółem w tys.	W wieku					
		19 lat i mniej	20-24	25-29	30-59	60 lat i więcej	nieusta- lonym
Kobiety w tys.	1358,0	135,5	137,1	123,5	633,6	328,2	0,1
		w odsetkach					
Kobiety	x	100,0	100,0	100,0	100,0	100,0	100,0
Panny	357,0	98,7	73,7	32,5	9,4	7,0	18,6
Zamężne	754,3	1,3	24,7	64,6	79,5	41,2	28,6
pozostające w małżeństwie	741,7	1,3	24,2	63,5	78,1	40,6	27,1
niepozostające w małżeń- stwie	12,6	0,0	0,5	1,1	1,4	0,6	1,4
Wdowy	195,0	-	0,0	0,3	5,6	48,5	1,4
Rozwiedzione	38,8	0,0	0,2	1,2	4,5	2,6	-
Separowane	1,1	-	0,0	0,1	0,1	0,0	-
Nieustalony	11,8	0,0	1,3	1,4	1,0	0,7	51,4

W województwie małopolskim ponad 1/3 mężczyzn w wieku 15 lat i więcej stanowią kawalerowie. Odsetek kawalerów jest nieznacznie wyższy niż średnia krajowa. W przypadku kobiet ponad 1/4 w tym przedziale wiekowym to panny i podobnie jak w przypadku mężczyzn jest on nieznacznie wyższy niż średnia w kraju.

Ponad 59% mężczyzn w województwie jest żonaty, a ich najwyższy odsetek stanowią osoby w wieku 30-59 lat. Najniższy występuje w grupie wiekowej 15-19 lat. W przypadku kobiet mężatkami jest ponad 55% mieszkanek województwa. Podobnie jak w przypadku mężczyzn najwięcej mężatek jest w wieku 30-59 lat, a najmniej w wieku 15-19 lat (choć ilość ta jest kilkakrotnie wyższa niż w przypadku mężczyzn). Większość osób żonatyh bądź zamężnych faktycznie pozostaje w związku małżeńskim. Jedynie niewielki odsetek kobiet zamężnych 1,7% i nieco mniejszy żonatyh mężczyzn 1,3% pozostaje poza wspólnotą małżeńską.

Odsetek wdowców w województwie wynosi 2,8% i jest nieco niższy niż w Polsce, natomiast odsetek wdów jest niższy (o 0,7 punktu procentowego) w porównaniu do wskaźnika krajowego i wynosi 14,4%. Rozwiedzeni stanowią w naszym województwie mniej liczną grupę osób niż w kraju (1,9% mężczyzn i 2,9% kobiet). Dla Polski te wielkości kształtują się odpowiednio 3,1% i 4,3%.

Od 2000 r. sądy mogą orzekać separacje i po raz pierwszy w spisie w 2002 r. badano osoby separowane prawomocnym orzeczeniem sądu. Krótki okres działania tego prawa wpłynął na znikome występowanie tego zjawiska. Ustalenie stanu cywilnego okazało się niemożliwe dla około 0,9% mężczyzn i kobiet w województwie.

W Małopolsce zauważalne są różnice dotyczące nie tylko struktury stanu cywilnego ludności wg wieku ale również wg miejsca zamieszkania. I tak odsetek kawalerów w miastach dla naszego województwa wyniósł 33,3%, podczas gdy na terenach wiejskich osiągnął wielkość 36,0%. W przypadku panien sytuacja jest odwrotna. Znacznie więcej jest ich w miastach 27,7% podczas gdy na obszarze wiejskim 24,7%. Spowodowane jest to ucieczką kobiet z terenów wiejskich do miast w poszukiwaniu wykształcenia, lepszej pracy oraz poprawy warunków życia.

W przypadku żonatyh mężczyzn ich odsetek jest zbliżony - miasta 59,5% a na wsi 59,9%, natomiast odsetek mężatek jest bardziej zróżnicowany odpowiednio 52,8% oraz 58,7%. Niewielkie różnice dają się zauważyć porównując ilości osób owdowiałych. Dla miast odsetek osób owdowiałych wynosi 2,7% dla mężczyzn i 13,6% dla kobiet, natomiast dla wsi odpowiednio 2,8% oraz 15,2%.

Znaczne rozbieżności istnieją w przypadku liczby rozwodów. Znacznie częściej rozwodzą się osoby zamieszkałe w miastach. Dla porównania odsetek rozwiedzionych kobiet w miastach województwa

wynosi 4,4% podczas gdy na wsi tylko 1,1%. Podobnie sytuacja wygląda w przypadku mężczyzn: miasta 2,8%, wieś 1,0%.

Wykres 4. Struktura ludności według stanu cywilnego, płci i grup wieku w 2002 r.

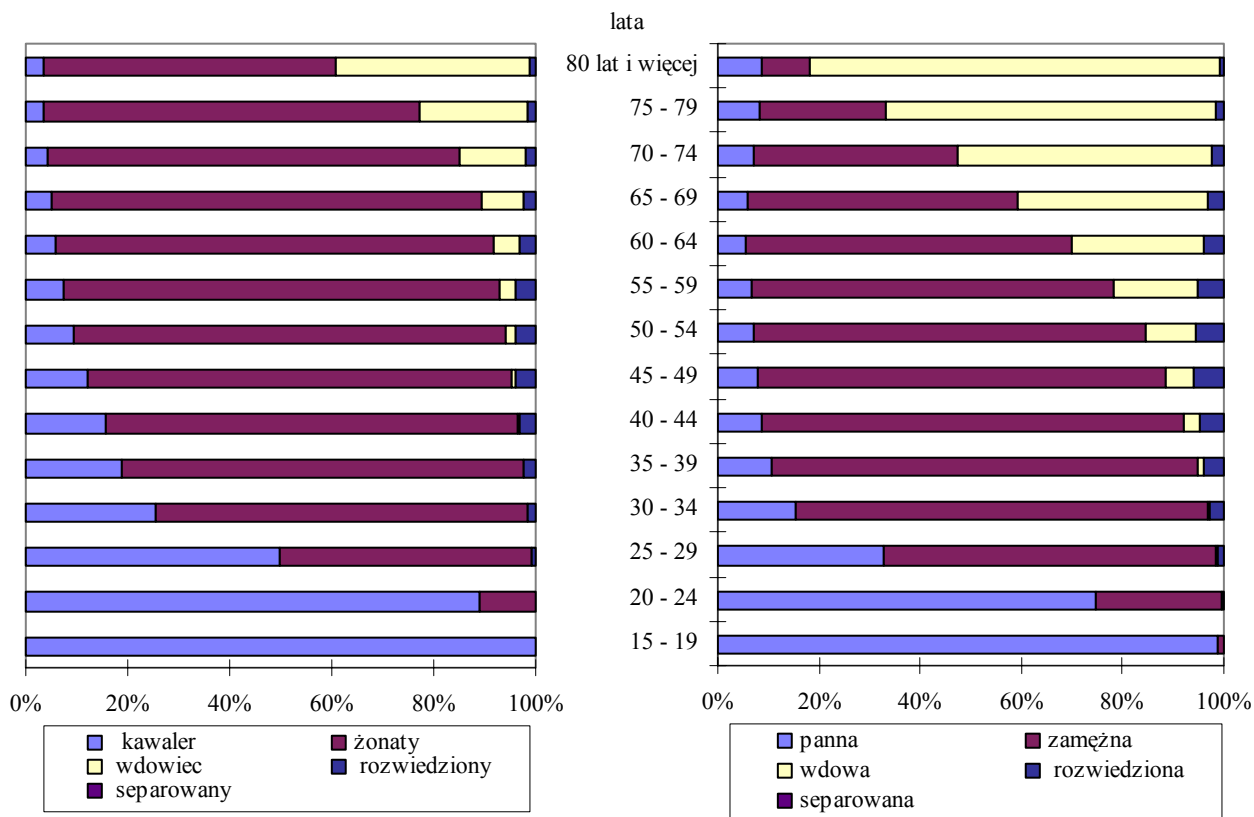

4. WYKSZTAŁCENIE

Spis powszechny jest jedynym badaniem dostarczającym pełnych informacji o wykształceniu ludności. W 2002 r. wszystkim osobom będącym w wieku 13 lat i więcej ustalono najwyższy ukończony poziom wykształcenia szkolnego.

Przyjęta w spisie 2002 r. klasyfikacja poziomu wykształcenia jest nieco rozszerzona w stosunku do spisu 1988 r., dlatego w części dotyczącej analizy zmian uwzględniony został zakres porównywalny do 1988 r. Uwaga ta dotyczy również wieku osób: w 1988 r. badaniem poziomu wykształcenia objęte były osoby, które ukończyły 15 lat. W 2002 r., po reformie szkolnictwa z 1999 r., wprowadzającej 6-letnią szkołę podstawową i 3-letnie gimnazjum, badaniem poziomu wykształcenia objęto osoby w wieku 13 lat i więcej. Wszelkie porównania struktur poziomu wykształcenia ludności z obu spisów zostały zaprezentowane z uwzględnieniem osób w wieku 15 lat i więcej.

Należy również zaznaczyć, że dane spisu 2002 r. - ze względu na termin jego przeprowadzenia (maj 2002 r., podczas gdy w 1988 r. był grudzień) - nie w pełni obrazują sytuację, ponieważ uczniowie różnych typów szkół, którzy kończyli naukę w 2002 r. w momencie spisu nie posiadali jeszcze świadectwa ukończenia szkoły i zostali zaliczeni do niższego poziomu wykształcenia. Dane spisowe dotyczą zatem raczej sytuacji z początku roku szkolnego.

Tabl.6. Ludność w wieku 15 lat i więcej według płci i poziomu wykształcenia w latach 1988 i 2002

Poziom wykształcenia	1988		2002						
	w tys.	w odsetkach	w tys.	w odsetkach	1988= =100	mężczyźni		kobiety	
						w tys.	w odsetkach	w tys.	w odsetkach
Ogółem	2293,9	100,0	2607,5	100,0	113,7	1249,5	100,0	1358,0	100,0
Wyższe	165,4	7,2	272,9	10,5	165,0	123,8	9,9	149,1	11,0
Średnie i policealne	560,2	24,4	844,0	32,4	150,7	347,8	27,8	496,2	36,5
Zasadnicze zawodowe	581,1	25,3	679,2	26,1	116,9	418,9	33,5	260,3	19,2
Podstawowe ukończone	877,4	38,3	710,0	27,2	80,9	317,0	25,4	393,0	28,9
Podstawowe nieukończone i bez wykształcenia szkolnego	109,9 ^a	4,8 ^a	58,5	2,2	x	21,3	1,7	37,2	2,7
Nieustalony poziom wykształcenia	x	x	42,9	1,6	x	20,7	1,7	22,2	1,6

a Łącznie z nieustalonym poziomem wykształcenia.

W latach 1988-2002, zarówno w Polsce jak i w województwie małopolskim, miały miejsce znaczące zmiany w poziomie wykształcenia ludności. W porównaniu z 1988 r. w 2002 r. w Małopolsce nastąpił największy wzrost liczby osób z wykształceniem wyższym o 65,0% i z wykształceniem średnim i policealnym o 50,7%. Obserwuje się wzrost odsetka osób z wykształceniem ponadpodstawowym z 57,0% w 1988 r. do 68,9% w 2002 r.

Analiza poziomu wykształcenia według płci wykazuje, że kobiety częściej niż mężczyźni kończą studia wyższe (11,0% kobiet i 9,9% mężczyzn) oraz szkoły średnie i policealne (odpowiednio 36,5% i 27,8%). Mężczyźni częściej natomiast kończą zasadnicze szkoły zawodowe (mężczyźni 33,5% i 19,2% kobiet).

Wykres 5. Ludność w wieku 15 lat i więcej według poziomu wykształcenia w latach 1988 i 2002

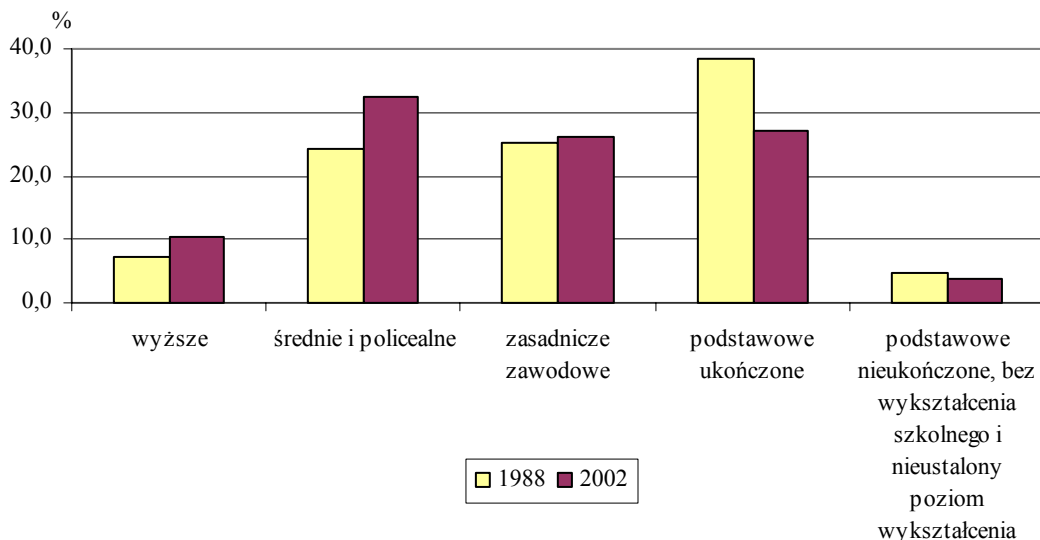

Miejsce zamieszkania jest czynnikiem różnicującym strukturę ludności według poziomu wykształcenia. Mieszkańcy miast charakteryzują się zdecydowanie wyższym odsetkiem osób z wykształceniem ponadpodstawowym; w okresie międzypisowym nastąpił wzrost udziału z 69,3% do 76,7%, w tym z wykształceniem wyższym z 11,9% do 16,0%. Ludność wiejska też szybko uzupełnia swoje wykształcenie; odsetek osób z wykształceniem ponadpodstawowym wzrósł z 43,3% w 1988 r. do 60,3% w 2002 r., w tym z wykształceniem wyższym z 2,0% do ponad 4%. Ponad dwukrotnie zmniejszył się na wsi odsetek osób bez wykształcenia szkolnego (patrz wykres 6).

Wykres 6. Struktura ludności w wieku 15 lat i więcej według poziomu wykształcenia i miejsca zamieszkania w latach 1988 i 2002

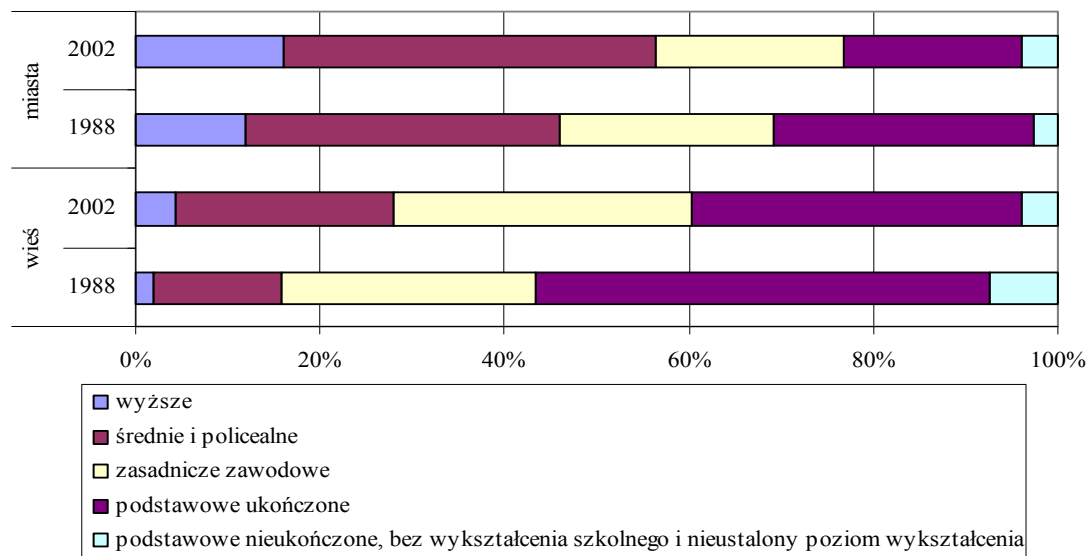

Analizując wyniki spisu 2002 r. należy przypomnieć, że dane o poziomie wykształcenia odnośzone są - po raz pierwszy - do ludności w wieku 13 lat i więcej, chociaż dla grupy 13-14 lat można mówić jedynie o wykształceniu podstawowym (ukończonym lub nieukończonym). W zwiększonej (o dwa roczniki - w stosunku do porównywanej z 1988 r.) populacji osób struktura poziomu wykształcenia przedstawia się następująco: wyższe - 10,1% (w tym 4,6% ze stopniem naukowym co najmniej doktora), policealne - 3,3%, średnie zawodowe - 19,5%, średnie ogólnokształcące - 8,4%, zasadnicze zawodowe - 25,1%, podstawowe ukończone - 28,9%, podstawowe nieukończone i bez wykształcenia szkolnego - 3,1%. Dla 1,6% ludności nie ustalono poziomu ukończonego wykształcenia (dotyczy to głównie ludności przebywającej dłuższy czas za granicą) - patrz wykres 7.

Tabl.7. Ludność w wieku 13 lat i więcej według poziomu wykształcenia, grup wieku i płci w 2002 r.

Grupy wieku	Ogółem	Poziom wykształcenia					
		wyższe	średnie i policealne	zasadnicze zawodowe	podstawowe ukończone	podstawowe nieukończone i bez wykształcenia szkolnego	niustalony
		w odsetkach					
Ogółem	100,0	10,1	31,2	25,1	28,9	3,1	1,6
13-14	100,0	-	-	-	73,3	26,6	0,1
15-19	100,0	-	11,8	8,9	74,6	3,4	1,3

Tabl.7. Ludność w wieku 13 lat i więcej według poziomu wykształcenia, grup wieku i płci w 2002 r. (dok.)

Grupy wieku	Ogółem	Poziom wykształcenia						nieustalony
		wyższe	średnie i policealne	zasadnicze zawodowe	podstawowe ukończone	podstawowe nieukończone i bez wykształcenia szkolnego		
		w odsetkach						
ogółem (dok.)								
20-24	100,0	5,2	61,0	24,2	7,5	0,4	1,7	
25-29	100,0	19,9	38,3	31,8	7,6	0,4	1,9	
30-34	100,0	15,9	35,6	37,4	8,6	0,4	2,0	
35-39	100,0	13,1	36,4	39,2	9,0	0,5	1,8	
40-44	100,0	12,3	37,3	37,9	10,3	0,5	1,8	
45-49	100,0	12,9	34,5	34,2	16,0	0,6	1,8	
50-54	100,0	12,8	32,1	30,7	22,0	0,7	1,8	
55-59	100,0	12,5	27,8	24,3	32,6	1,2	1,6	
60-64	100,0	10,0	24,8	18,7	43,3	1,9	1,3	
65 lat i więcej	100,0	6,9	19,7	11,8	51,4	9,0	1,2	
Nieustalony	100,0	6,0	18,0	3,0	5,3	-	67,7	
mężczyźni								
Razem	100,0	9,5	26,7	32,2	27,2	2,7	1,6	
13-14	100,0	-	-	-	72,9	27,0	0,1	
15-19	100,0	-	8,9	11,4	74,7	3,6	1,3	
20-24	100,0	3,1	54,2	30,8	9,8	0,5	1,6	
25-29	100,0	16,4	33,2	38,5	9,6	0,5	1,9	
30-34	100,0	13,7	29,4	44,4	10,0	0,5	2,0	
35-39	100,0	10,8	29,5	47,2	10,1	0,5	1,9	
40-44	100,0	10,7	29,6	46,4	10,8	0,5	1,8	
45-49	100,0	12,0	27,5	41,7	16,3	0,7	1,9	
50-54	100,0	12,5	26,3	38,3	20,4	0,7	1,8	
55-59	100,0	13,3	24,1	31,7	28,1	1,2	1,6	
60-64	100,0	11,3	20,7	27,2	37,7	1,7	1,4	
65 lat i więcej	100,0	10,5	19,1	19,3	43,7	6,3	1,1	
Nieustalony	100,0	4,8	15,9	3,2	7,9	-	68,3	
kobiety								
Razem	100,0	10,6	35,3	18,5	30,5	3,5	1,6	
13-14	100,0	-	-	-	73,8	26,2	0,0	
15-19	100,0	-	14,8	6,3	74,4	3,2	1,4	
20-24	100,0	7,3	68,0	17,4	5,1	0,3	1,9	
25-29	100,0	23,4	43,5	25,1	5,7	0,3	2,0	
30-34	100,0	18,3	42,0	30,2	7,2	0,4	2,0	
35-39	100,0	15,5	43,5	30,9	7,8	0,4	1,8	
40-44	100,0	13,9	45,0	29,3	9,7	0,4	1,8	
45-49	100,0	13,8	41,5	26,8	15,7	0,5	1,8	
50-54	100,0	13,0	37,5	23,7	23,5	0,6	1,7	
55-59	100,0	11,8	31,0	17,9	36,6	1,1	1,5	
60-64	100,0	8,9	28,2	11,7	47,9	2,0	1,3	
65 lat i więcej	100,0	4,6	20,1	7,1	56,2	10,7	1,3	
Nieustalony	100,0	7,1	20,0	2,9	2,9	-	67,1	

W tablicy 7 przedstawione zostało zróżnicowanie wykształcenia według grup wieku i płci. W 2002 r. największy udział w ogólnej liczbie ludności w wieku 13 lat i więcej stanowią osoby z wykształceniem średnim i policealnym - 31,2%. Największy odsetek osób z wyższym wykształceniem zanotowano w wieku od 25 do 29 lat - 19,9%. Obserwuje się tendencję wzrostową dla odsetka osób z wykształceniem wyższym, średnim i policealnym oraz spadek udziału osób z wykształceniem podstawowym,

niepełnym podstawowym i bez wykształcenia szkolnego. Ludność województwa małopolskiego z roku na rok posiada coraz lepsze wykształcenie. Przy uwzględnieniu podziału według płci można zauważyć, że wśród kobiet dominują absolwentki szkół średnich i policealnych - 35,3%, natomiast najwięcej mężczyzn ukończyło szkoły zasadnicze zawodowe - 32,2%. Dane ze spisu 2002 r. pokazują, że kobiety są lepiej wykształcone niż mężczyźni.

Analizując poziom wykształcenia dla ludności w wieku 13 lat i więcej obserwuje się, że województwo małopolskie charakteryzuje się wyższym od średniej krajowej odsetkiem osób z wykształceniem ponadpodstawowym - 66,4%, dla Polski wskaźnik ten wynosi 64,6%. W rankingu wojewódzkim wyprzedzają Małopolskę tylko 4 województwa: śląskie - 67,4%, wielkopolskie - 66,9% oraz pomorskie i dolnośląskie - 66,5%. Spis 2002 r. odnotował 10,1% liczby osób z wykształceniem wyższym, co uplasowało nasze województwo na 3 miejscu po mazowieckim - 13,8% i pomorskim - 10,9%.

Wykres 7. Struktura ludności w wieku 13 lat i więcej według poziomu wykształcenia w 2002 r.

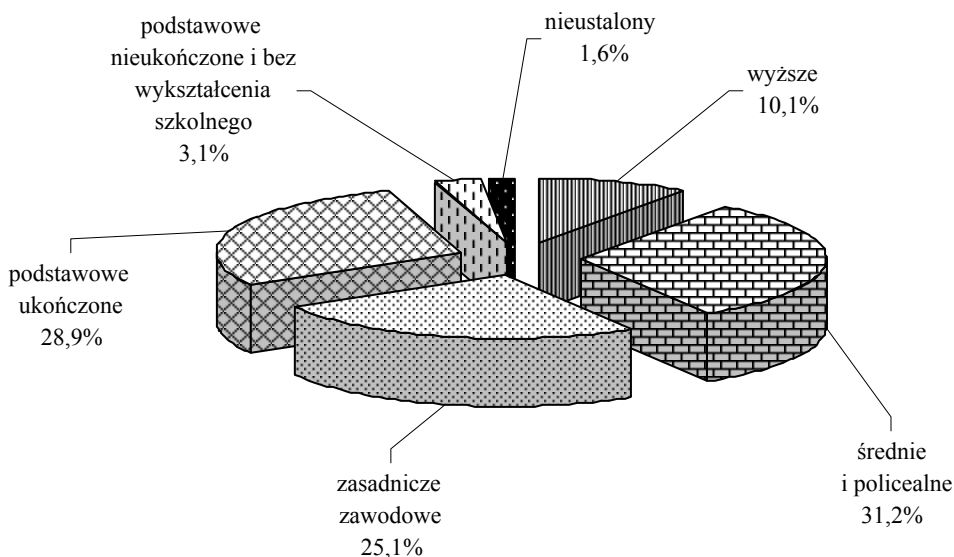

5. OSOBY NIEPEŁNOSPRAWNE

Spisy powszechne ludności są jedynym badaniem pełnym, którego wyniki pozwalają ustalić liczbę osób niepełnosprawnych oraz umożliwiają szczegółową charakterystykę tej grupy ludności. Obecnie stosowane pojęcie „niepełnosprawność” w poprzednich latach funkcjonowało zamiennie z pojęciem „inwalidztwo”. Polska jest jednym z nielicznych krajów, w którym badanie zjawiska niepełnosprawności w spisach ludności stało się już tradycją.

Osobą niepełnosprawną jest taka osoba, która posiada odpowiednie orzeczenie wydane przez organ do tego uprawniony lub osoba, która takiego orzeczenia nie posiada, lecz odczuwa ograniczenie sprawności w wykonywaniu czynności podstawowych dla swojego wieku (zabawa, nauka, praca, samoobsługa).

Zbiorowość osób niepełnosprawnych dzieli się na 2 podstawowe grupy:

- osoby niepełnosprawne **prawnie** tj. takie, które posiadały odpowiednie, aktualne orzeczenie wydane przez organ do tego uprawniony;
- osoby niepełnosprawne **tylko biologicznie** tj. takie, które nie posiadały orzeczenia, ale miały (odczuwały) całkowicie lub poważnie ograniczoną zdolność do wykonywania czynności podstawowych.

Kryterium do zakwalifikowania danej osoby do zbiorowości osób niepełnosprawnych **prawnie** jest posiadanie:

- aktualnego orzeczenia wydanego przez odpowiedni organ orzekający - dla osób w wieku 16 lat i więcej,
- uprawnienia do pobierania zasiłku pielęgnacyjnego - dla dzieci poniżej 16 roku życia - tj. urodzonych po 20 maja 1986 r.

Dla potrzeb dalszej analizy osoby niepełnosprawne biologicznie, które posiadały jednocześnie odpowiednie orzeczenie zostały włączone do grupy niepełnosprawnych prawnie.

W 2002 r. liczba osób niepełnosprawnych w województwie małopolskim wynosiła 589,1 tys. co stanowiło 18,2% ogółu ludności województwa. Natomiast w Polsce odpowiednio 5456,7 tys. i 14,3% ogółu ludności kraju. Oznacza to, że prawie co piąty mieszkaniec Małopolski jest osobą niepełnosprawną. Jednocześnie udział Małopolski wynosi około 11% w ogólnej liczbie niepełnosprawnych w Polsce (przy czym ludność Małopolski to 8,5% ogółu ludności kraju).

Wśród osób niepełnosprawnych w województwie małopolskim najliczniejszą grupę w 2002 r. stanowiły osoby posiadające orzeczenie o umiarkowanym stopniu niepełnosprawności (30,0% zbiorowości) oraz osoby z orzeczeniem o znacznym stopniu niepełnosprawności (27,3% zbiorowości).

Stan zbiorowości osób niepełnosprawnych dla Polski i województwa małopolskiego ilustruje poniższa tabela.

Tabl.8. Osoby niepełnosprawne według stopnia niepełnosprawności w Polsce i w województwie małopolskim w 2002 r.

Osoby niepełnosprawne	Ogółem		Miasta		Wieś	
	Polska	Małopolska	Polska	Małopolska	Polska	Małopolska
	w tysiącach					
Ogółem	5456,7	589,1	3213,1	291,1	2243,6	298,0
Mężczyźni	2568,2	266,0	1488,5	127,3	1079,7	138,7
Kobiety	2888,5	323,0	1724,6	163,8	1163,9	159,2
Prawnie - razem	4450,1	519,6	2650,6	257,3	1799,6	262,3
W wieku 16 lat i więcej o stopniu niepełnosprawności	4315,0	509,7	2571,7	252,5	1743,3	257,2
znacznym	1064,8	160,8	638,3	82,5	426,5	78,3
umiarkowanym	1426,7	176,8	911,3	95,7	515,3	81,1
lekkim	1571,7	142,8	917,6	64,8	654,1	78,0
nieustalonym	251,9	29,4	104,5	9,6	147,4	19,8
W wieku 0-15 lat z uprawnieniami do zasiłku pielęgnacyjnego	135,1	9,9	78,8	4,8	56,3	5,1
Tylko biologicznie	1006,6	69,5	562,5	33,8	444,1	35,7
Odczuwające ograniczenie sprawności:						
całkowite	124,0	8,6	71,6	4,3	52,4	4,3
poważne	882,6	60,8	490,9	29,4	391,7	31,4

Wykres 8. Osoby niepełnosprawne w 2002 r.

(w odsetkach do ogółu ludności województwa)

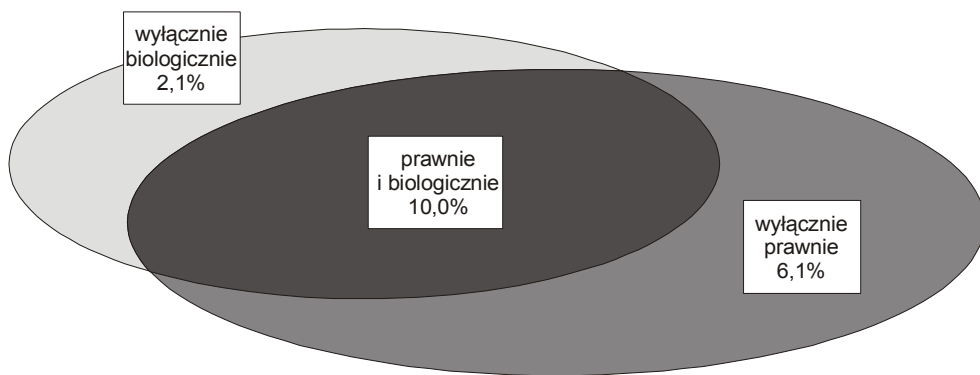

W pełnej zbiorowości osób niepełnosprawnych w Małopolsce przeważają kobiety. Jest ich 323,0 tys., tj. 54,8% z ogólnej liczby niepełnosprawnych. Również w Polsce niepełnosprawne kobiety stanowią większość, tj. 52,9%. Porównując liczbę niepełnosprawnych w miastach i na wsi województwa małopolskiego można stwierdzić, że wielkości te są prawie identyczne (miasta 291,1 tys., wieś 298,0 tys.). Zarówno w miastach jak i na wsi wśród niepełnosprawnych prawnie przeważają osoby z umiarkowanym stopniem niepełnosprawności.

Ogółem liczba osób niepełnosprawnych na 1000 mieszkańców Małopolski w 2002 r. wynosiła 182 osoby (w Polsce 143), co daje drugie miejsce w Polsce, po województwie lubelskim. Dla porównania w województwie opolskim, które zajmuje ostatnią pozycję, na tysiąc mieszkańców przypada 100 niepełnosprawnych. Sytuację tę ilustruje poniższa tabela.

Tabl.9. Osoby niepełnosprawne według miejsca zamieszkania, płci oraz województw w 2002 r.

Województwa	Ogółem			Miasta			Wieś		
	razem	męż- czyźni	kobiety	razem	męż- czyźni	kobiety	razem	męż- czyźni	kobiety
	na 1000 osób								
POLSKA	143	139	147	136	132	139	153	148	159
Dolnośląskie	150	144	155	146	141	149	161	152	170
Kujawsko-pomorskie	147	143	150	143	140	146	153	149	157
Lubelskie	185	177	194	164	160	167	205	191	218
Lubuskie	175	166	183	167	160	173	189	177	201
Łódzkie	140	137	142	135	133	137	148	144	151
Małopolskie	182	169	194	179	165	192	186	174	197
Mazowieckie	113	111	115	110	108	112	120	118	122
Opolskie	100	100	101	102	101	103	98	98	98
Podkarpackie	150	148	153	137	137	137	159	155	164
Podlaskie	129	125	133	117	115	118	146	139	154
Pomorskie	138	135	141	137	133	141	141	141	142
Śląskie	118	118	118	118	118	119	119	121	116
Świętokrzyskie	144	141	147	134	133	135	153	148	158
Warmińsko-mazurskie	148	144	152	142	140	145	157	151	163
Wielkopolskie	157	152	161	157	151	163	156	154	159
Zachodniopomorskie	137	134	141	132	128	135	150	146	154

Natężenie zjawiska niepełnosprawności zarówno w Polsce jak i w woj. małopolskim nasila się wraz z wiekiem (tabl. 10). Blisko 50% spośród osób niepełnosprawnych w woj. małopolskim to osoby w wieku poprodukcyjnym.

Tabl.10. Osoby niepełnosprawne według płci i grup wieku w Polsce i w województwie małopolskim w 2002 r.

Wiek	Ogółem		Mężczyźni		Kobiety	
	Polska	Małopolska	Polska	Małopolska	Polska	Małopolska
w odsetkach danej grupy wieku						
Ogółem	14,3	18,2	13,9	16,9	14,7	19,4
0-15 lat	2,2	2,3	2,4	2,6	1,9	2,0
16-24	3,2	2,9	3,7	3,4	2,7	2,4
25-34	3,8	3,5	4,4	4,1	3,2	2,9
35-44	8,0	8,3	8,8	9,1	7,1	7,6
45-54	20,7	26,0	21,2	25,7	21,0	26,3
55-64	34,5	49,5	39,1	53,3	30,5	46,2
65-74	38,5	55,7	38,9	55,2	38,2	56,0
75 lat i więcej	48,4	68,4	47,4	66,0	48,8	69,5

6. LUDNOŚĆ W GOSPODARSTWACH ZBIOROWYCH

Gospodarstwem zbiorowym określa się osoby zamieszkujące w obiektach zbiorowego zakwaterowania. Obiektem zbiorowego zakwaterowania jest zespół pomieszczeń zlokalizowanych w jednym lub kilku budynkach, zajętych przez jeden zakład świadczący usługi opiekuńczo-wychowawcze, opiekuńczo-lecznicze, hotelarskie bądź inne, w których zamieszkuje zwykle większa liczba osób.

Obiekty zbiorowego zakwaterowania można podzielić ze względu na okres zamieszkania na:

- *stałego zamieszkania, są to: domy pomocy społecznej dla emerytów, zakłady opiekuńczo-lecznicze dla przewlekle chorych lub upośledzonych, klasztory, domy zakonne,*
- *dłuższego zamieszkania, są to: internaty, domy studenckie, hotele pracownicze, domy dziecka,*
- *krótkotrwałego pobytu, są to m. in.: hotele, motele, pensjonaty, domy wczasowe, a także szpitale, sanatoria, prewentoria.*

W 2002 r. w gospodarstwach zbiorowych w województwie małopolskim spisano 46,9 tys. osób, co stanowiło 1,4% ludności województwa. W 1988 r. w obiektach zbiorowego zakwaterowania przebywało 74,2 tys. mieszkańców tj. 2,4% ludności Małopolski, co oznacza, że w latach 1988 - 2002 nastąpił około 37% spadek liczby mieszkańców w tych obiektach. Dane te odzwierciedlają zmiany zachodzące w skali całego kraju. W omawianym okresie liczba osób mieszkających w gospodarstwach zbiorowych w Polsce zmniejszyła się prawie o 45%.

Większość ludności mieszkającej w obiektach zbiorowego zakwaterowania w 2002 r. była skupiona w miastach (40,8 tys. osób). Grupa ta stanowi 87,2% mieszkańców gospodarstw zbiorowych w województwie. W poprzednim spisie w 1988 r. udział procentowy ludności miejskiej wynosił 89,1%. Wyniki te nie odbiegają od poziomu krajowego.

Wśród gospodarstw zbiorowego zakwaterowania na pierwszym miejscu pod względem liczby mieszkańców znalazły się domy studenckie, asystenckie, seminaria duchowne. Spowodowane jest to

faktem, że Kraków jest jednym z głównych ośrodków akademickich w kraju. W tego typu obiektach w Małopolsce spisano 39,5% ogółu mieszkańców (wykres 9). Na drugim miejscu znalazły się klasztory i domy zakonne. Kolejną liczną grupę stanowi ludność w domach pomocy społecznej dla emerytów i osób starszych. Proporcje pomiędzy udziałem procentowym mieszkańców różnych typów obiektów zbiorowego zakwaterowania, uwzględniają tendencje krajowe. Wyjątek stanowi ludność internatów i burs, klasztorów i domów zakonnych oraz hoteli pracowniczych.

Wykres 9. Struktura ludności województwa małopolskiego według typu obiektu zbiorowego zakwaterowania na tle Polski w 2002 r.

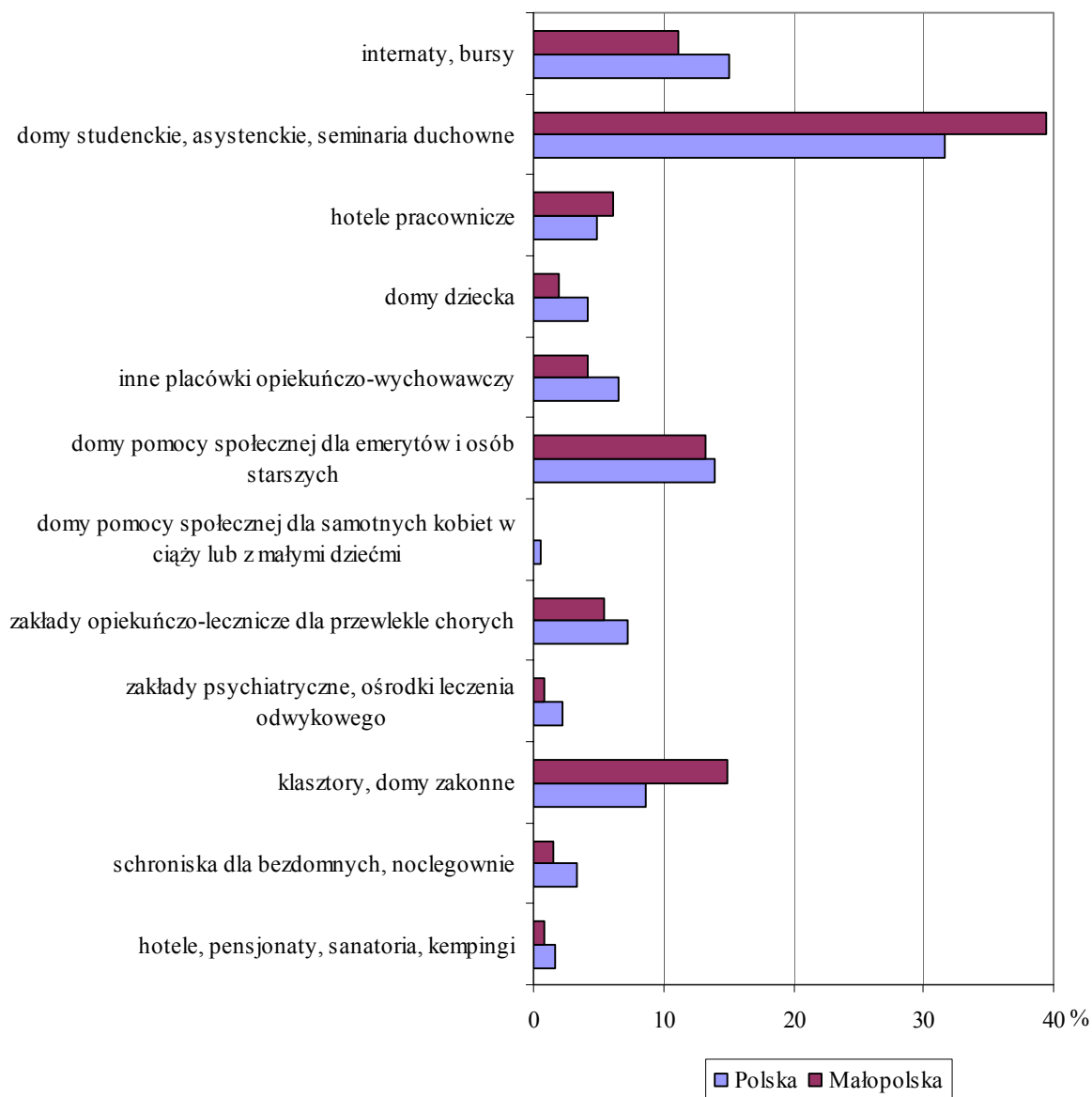

Z ogólnej zbiorowości osób przebywających w gospodarstwach zbiorowych w województwie małopolskim prawie 55% to kobiety, które stanowią większość mieszkańców domów zakonnych i klasztorów, domów pomocy społecznej dla emerytów i osób starszych, zakładów opiekuńczo-leczniczych dla przewlekle chorych (tab. 11). Mężczyźni dominują wśród osób przebywających w obiektach zbiorowego zakwaterowania dla bezdomnych, pozostałych placówkach opiekuńczo-wychowawczych, hotelach pracowniczych oraz zakładach psychiatrycznych i ośrodkach leczenia odwykowego.

Tabl.11. Mieszkańcy obiektów zbiorowego zakwaterowania według płci w 2002 r.

Typ obiektu zbiorowego zakwaterowania	Ogółem	Mężczyźni	Kobiety
Internaty i bursy	5267	2453	2814
Domy studenckie	18514	9092	9422
Hotele pracownicze	2867	1515	1352
Domy dziecka	920	473	447
Pozostałe placówki opiekuńczo-wychowawcze	1966	1165	801
Domy pomocy społecznej dla emerytów i osób starszych	6204	2367	3837
Domy pomocy społecznej dla samotnych kobiet w ciąży lub z małymi dziećmi	111	32	79
Zakłady opiekuńczo-lecznicze dla przewlekle chorych i niepełnosprawnych	2545	979	1566
Zakłady (szpitale) psychiatryczne i ośrodki leczenia odwykowego	366	205	161
Domy zakonne, klasztory, zgromadzenia	6970	2225	4745
obiekty zbiorowego zakwaterowania dla bezdomnych	738	633	105
Pozostałe obiekty zbiorowego zakwaterowania	401	145	256

W gospodarstwach zbiorowych w województwie przeważają osoby w wieku 15 - 29 lat (tab. 12). Wiąże się to z wysokim udziałem procentowym mieszkańców domów studenckich, internatów i burs w ogólnej liczbie ludności gospodarstw zbiorowych.

Tabl.12. Ludność w gospodarstwach zbiorowych według grup wieku w 2002 r.

Wiek	Ogółem	Mężczyźni	Kobiety
	w %		
Ogółem	100,0	100,0	100,0
0-14 lata	5,1	6,5	4,0
15-19	15,6	16,0	15,3
20-24	35,9	38,0	34,0
25-29	7,7	8,7	6,8
30-39	7,6	7,7	7,4
40-49	6,4	7,2	5,7
50-59	5,3	6,0	4,6
60-69	5,1	4,4	5,6
70 lat i więcej oraz wiek nieustalony	11,4	5,4	16,5

W województwie małopolskim 48,9% ludności w gospodarstwach zbiorowych utrzymywała się z niezarobkowych źródeł oraz 28,9% pozostawało na utrzymaniu osób spoza gospodarstwa domowego. Powyższe relacje są zachowane zarówno dla gospodarstw zbiorowych zlokalizowanych w miastach jak i na wsi (tab. 13).

Tabl.13. Ludność w gospodarstwach zbiorowych według głównego źródła utrzymania w 2002 r.

Główne źródło utrzymania	Ogółem	Miasta	Wieś
Ogółem	46869	40848	6021
Dochody z pracy	3416	3339	77
poza rolnictwem	3404	3327	77
w sektorze publicznym	2249	2232	17
w sektorze prywatnym	1155	1095	60
w rolnictwie	12	12	-
w sektorze prywatnym	12	12	-
Niezarobkowe źródło	22913	17533	5380
w tym:			
emerytura	77	74	3
renta z tytułu niezdolności do pracy	188	183	5
renta rodzinna	564	562	2
zasilek pomocy społecznej	76	73	3
inne niezarobkowe źródła ^a	21895	16530	5365
Dochody z własności	48	48	-
Na utrzymaniu	14507	14300	207
Nieustalone źródło utrzymania	5985	5628	357

a Do innych niezarobkowych źródeł należą m.in.: dom opieki, dom dziecka, zakon, stypendium, zasiłek pielęgnacyjny itp.

Wśród mieszkańców gospodarstw zbiorowych 24,1% stanowią osoby niepełnosprawne, z tego 55,3% to osoby w wieku 16 lat i więcej posiadające orzeczenie o znacznym stopniu niepełnosprawności, 19,2% o umiarkowanym stopniu niepełnosprawności. Udział procentowy kobiet w grupie osób niepełnosprawnych wynosił 60,3%.

Mieszkańcy gospodarstw zbiorowych w Małopolsce stanowią około 11% wszystkich mieszkańców tego typu obiektów w Polsce, co plasuje województwo na drugim miejscu w kraju, po województwie mazowieckim.

7. LUDNOŚĆ WEDŁUG DEKLAROWANEJ NARODOWOŚCI I JĘZYKA

Narodowość była przedmiotem badania w naszym kraju w okresie przedwojennym w spisach ludności z lat 1921 oraz 1931, przy czym w tym ostatnim - narodowość była ustalana pośrednio na podstawie wyznania oraz języka ojczystego. W latach powojennych po raz pierwszy zagadnienia narodowościowe włączono do spisu ludności w 2002 r. W badaniu tym przyjęto, że *narodowość jest deklaratywną (opartą na subiektywnym odczuciu) cechą indywidualną każdego człowieka, wyrażającą jego związek emocjonalny (uczuciowy), kulturowy lub genealogiczny (ze względu na pochodzenie rodziców) z określonym narodem*. Badanym zadano następujące pytanie *Do jakiej narodowości się Pan(i) zalicza?* Rachmistrze byli zobowiązani do zapisania każdej udzielonej przez respondentów odpowiedzi.

W województwie małopolskim 98,72% osób zadeklarowało swoją narodowość jako polską. W Polsce wskaźnik ten był nieco niższy i wyniósł 96,74%. Przynależność do narodowości innej niż polska zadeklarowało 0,26% mieszkańców naszego województwa. Dla pozostałych 1,02% osób nie zdołano ustalić przynależności narodowościowej, głównie z powodu braku odpowiedzi.

Wśród narodowości, które wyróżniają się pod względem liczebności w Małopolsce należy wymienić Romów (20,1% udziału w ludności deklarującej inną narodowość niż polska) oraz Słowaków i Łemków (odpowiednio 19,5% i 19,0%).

Oprócz pytania o narodowość do tematyki spisu ludności w 2002 r. wprowadzono pytanie o język używany w kontaktach domowych. Pytanie brzmiało: *W jakim języku (językach) rozmawia Pan(i) najczęściej w domu?* Konstrukcja pytania dawała możliwość zarejestrowania dwóch nazw języków niepolskich, niezależnie od tego, czy były one używane z językiem polskim czy też wyłącznie.

W województwie małopolskim w kontaktach domowych zdecydowana większość, bo 98,93% osób, posługuje się językiem polskim (w Polsce 97,84% osób). Dla 98,18% mieszkańców Małopolski jest to jedyny język używany w domu. Udział osób deklarujących posługiwaniem się językami niepolskimi w kontaktach rodzinnych w ogólnej liczbie mieszkańców naszego województwa wynosi 0,8%, przy czym są one używane najczęściej na przemian z językiem polskim (0,75%). Dla Polski udział ten kształtował się odpowiednio 1,47% i 1,34%. Z porównań obu wskaźników wynika, że mieszkańcy Małopolski znacznie rzadziej niż ludność z pozostałych obszarów kraju w kontaktach domowych używają innego języka niż polski. Do najczęściej wymienianych języków należą język angielski (43,6% ludności używającej języka niepolskiego) oraz język niemiecki (odpowiednio 15,5%).

Dla 1,02% osób mieszkających w Małopolsce nie zdołano ustalić żadnych danych na temat języka używanego w rozmowach domowych.

8. AKTYWNOŚĆ EKONOMICZNA LUDNOŚCI

Zakres tematyczny Narodowego Spisu Ludności i Mieszkań w 2002 r. objął problematykę aktywności ekonomicznej ludności co pozwoliło podzielić - zgodnie z międzynarodowymi standardami - ludność w wieku 15 lat i więcej na trzy podstawowe kategorie:

- pracujących,
- bezrobotnych,
- biernych zawodowo.

Pracujący i bezrobotni tworzą kategorię aktywnych zawodowo określaną też jako siła robocza.

Ludność pozostająca poza siłą roboczą tworzy kategorię biernych zawodowo.

*Do **pracujących** zaliczono wszystkie osoby w wieku 15 lat i więcej, które w okresie badanego tygodnia:*

- *wykonywały przez co najmniej 1 godzinę pracę przynoszącą zarobek lub dochód tzn. były zatrudnione w charakterze pracownika najemnego, pracowały we własnym (lub dzierżawionym) gospodarstwie rolnym lub prowadziły własną działalność gospodarczą poza rolnictwem, pomagały (bez wynagrodzenia) w prowadzeniu rodzinnego gospodarstwa rolnego lub rodzinnej działalności gospodarczej poza rolnictwem,*
- *nie wykonywały pracy (np. z powodu choroby, urlopu, przerwy w działalności zakładu, trudnych warunków atmosferycznych, strajku), ale formalnie miały pracę jako pracownicy najemni bądź pracujący na własny rachunek.*

***Bezrobotni** są to osoby w wieku 15 -74 lata, które spełniły jednocześnie trzy warunki:*

- *w okresie badanego tygodnia nie były osobami pracującymi,*
- *aktywnie poszukiwały pracy tzn. podjęły konkretne działania w ciągu 4 tygodni (wliczając jako ostatni - tydzień badany), aby znaleźć pracę,*
- *były gotowe (zdolne) podjąć pracę w tygodniu badanym i następnym.*

Do bezrobotnych zostały zaliczone także osoby, które nie poszukiwały pracy, ponieważ miały pracę załatwioną i oczekiwały na jej rozpoczęcie.

Ludność bierną zawodowo (tzn. pozostająca poza siłą roboczą) stanowią osoby w wieku 15 lat i więcej, które nie zostały zaklasyfikowane jako pracujące lub bezrobotne, tzn. osoby, które w badanym tygodniu:

- nie pracowały, nie miały pracy i jej nie poszukiwały,
- nie pracowały, poszukiwały pracy, ale nie były zdolne (gotowe) do jej podjęcia w tygodniu badanym i następnym.

Wyodrębnienie wymienionych trzech grup ludności jest możliwe od 1990 r. W latach wcześniejszych - w tym również w roku objętym poprzednim spisem ludności - nie notowano w Polsce zjawiska bezrobocia, w związku z tym wyróżnia się tylko dwie kategorie ludności: czynnych i biernych zawodowo.

W spisie ludności 1988 do **czynnych zawodowo** zaliczano:

- osoby pracujące, dla których praca była głównym źródłem utrzymania oraz
- osoby posiadające główne niezarobkowe źródło i jednocześnie pracujące (praca stanowiła dla nich dodatkowe źródło utrzymania).

Jako **biernych zawodowo** traktowano osoby posiadające wyłącznie własne niezarobkowe źródło utrzymania oraz wszystkie osoby pozostające na utrzymaniu.

Wnioskując na podstawie porównań wyników obu spisów należy mieć na uwadze występujące różnice metodyczne w zaliczaniu wybranych zbiorowości do rozważanych kategorii ludności (aktywnych/czynnych lub biernych zawodowo).

Narodowy Spis Powszechny Ludności i Mieszkań 2002 wykazał, że w województwie małopolskim ludność aktywna zawodowo (w wieku 15 lat i więcej) w maju 2002 r. liczyła 1357,2 tys. osób. W ogólnej liczbie aktywnych zawodowo 1097,7 tys. osób stanowi zbiorowość pracujących, a 259,5 tys. osób - to osoby bezrobotne, których aktywność zawodowa przejawia się nie w świadczeniu pracy lecz w jej aktywnym poszukiwaniu.

W 1988 r. zanotowano 1566,2 tys. osób czynnych zawodowo, zatem wyniki spisu 2002 wskazują na zmniejszenie populacji reprezentującej realne zasoby pracy, nawet jeżeli uwzględni się pewne zaniżenie liczby aktywnych zawodowo związane z brakiem informacji w 2002 r. o statusie na rynku pracy dla 98,3 tys. osób (nie uzyskano informacji czy pracują, aktywnie poszukują pracy czy są bierne).

Zmniejszenie realnych zasobów pracy wystąpiło przy wzroście ogólnej liczby ludności w wieku 15 lat i więcej o 313,6 tys. osób (w tym w wieku produkcyjnym o 203,4 tys. osób). Jednocześnie zanotowano wzrost liczby osób biernych zawodowo (w wieku 15 lat i więcej) o 424,4 tys. Proces dezaktywizacji zawodowej ludności bardziej uwidocznił się w zbiorowości mężczyzn niż kobiet, a biorąc pod uwagę miejsce zamieszkania - wśród mieszkańców wsi niż miast.

Tabl.14. Ludność w wieku 15 lat i więcej według aktywności ekonomicznej, płci i miejsca zamieszkania w latach 1988 i 2002

Wyszczególnienie	1988			2002			
	ogółem	czynni zawodowo	bierni zawodowo	ogółem	aktywni zawodowo	bierni zawodowo	nieustalony status na rynku pracy
	w tysiącach						
Ogółem	2293,9	1566,2	727,7	2607,5	1357,2	1152,1	98,3
mężczyźni	1095,7	829,0	266,7	1249,5	727,0	475,7	46,9
kobiety	1198,2	737,2	461,0	1358,0	630,3	676,4	51,4

Tabl.14. Ludność w wieku 15 lat i więcej według aktywności ekonomicznej, płci i miejsca zamieszkania w latach 1988 i 2002 (dok.)

Wyszczególnienie	1988			2002			
	ogółem	czynni zawodowo	bierni zawodowo	ogółem	aktywni zawodowo	bierni zawodowo	nieustalony status na rynku pracy
	w tysiącach						
Miasta	1203,3	726,5	476,8	1364,4	693,4	609,8	61,2
mężczyźni	562,6	385,6	177,0	637,2	359,8	248,1	29,4
kobiety	640,7	340,9	299,8	727,1	333,6	361,7	31,8
Wieś	1090,6	839,7	250,9	1243,2	663,8	542,3	37,1
mężczyźni	533,1	443,4	89,7	612,3	367,2	227,6	17,5
kobiety	557,5	396,3	161,2	630,9	296,7	314,7	19,5

Wśród mężczyzn liczba aktywnych zawodowo zmniejszyła się o 102,0 tys. osób tj. o 12,3%, natomiast liczba mężczyzn biernych zawodowo wzrosła o 209,0 tys. osób tj. o 78,4%.

Liczebność populacji aktywnych zawodowo kobiet zmniejszyła się o 107,0 tys. osób tj. o 14,5%, jednocześnie wzrosła liczba kobiet biernych zawodowo o 215,4 tys. osób tj. o 46,7%.

Dogodną dla porównań zmian na rynku pracy miarą statystyczną jest współczynnik aktywności zawodowej.

Współczynnik aktywności zawodowej jest to procentowy udział aktywnych zawodowo w ogólnej liczbie ludności danej kategorii (wyróżnionej np. ze względu na płeć, miejsce zamieszkania, wiek lub poziom wykształcenia).

Tabl. 15. Współczynniki aktywności zawodowej w wieku 15 lat i więcej według płci i miejsca zamieszkania w latach 1988 i 2002

Wyszczególnienie	1988			2002		
	ogółem	miasta	wieś	ogółem	miasta	wieś
Ogółem	68,3	60,4	77,0	54,1	53,2	55,0
Mężczyźni	75,7	68,5	83,2	60,4	59,2	61,7
Kobiety	61,5	53,2	71,1	48,2	48,0	48,5

Aktywność zawodowa ludności w okresie między spisami (1988 r. a 2002 r.) obniżyła się o 14,2 punktu procentowego. W 2002 r. na 100 osób w wieku 15 lat i więcej przypada 54 osoby aktywne zawodowo (pracujące lub poszukujące pracy). W 1988 r. na 100 osób (w wieku 15 lat i więcej) - czynnych zawodowo było 68 osób.

Obniżenie odnotowano zarówno w zbiorowości mężczyzn (o 15,3 punktu procentowego) jak i kobiet (o 13,3 punktu procentowego). Zarówno w 1988 jak i w 2002 r. mężczyźni charakteryzowali się wyższą aktywnością zawodową niż kobiety. W 2002 r. na 100 mężczyzn w wieku 15 lat i więcej przypadało przeciętnie 60 aktywnych zawodowo (w 1988 r. - 76 czynnych zawodowo), w grupie kobiet tylko 48 na 100 pracowało lub poszukiwało pracy (w 1988 r. przeciętnie 62 kobiety były czynne zawodowo). Znaczne obniżenie aktywności zawodowej odnotowano wśród mieszkańców wsi - o 22 punkty procentowe (wśród mieszkańców miast - o 7,2 pkt). Porównanie wyników obu spisów wykazało, iż aktywność zawodowa mieszkańców wsi była wyższa niż mieszkańców miast tak w 1988 jak i w 2002 r. Zróżnicowanie między współczynnikami aktywności zawodowej ludności (w wieku 15 lat i więcej) zamieszkałej w miastach i na wsi w roku 1988 wynosiło 16,6 punktu procentowego, w 2002 r. tylko 1,8 punktu.

Obniżenie aktywności zawodowej w okresie 1988 - 2002 uwidoczniło się w większym stopniu w województwie małopolskim niż w całym kraju (małopolskie o 14,2 punktu procentowego, ogółem Polska o 9,8 pkt).

Województwo małopolskie należy do województw, w którym zanotowano największe obniżenie współczynnika aktywności zawodowej w porównaniu z 1988 r. Większe obniżenie niż w województwie małopolskim wystąpiło tylko w podkarpackim (o 18,8 pkt) i świętokrzyskim (o 15,4 pkt).

Tabl.16. Ludność w wieku 15 lat i więcej według aktywności ekonomicznej i województw w latach 1988 i 2002

Wyszczególnienie	1988			2002			
	czynni zawodowo	bierni zawodowo	współczynnik aktywności zawodowej w %	aktywni zawodowo	bierni zawodowo	nieustalony status na rynku pracy	współczynnik aktywności zawodowej w %
	w tysiącach			w tysiącach			
POLSKA	18452,5	9816,6	65,3	16776,5	13456,2	1055,8	55,5
Dolnośląskie	1397,8	813,9	63,2	1276,2	1079,6	67,3	54,2
Kujawsko-pomorskie	950,8	562,6	62,8	920,4	730,5	29,4	55,8
Lubelskie	1136,9	502,2	69,4	967,7	776,8	35,4	55,5
Lubuskie	458,0	256,1	64,1	438,2	362,5	20,1	54,7
Łódzkie	1362,2	729,8	65,1	1205,0	937,5	40,7	56,2
Małopolskie	1566,2	727,7	68,3	1357,2	1152,1	98,3	54,1
Mazowieckie	2501,8	1316,9	65,5	2386,3	1707,9	150,6	58,3
Opolskie	539,3	265,6	67,0	429,7	356,5	92,0	54,7
Podkarpackie	1066,3	391,8	73,1	862,6	726,3	79,2	54,3
Podlaskie	598,7	280,9	68,1	517,5	402,2	55,4	56,3
Pomorskie	942,4	593,0	61,4	956,7	747,6	59,0	56,1
Śląskie	2315,3	1398,4	62,3	1991,8	1771,4	191,9	52,9
Świętokrzyskie	706,0	278,1	71,7	585,0	453,9	23,0	56,3
Warmińsko-mazurskie	635,2	363,1	63,6	608,8	496,3	37,3	55,1
Wielkopolskie	1494,1	895,3	62,5	1524,9	1153,0	36,2	56,9
Zachodniopomorskie	781,3	441,2	63,9	748,7	602,1	40,0	55,4

Pod względem wartości współczynnika aktywności zawodowej w 2002 r. województwo małopolskie zajmuje przedostatnią pozycję. Niższy współczynnik od małopolskiego (54,1 pkt) wystąpił tylko w województwie śląskim (52,9 pkt). W 1988 r. małopolskie było na czwartym miejscu (współczynnik aktywności zawodowej - 68,3) za podkarpackim, świętokrzyskim i lubelskim.

Małopolskie należy również do województw o największym wzroście liczby biernych zawodowo (małopolskie - 58,3%, podkarpackie - 85,4%, świętokrzyskie - 63,2%).

Aktywni zawodowo według cech demograficzno-społecznych

Jedną z najważniejszych cech, która ma wpływ na zachowanie ludności na rynku pracy jest wiek. Na podstawie wyników spisu wiadomo, że w maju 2002 r. liczba osób aktywnych zawodowo (w wieku 15 lat i więcej) wynosiła 1357,2 tys. osób. Ludność aktywna zawodowo to przede wszystkim osoby w wieku produkcyjnym (96,2% ludności aktywnej zawodowo). Ta największa zbiorowość nie jest jednak jednolita pod względem aktywności zawodowej. Ludność w wieku produkcyjnym mobilnym

stanowi większy odsetek aktywnych zawodowo (69,3%) niż ludność w wieku produkcyjnym niemobilnym (26,9%). Jest też bardziej aktywna zawodowo - 72,0% (940,8 tys. osób) ogółu ludności w wieku produkcyjnym mobilnym świadczy pracę lub jej aktywnie poszukuje.

Najwięcej aktywnych zawodowo zanotowano w grupie wiekowej 25-29 lat - 199,6 tys. osób (14,7% ogółu aktywnych zawodowo).

Tabl.17. Struktura ludności w wieku 15 lat i więcej według aktywności ekonomicznej w 2002 r.

Wiek	Ogółem	Aktywni zawodowo			Bierni zawodowo	Nieustalony status na rynku pracy
		razem	pracujący	bezrobotni		
struktura pionowa						
Ogółem	100,0	100,0	100,0	100,0	100,0	100,0
Przedprodukcyjny	6,2	0,5	0,5	0,5	13,2	2,0
Produkcyjny	75,2	96,2	95,5	99,1	49,2	90,7
mobilny	50,1	69,3	66,1	83,0	26,2	64,9
niemobilny	25,1	26,9	29,4	16,1	23,0	25,8
Poprodukcyjny	18,6	3,3	4,0	0,4	37,6	7,3
struktura pozioma						
Ogółem	100,0	52,0	42,1	10,0	44,2	3,8
Przedprodukcyjny	100,0	4,0	3,3	0,7	94,8	1,2
Produkcyjny	100,0	66,6	53,5	13,1	28,9	4,5
mobilny	100,0	72,0	55,6	16,5	23,1	4,9
niemobilny	100,0	55,7	49,3	6,4	40,5	3,9
Poprodukcyjny	100,0	9,4	9,1	0,2	89,2	1,5

W starszych grupach wiekowych obniża się udział bezrobotnych wśród aktywnych zawodowo. Osoby, które przestają świadczyć pracę przechodzą do biernych zawodowo, a nie do bezrobotnych.

Odmienne przedstawia się aktywność zawodowa wśród najmłodszych grup ludności, tj. w wieku przedprodukcyjnym i wśród najmłodszych roczników wieku produkcyjnego. Zbiorowość ludzi młodych w wieku 15-19 lat stanowi 10,6% (276,3 tys. osób) ogółu ludności w wieku 15 lat i więcej. Większość nie jest jeszcze aktywna zawodowo ze względu na kontynuowanie nauki. Młodzi ludzie po ukończeniu nauki będą przechodzić z biernych do aktywnych zawodowo. Można to zaobserwować w grupie wiekowej 15-19 lat, gdzie występuję już zagrożenie bezrobociem. Młodzież w tym wieku nie tylko świadczy pracę, ale też jej aktywnie poszukuje.

Najwyższym współczynnikiem aktywności zawodowej charakteryzowały się osoby w wieku produkcyjnym mobilnym - 75,7%.

Najwyższy poziom aktywności zawodowej wystąpił w grupie wiekowej 30-34 lat, w której na 100 osób - 87 pracowało lub poszukiwało pracy. Wiek maksymalnej aktywności zawodowej różni się dla mężczyzn i kobiet. Najwyższą aktywność zawodową mężczyźni osiągnęli w wieku 30-34 lat (92,5%), a kobiety w wieku 35-39 lat (82,3%).

Kolejną ważną cechą warunkującą zachowanie ludności na rynku pracy jest wykształcenie. W maju 2002 r. 53,6% (727,4 tys. osób) aktywnych zawodowo legitymowało się co najmniej wykształceniem średnim. Najliczniejszą zbiorowość stanowiły osoby z zasadniczym zawodowym - 451,4 tys. osób (33,3% aktywnych zawodowo).

Wykres 10. Aktywni zawodowo według poziomu wykształcenia w 2002 r.

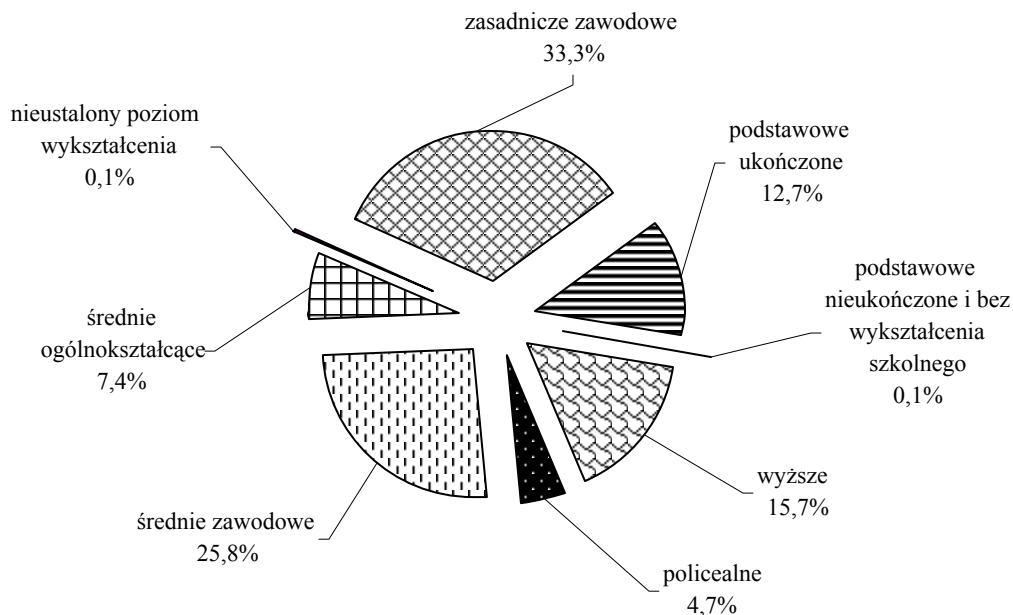

Wyniki spisu wskazują na istotne różnice w poziomie wykształcenia aktywnych zawodowo według płci. Uzyskane dane dowodzą, że kobiety są bardziej wykształcone niż mężczyźni. Wśród kobiet przeważają absolwentki szkół średnich i policealnych, wśród mężczyzn - zasadniczym zawodowym. Więcej kobiet niż mężczyzn ukończyło też szkoły wyższe.

Tabl.18. Aktywni zawodowo według poziomu wykształcenia, płci i miejsca zamieszkania w 2002 r.

Wyszczególnienie	Ogółem ^a	Poziom wykształcenia						
		wyższe	policealne	średnie zawodowe	średnie ogólnokształcące	zasadniczo zawodowe	podstawowe ukończone	podstawowe nieukończone i bez wykształcenia szkolnego
w tysiącach								
Ogółem	1357,2	213,1	63,2	350,9	100,2	451,4	172,3	4,9
mężczyźni	727,0	97,7	15,0	183,6	30,8	298,3	98,4	2,5
kobiety	630,3	115,4	48,3	167,2	69,5	153,1	73,9	2,4
Miasta	693,4	167,6	42,5	195,4	71,6	170,2	44,6	0,7
Wieś	663,8	45,4	20,7	155,5	28,6	281,2	127,7	4,1
w odsetkach								
Ogółem	100,0	15,7	4,7	25,9	7,4	33,3	12,7	0,4
mężczyźni	100,0	13,4	2,1	25,3	4,2	41,0	13,5	0,3
kobiety	100,0	18,3	7,7	26,5	11,0	24,3	11,7	0,4
Miasta	100,0	24,2	6,1	28,2	10,3	24,5	6,4	0,1
Wieś	100,0	6,8	3,1	23,4	4,3	42,4	19,2	0,6

^a Łącznie z nieustalonym poziomem wykształcenia.

Największą aktywnością zawodową cechują się osoby z wykształceniem wyższym, zarówno wśród mężczyzn jak i kobiet.

Bez względu na poziom wykształcenia wyższą aktywność zawodową wykazują mieszkańcy wsi niż miast.

Tabl.19. Współczynniki aktywności zawodowej ludności według poziomu wykształcenia, płci i miejsca zamieszkania w 2002 r.

Wyszczególnienie	Ogółem	Poziom wykształcenia						
		wyższe	policealne	średnie zawodowe	średnie ogólnokształcące	zasadnicze zawodowe	podstawowe ukończone	podstawowe nieukończone i bez wykształcenia szkolnego
w %								
Ogółem	54,1	79,8	73,6	68,4	45,4	68,5	24,7	8,4
mężczyźni	60,4	80,6	77,3	72,5	46,8	73,2	31,6	11,6
kobiety	48,2	79,2	72,5	64,4	44,9	60,7	19,1	6,5
Miasta	53,2	78,4	71,7	64,0	41,9	62,7	17,2	4,4
Wieś	55,0	85,5	77,7	74,8	57,6	72,4	29,2	10,0

9. PRACUJĄCY

W maju 2002 r. zbiorowość pracujących liczyła 1097,7 tys. osób, z tego 50,4% stanowili mieszkańcy miast. Większość populacji pracujących (54,0%) stanowili mężczyźni. Nieco większy udział mężczyzn odnotowano wśród pracujących mieszkańców wsi (56,0%) niż miast (52,0%).

Wskaźnik zatrudnienia (udział osób pracujących w liczbie ludności ogółem w wieku 15 lat i więcej oraz danej grupy) w maju 2002 r. był stosunkowo niski i wynosił 43,7%; wyższy dla mężczyzn niż dla kobiet (odpowiednio: 49,3% wobec 38,6%) oraz wyższy dla mieszkańców wsi niż miast (45,2% wobec 42,4%).

Struktura pracujących mężczyzn i kobiet według wieku była zbliżona. Jednak największy udział, tak w populacji mężczyzn jak i kobiet (odpowiednio: 55,8% wobec 55,2%), miały osoby w wieku 25-44 lata. Różniła się natomiast struktura wieku pracujących mieszkańców miast i wsi. Osoby pracujące na wsi w wieku (przed-) i poprodukcyjnym stanowiły bowiem 6,5%, podczas gdy pracujących mieszkańców miast - 2,5%.

Tabl.20. Pracujący według wieku, płci i miejsca zamieszkania w 2002 r.

Wyszczególnienie	Ogółem ^a	Wiek						
		15-24 lat	25-34	35-44	45-54	55-64	65 lat i więcej	wiek produkcyjny
w tysiącach								
Ogółem	1097,7	121,4	303,5	305,8	256,5	77,6	32,9	1048,1
mężczyźni	592,8	67,9	168,6	162,1	132,2	44,3	17,8	571,7
kobiety	504,9	53,5	135,0	143,7	124,3	33,3	15,1	476,4
Miasta	552,8	49,4	155,8	151,8	146,7	40,4	8,8	538,7
Wieś	544,9	72,0	147,8	154,0	109,8	37,2	24,1	509,4

Tabl.20. Pracujący według wieku, płci i miejsca zamieszkania w 2002 r. (dok.)

Wyszczególnienie	Ogółem ^a	Wiek						
		15-24 lat	25-34	35-44	45-54	55-64	65 lat i więcej	wiek produkcyjny
w odsetkach								
Ogółem	100,0	11,1	27,7	27,9	23,4	7,1	3,0	95,5
mężczyźni	100,0	11,5	28,4	27,3	22,3	7,5	3,0	96,4
kobiety	100,0	10,6	26,7	28,5	24,6	6,6	3,0	94,4
Miasta	100,0	8,9	28,2	27,5	26,5	7,3	1,6	97,5
Wieś	100,0	13,2	27,1	28,3	20,2	6,8	4,4	93,5

a Łącznie z wiekiem nieustalonym.

Wielkość wskaźnika zatrudnienia jest ściśle związana z takimi cechami demograficznymi jak płeć i wiek. We wszystkich grupach wiekowych poziom zaangażowania zawodowego kobiet zarówno w miastach, jak i na wsi, był niższy niż mężczyzn. W najmłodszej grupie wieku (15-24 lata), w skład której wchodzi głównie osoby uczące się, wskaźnik zatrudnienia kształtował się stosunkowo na niskim poziomie i wynosił dla mężczyzn 24,8%, a dla kobiet 20,3%. Najwyższy poziom osiągnął wskaźnik zatrudnienia w grupie wieku 35-44 lata (w maju 2002 r. pracę wykonywało 75,6% mężczyzn i 68,3% kobiet). W kolejnych grupach wiekowych widoczny był stopniowy spadek pracujących. W populacji osób w wieku 55-64 lata pracowała co piąta kobieta i co trzeci mężczyzna.

Tabl.21. Wskaźnik zatrudnienia według wieku, płci i miejsca zamieszkania w 2002 r.

Wyszczególnienie	Ogółem	Wiek						
		15-24 lat	25-34	35-44	45-54	55-64	65 lat i więcej	wiek produkcyjny
w odsetkach								
Ogółem	43,7	22,6	69,1	71,9	60,0	28,3	8,1	56,0
mężczyźni	49,3	24,8	75,4	75,6	63,3	34,9	11,4	59,2
kobiety	38,6	20,3	62,5	68,3	56,9	22,6	6,0	52,6
Miasta	42,4	17,8	70,6	72,9	61,0	26,6	4,3	54,8
Wieś	45,2	27,7	67,6	71,0	58,8	30,4	11,9	57,4

Jedną z istotnych cech wpływających na stopień zaangażowania zawodowego i pozycję osoby na rynku pracy jest poziom wykształcenia. W populacji pracujących najliczniejszą grupę stanowiły osoby legitymujące się wykształceniem zasadniczym zawodowym (31,5%), a następnie średnim zawodowym (26,0%). Pracujące kobiety charakteryzowały się korzystniejszą strukturą wykształcenia niż mężczyźni. Osoby z wykształceniem średnim i wyższym stanowiły 65,6% ogółu pracujących kobiet, podczas gdy dla mężczyzn analogiczny odsetek wynosił 47,2%. Osoby posiadające wykształcenie powyżej zasadniczego zawodowego w miastach stanowiły 72,8% ogółu pracujących, natomiast na wsi 38,4%. Odsetek pracujących mieszkańców miast z wykształceniem wyższym był prawie czterokrotnie wyższy od analogicznego odsetka dla mieszkańców wsi (28,2% wobec 7,8%). W grupie osób pracujących z wykształceniem podstawowym i nieukończonym podstawowym dominuje wieś i grupa tych osób stanowi 20,6% przy 5% w mieście.

Tabl.22. Pracujący według poziomu wykształcenia, płci i miejsca zamieszkania w 2002 r.

Wyszczególnienie	Ogółem	Poziom wykształcenia						
		wyższe	policealne	średnie zawodowe	średnie ogólnokształcące	zasadnicze zawodowe	podstawowe ukończone i nieukończone	nieustalony poziom wykształcenia
w tysiącach								
Ogółem	1097,7	198,3	53,7	284,8	74,4	346,1	139,5	1,0
mężczyźni	592,8	91,5	12,6	152,4	23,2	234,5	77,8	0,7
kobiety	504,9	106,8	41,0	132,4	51,2	111,6	61,7	0,3
Miasta	552,8	155,9	35,9	157,7	52,6	122,7	27,4	0,6
Wieś	544,9	42,4	17,7	127,1	21,7	223,4	112,1	0,5
w odsetkach								
Ogółem	100,0	18,1	4,9	26,0	6,8	31,5	12,7	0,1
mężczyźni	100,0	15,4	2,1	25,7	3,9	39,6	13,1	0,1
kobiety	100,0	21,2	8,1	26,2	10,1	22,1	12,2	0,1
Miasta	100,0	28,2	6,5	28,5	9,5	22,2	5,0	0,1
Wieś	100,0	7,8	3,3	23,3	4,0	41,0	20,6	0,1

Najwyższy wskaźnik zatrudnienia (74,3%) wystąpił w populacji osób z wykształceniem wyższym, natomiast najniższy (18,5%) - wśród osób z wykształceniem podstawowym ukończonym i nieukończonym. Stosunkowo niski wskaźnik zatrudnienia wystąpił również wśród osób z wykształceniem średnim ogólnokształcącym i wynosił 33,7%. Wysokie wskaźniki zatrudnienia wystąpiły w grupie osób posiadającej kwalifikacje zawodowe.

Tabl.23. Wskaźnik zatrudnienia według poziomu wykształcenia, płci i miejsca zamieszkania w 2002 r.

Wyszczególnienie	Ogółem	Poziom wykształcenia					
		wyższe	policealne	średnie zawodowe	średnie ogólnokształcące	zasadnicze zawodowe	podstawowe ukończone i nieukończone
w odsetkach							
Ogółem	43,7	74,3	62,4	55,5	33,7	52,5	18,5
mężczyźni	49,3	75,5	65,2	60,1	35,3	57,6	23,4
kobiety	38,6	73,2	61,6	51,0	33,0	44,2	14,6
Miasta	42,4	72,9	60,6	51,6	30,8	45,2	9,9
Wieś	45,2	79,8	66,5	61,2	43,7	57,6	23,4

Wskaźnik zatrudnienia jest znacznie zróżnicowany terytorialnie (patrz mapka numer 2). Największy wskaźnik zatrudnienia wystąpił powiecie proszowickim (54,3%), zaś najniższy w powiecie chrzanowskim (37,9%).

Mapka 2. Wskaźnik zatrudnienia w 2002 r.

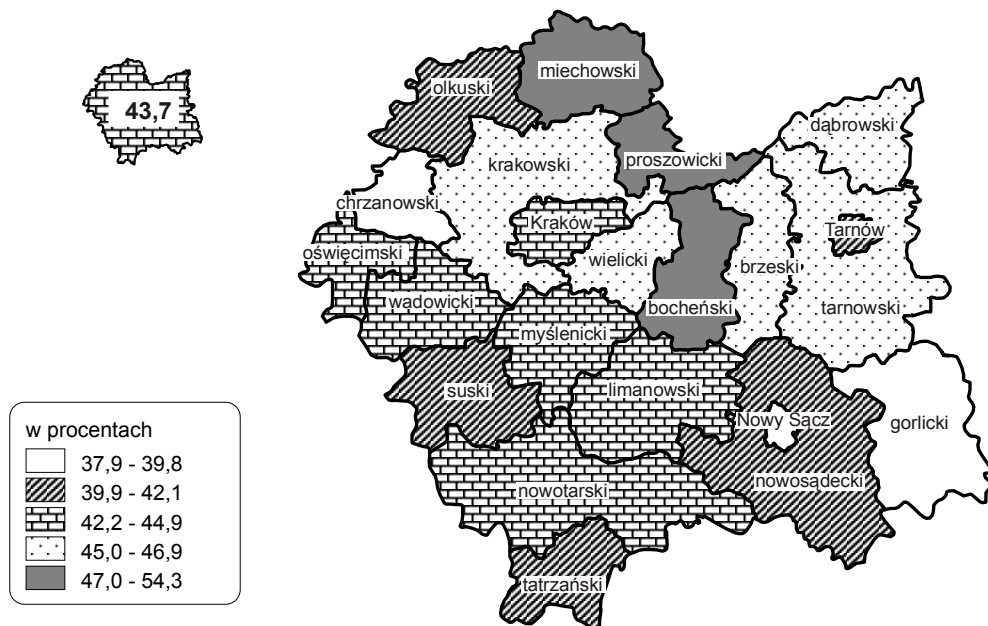

Rozpatrując strukturę pracujących według rodzaju działalności głównego miejsca pracy uważamy, że w województwie małopolskim największą liczbę stanowili pracujący w przetwórstwie przemysłowym 18,2%. Na 199,8 tys. pracujących w tej sekcji 52,1% to osoby mieszkające w mieście, a 47,9% to mieszkańcy wsi. W rolnictwie łowiectwie i leśnictwie, liczba pracujących wynosiła 188,6 tys. Prawie 95% to osoby zamieszkałe na wsi (głównie użytkownicy indywidualnych gospodarstw rolnych). W handlu i naprawach na 161,1 tys. pracujących przypadało 38,4% osób zamieszkujących obszar wiejski naszego województwa, a 61,6% to mieszkańcy miast. Pracujący w tym rodzaju działalności stanowili 14,7% ogólnej liczby pracujących w Małopolsce.

W większości sekcji wśród pracujących dominują mężczyźni. Stanowili oni 54,0% pracujących ogółem w województwie małopolskim. Główne rodzaje działalności, w których przewagę stanowiły pracujące kobiety to: gospodarstwa domowe zatrudniające pracowników (96,9% kobiet) oraz ochrona zdrowia i opieka społeczna (83,1%). Przewaga kobiet wystąpiła również w organizacjach eksterytorialnych, w edukacji, w hotelach i restauracjach, w pośrednictwie finansowym oraz nieznaczna w handlu.

Tabl.24. Pracujący w wieku 15 lat i więcej według rodzaju działalności głównego miejsca pracy (sekcji PKD) w 2002 r.

Sekcje Polskiej Klasyfikacji Działalności	Ogółem	Mężczyźni	Kobiety	Miasta	Wieś
w tysiącach					
Ogółem	1097,7	592,8	504,9	552,8	544,9
struktura pionowa					
Ogółem	100,0	100,0	100,0	100,0	100,0
Rolnictwo, łowiectwo i leśnictwo	17,2	16,7	17,8	1,8	32,8
Rybołówstwo i rybactwo	0,0	0,0	0,0	0,0	0,0
Górnictwo i kopalnictwo	1,8	3,0	0,4	1,5	2,1
Przetwórstwo przemysłowe	18,2	22,7	13,0	18,8	17,6
Wytwarzanie i zaopatrywanie w energię elektryczną, gaz, wodę	1,4	2,1	0,6	1,7	1,1

Tabl.24. Pracujący w wieku 15 lat i więcej według rodzaju działalności głównego miejsca pracy (sekcji PKD) w 2002 r. (dok.)

Sekcje Polskiej Klasyfikacji Działalności	Ogółem	Mężczyźni	Kobiety	Miasta	Wieś
struktura pionowa (dok.)					
Budownictwo	7,3	12,4	1,2	6,5	8,0
Handel i naprawy	14,7	12,7	17,0	18,0	11,4
Hotele i restauracje	2,6	1,5	3,8	2,9	2,2
Transport, gospodarka magazynowa i łączność	5,9	8,0	3,4	6,6	5,1
Pośrednictwo finansowe	1,9	1,1	2,8	2,7	1,0
Obsługa nieruchomości i firm; nauka	4,9	5,1	4,8	7,7	2,1
Administracja publiczna i obrona narodowa; obowiązkowe ubezpieczenia społeczne i zdrowotne	5,6	5,3	5,9	6,8	4,4
Edukacja	7,5	3,6	12,1	9,9	5,1
Ochrona zdrowia i opieka społeczna	7,2	2,2	12,9	9,6	4,7
Pozostała działalność usługowa, komunalna, społeczna i indywidualna	3,6	3,3	3,9	4,9	2,3
Gospodarstwa domowe zatrudniające pracownika	0,1	0,0	0,2	0,1	0,1
Organizacje i zespoły eksterytorialne	0,0	0,0	0,0	0,0	0,0
Nieustalony rodzaj działalności	0,3	0,3	0,3	0,5	0,1
struktura pozioma					
Ogółem	100,0	54,0	46,0	50,4	49,6
Rolnictwo, łowiectwo i leśnictwo	100,0	52,4	47,6	5,4	94,6
Rybołówstwo i rybactwo	100,0	77,0	23,0	39,1	60,9
Górnictwo i kopalnictwo	100,0	90,9	9,1	41,8	58,2
Przetwórstwo przemysłowe	100,0	67,2	32,8	52,1	47,9
Wytwarzanie i zaopatrywanie w energię elektryczną, gaz, wodę	100,0	79,7	20,3	61,0	39,0
Budownictwo	100,0	92,2	7,8	45,3	54,7
Handel i naprawy	100,0	46,6	53,4	61,6	38,4
Hotele i restauracje	100,0	31,1	68,9	56,8	43,2
Transport, gospodarka magazynowa i łączność	100,0	73,7	26,3	56,9	43,1
Pośrednictwo finansowe	100,0	31,7	68,3	73,8	26,2
Obsługa nieruchomości i firm; nauka	100,0	55,6	44,4	79,1	20,9
Administracja publiczna i obrona narodowa; obowiązkowe ubezpieczenia społeczne i zdrowotne	100,0	51,4	48,6	60,8	39,2
Edukacja	100,0	26,1	73,9	66,6	33,4
Ochrona zdrowia i opieka społeczna	100,0	16,9	83,1	67,4	32,6
Pozostała działalność usługowa, komunalna, społeczna i indywidualna	100,0	50,2	49,8	68,1	31,9
Gospodarstwa domowe zatrudniające pracownika	100,0	3,1	96,9	46,6	53,4
Organizacje i zespoły eksterytorialne	100,0	25,0	75,0	75,0	25,0
Nieustalony rodzaj działalności	100,0	51,7	48,3	78,0	22,0

W populacji osób pracujących najliczniejszą grupę stanowili pracownicy najemni (792,9 tys. osób, tj. 72,2% ogólnej liczby pracujących). Wśród mieszkańców miast odsetek ten był wyższy i kształtował się na poziomie 84,2%, zaś wśród mieszkańców wsi wynosił 60,1%. Drugą pod względem wielkości grupę stanowiły osoby pracujące na własny rachunek (15,9%). Zdecydowanie wyższy odsetek pracujących na własny rachunek wystąpił na wsi niż w mieście (22,8% wobec 9,0%), co jest związane z wysokim udziałem wśród pracujących osób - mieszkańców wsi, użytkujących indywidualne gospodarstwa rolne.

Struktura populacji mężczyzn i kobiet według statusu zatrudnienia kształtowała się podobnie. Zarówno mężczyźni, jak i kobiety, najczęściej pracowali jako pracownicy najemni, przy czym w przypadku kobiet odsetek ten był wyższy i wynosił odpowiednio 74,8%, wobec 70,0% dla mężczyzn. Mężczyźni częściej niż kobiety byli pracodawcami (5,3% wobec 2,9%), bądź pracowali na własny rachunek (odpowiednio 19,0% i 12,3%). Natomiast kobiety częściej niż mężczyźni pomagały w prowadzeniu rodzinnej działalności gospodarczej (9,8% wobec 5,4%).

Tabl.25. Pracujący według statusu zatrudnienia, płci i miejsca zamieszkania w 2002 r.

Wyszczególnienie	Ogółem	Pracownicy najemni	Pracodawcy	Pracujący na własny rachunek	Pomagający członkowie rodzin	Nieustalony status zatrudnienia
w tysiącach						
Ogółem	1097,7	792,9	46,1	174,4	81,8	2,5
mężczyźni	592,8	415,2	31,5	112,5	32,2	1,4
kobiety	504,9	377,8	14,6	61,8	49,6	1,1
Miasta	552,8	465,5	31,1	49,9	5,5	0,9
Wieś	544,9	327,5	15,1	124,5	76,3	1,6
w odsetkach						
Ogółem	100,0	72,2	4,2	15,9	7,5	0,2
mężczyźni	100,0	70,0	5,3	19,0	5,4	0,2
kobiety	100,0	74,8	2,9	12,3	9,8	0,2
Miasta	100,0	84,2	5,6	9,0	1,0	0,2
Wieś	100,0	60,1	2,8	22,8	14,0	0,3

10. BEZROBOTNI

Analiza wyników spisu powszechnego ludności 2002 wykazała, że województwo małopolskie należy do województw o najniższej liczbie bezrobotnych w Polsce. **Stopa bezrobocia** - udział osób bezrobotnych w liczbie ludności aktywnej zawodowo ogółem oraz w poszczególnych grupach - osiągnęła poziom 19,1%, co w rankingu województw daje Małopolsce (wspólnie z województwem podlaskim) czwartą lokatę po województwach: mazowieckim (17,4%), lubelskim (18,5%) i wielkopolskim (18,6%).

Według wyników spisu populacja bezrobotnych województwa małopolskiego liczyła 259,5 tys. osób, z czego 51,7% stanowili mężczyźni, natomiast zjawisko bezrobocia częściej występowało wśród kobiet. Na 100 kobiet aktywnych zawodowo prawie 20 było bezrobotnych i poszukiwało pracy, podczas gdy wśród mężczyzn wskaźnik ten wyniósł 18,5%.

Tabl.26. Bezrobotni według wieku, płci i miejsca zamieszkania w 2002 r.

Wyszczególnienie	Ogółem ^a	Wiek					Wiek produkcyjny
		15-24 lata	25-34	35-44	45-54	55 lat i więcej	
w tysiącach							
Ogółem	259,5	87,4	73,9	55,2	36,8	6,2	257,3
mężczyźni	134,2	46,9	36,5	26,9	19,9	4,0	133,1
kobiety	125,4	40,5	37,4	28,4	16,9	2,2	124,1
Miasta	140,6	42,8	37,7	30,1	25,1	4,9	139,2
Wieś	118,9	44,6	36,2	25,2	11,7	1,3	118,1

Tabl.26. Bezrobotni według wieku, płci i miejsca zamieszkania w 2002 r. (dok.)

Wyszczególnienie	Ogółem ^a	Wiek					Wiek produkcyjny
		15-24 lata	25-34	35-44	45-54	55 lat i więcej	
w odsetkach							
Ogółem	100,0	33,7	28,5	21,3	14,2	2,4	99,1
mężczyźni	100,0	34,9	27,2	20,0	14,8	3,0	99,2
kobiety	100,0	32,3	29,8	22,6	13,5	1,7	99,0
Miasta	100,0	30,5	26,8	21,4	17,8	3,5	99,0
Wieś	100,0	37,5	30,4	21,2	9,9	1,1	99,3

a Łącznie z wiekiem nieustalonym.

Biorąc pod uwagę miejsce zamieszkania, wśród osób bezrobotnych przeważali mieszkańcy obszarów miejskich - 140,6 tys., co stanowiło 54,2% ogółu bezrobotnych województwa. Stopa bezrobocia w miastach była wyższa niż na wsi i wyniosła 20,3%, natomiast na wsi kształtowała się na poziomie 17,9%.

Wyniki spisu wykazały, że natężenie bezrobocia zróżnicowane jest w zależności od wieku osób bez pracy. Bezrobocie dotyka przede wszystkim osoby w wieku produkcyjnym (stopa bezrobocia - 19,7%), a szczególnie ludzi młodych. Ponad 62% bezrobotnych nie ukończyło 35 roku życia. Dominującą grupę wśród bezrobotnych stanowiła młodzież od 15 do 24 lat - 87,4 tys. osób. Stopa bezrobocia dla tej grupy wiekowej była ponad dwukrotnie wyższa niż dla całego województwa i wyniosła 41,9%.

Nieco mniej liczną grupą (73,9 tys. osób) byli bezrobotni w wieku od 25 do 34 lat. Stopa bezrobocia kształtowała się w tej grupie na poziomie 19,6%.

Tabl.27. Stopa bezrobocia według wieku, płci i miejsca zamieszkania osób w 2002 r.

Wyszczególnienie	Ogółem	Wiek					Wiek produkcyjny
		15-24 lata	25-34	35-44	45-54	55 lat i więcej	
w %							
Ogółem	19,1	41,9	19,6	15,3	12,6	5,3	19,7
mężczyźni	18,5	40,8	17,8	14,2	13,1	6,1	18,9
kobiety	19,9	43,1	21,7	16,5	12,0	4,3	20,7
Miasta	20,3	46,4	19,5	16,5	14,6	9,1	20,5
Wieś	17,9	38,2	19,7	14,0	9,7	2,1	18,8

Nieco mniej liczną grupą (73,9 tys. osób) byli bezrobotni w wieku od 25 do 34 lat. Stopa bezrobocia kształtowała się w tej grupie na poziomie 19,6%.

W kolejnych grupach wiekowych widoczne było zmniejszanie się natężenia bezrobocia osiągając najniższy wskaźnik - 5,3% w grupie bezrobotnych w wieku 55 lat i starszych.

Bezrobotni mężczyźni byli nieco starsi niż kobiety, bowiem w populacji mężczyzn bezrobotnych osoby w wieku powyżej 45 lat stanowiły 17,8%, natomiast w populacji kobiet 15,2%. Również stopa bezrobocia charakteryzująca natężenie tego zjawiska w zbiorowości bezrobotnych powyżej 45 roku życia była wyższa dla mężczyzn (11,0%) niż dla kobiet (10,0%), natomiast w grupach do 44 roku życia tendencja była odwrotna (wyższy poziom stopy bezrobocia dla kobiet - 24,2% niż dla mężczyzn - 21,7%).

Tabl.28. Bezrobotni według poziomu wykształcenia, płci i miejsca zamieszkania w 2002 r.

Wyszczególnienie	Ogółem ^a	Wykształcenie						podstawowe i podstawowe nieukończone
		wyższe	policealne	średnie zawodowe	średnie ogólnokształcące	zasadnicze zawodowe		
w tysiącach								
Ogółem	259,5	14,8	9,6	66,1	25,9	105,3	37,7	
mężczyźni	134,2	6,2	2,3	31,2	7,6	63,8	23,0	
kobiety	125,4	8,6	7,2	34,9	18,3	41,5	14,7	
Miasta	140,6	11,8	6,6	37,7	19,0	47,6	17,9	
Wieś	118,9	3,0	3,0	28,4	6,9	57,8	19,7	
w odsetkach								
Ogółem	100,0	5,7	3,7	25,5	10,0	40,6	14,5	
mężczyźni	100,0	4,6	1,7	23,2	5,6	47,5	17,2	
kobiety	100,0	6,9	5,8	27,8	14,6	33,1	11,7	
Miasta	100,0	8,4	4,7	26,8	13,5	33,8	12,8	
Wieś	100,0	2,6	2,5	23,9	5,8	48,6	16,6	

a Łącznie z nieustalonym poziomem wykształcenia.

Istotną informacją przy analizie sytuacji na rynku pracy jest charakterystyka bezrobocia według posiadanego wykształcenia. Na podstawie danych prezentowanych przez spis można wyciągnąć wnioski, że na ryzyko znalezienia się wśród bezrobotnych w większym stopniu narażone są osoby o niskim poziomie wykształcenia. Wykształcenie policealne i wyższe posiadało tylko 24,4 tys. osób co stanowiło 9,4% ogółu bezrobotnych, natomiast wykształcenie co najwyżej zasadnicze zawodowe posiadało aż 55,1% bezrobotnych (143,0 tys. osób).

Bezrobotne kobiety były lepiej wykształcone niż mężczyźni - 55,1% posiadało wykształcenie średnie lub wyższe, podczas gdy odsetek mężczyzn o tym poziomie wykształcenia wyniósł 35,1%.

Bezrobotni mieszkańcy wsi charakteryzowali się mniej korzystną strukturą wykształcenia niż mieszkańcy miast. Ponad 65% mieszkańców wsi nie posiadało wykształcenia wyższego niż zasadnicze zawodowe, podczas gdy w miastach wskaźnik ten wyniósł 46,6%.

Tabl.29. Stopa bezrobocia według poziomu wykształcenia, płci i miejsca zamieszkania osób w 2002 r.

Wyszczególnienie	Ogółem	Wykształcenie						podstawowe i podstawowe nieukończone
		wyższe	policealne	średnie zawodowe	średnie ogólnokształcące	zasadnicze zawodowe		
w %								
Ogółem	19,1	6,9	15,2	18,8	25,8	23,3	21,3	
mężczyźni	18,5	6,3	15,7	17,0	24,6	21,4	22,8	
kobiety	19,9	7,5	15,0	20,9	26,3	27,1	19,2	
Miasta	20,3	7,0	15,5	19,3	26,5	27,9	39,6	
Wieś	17,9	6,7	14,5	18,3	24,1	20,5	15,0	

Największe natężenie bezrobocia wystąpiło w grupach bezrobotnych z wykształceniem średnim ogólnokształcącym i zasadniczym zawodowym, gdzie stopa bezrobocia wyniosła odpowiednio 25,8% i 23,3%. Wysoki wskaźnik odnotowano również dla osób z wykształceniem co najmniej podstawowym - 21,3%. W tej zbiorowości bezrobotnych w szczególnie trudnej sytuacji byli mieszkańcy miast, dla których stopa bezrobocia osiągnęła najwyższą wartość - 39,6%.

Jedną z cech charakteryzujących zjawisko bezrobocia jest długość okresu pozostawania bez pracy. Struktura bezrobotnych według okresu poszukiwania pracy w 2002 r. w województwie małopolskim była zbliżona do takiej struktury dla Polski. Najwięcej osób poszukiwało pracy przez okres od 7 do 12 miesięcy. Grupa ta liczyła 71,4 tys. osób, tj. 27,5% ogółu bezrobotnych. Najmniej liczną była grupą bezrobotnych poszukująca pracy przez okres od 1 miesiąca - 11,2 tys. osób, tj. 4,3%.

Wykres 11. Struktura bezrobotnych według okresu poszukiwania pracy w 2002 r.

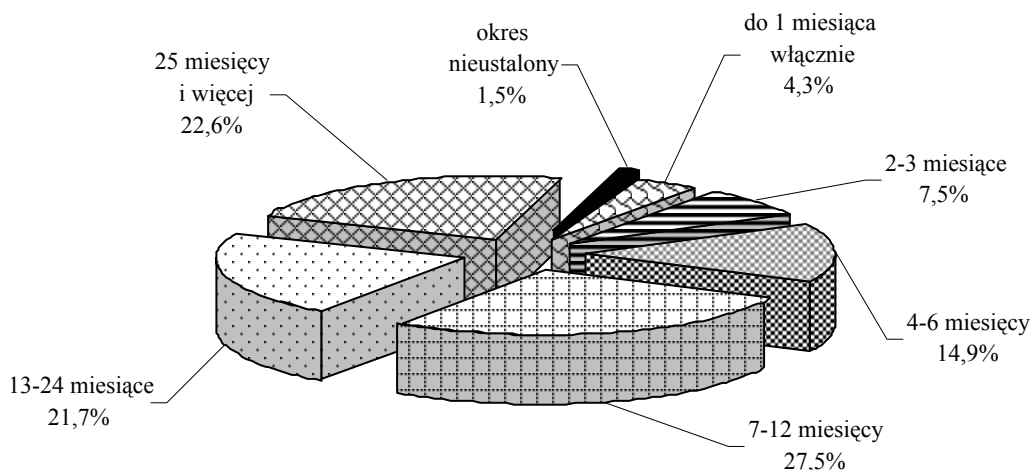

Bardzo niepokojącym zjawiskiem jest „bezrobocie długotrwałe”. Spis wykazał 115,0 tys. osób długotrwałe bezrobotnych - to znaczy - *poszukujących pracy przez okres dłuższy niż rok*. Wprawdzie Małopolska była w maju 2002 r. jednym z województw w Polsce, które charakteryzowało się najniższym udziałem długotrwałe bezrobotnych w ogólnej ich liczbie - 44,3% (dla porównania - dla Polski wskaźnik ten wyniósł 45,8%, a najwyższy dla województwa podkarpackiego - 50,6%). Długotrwałe bezrobocie dotyka w znacznym stopniu starsze roczniki, a szanse znalezienia pracy w miarę wydłużania się czasu pozostawania bez pracy coraz bardziej maleją.

Tabl.30. Bezrobotni według okresu poszukiwania pracy, płci i miejsca zamieszkania w 2002 r.

Wyszczególnienie	Ogółem ^a	Okres poszukiwania pracy					
		do 1 miesiąca włącznie	2-3	4-6	7-12	13-24	25 miesięcy i więcej
w tysiącach							
Ogółem	259,5	11,2	19,5	38,8	71,4	56,4	58,6
mężczyźni	134,2	5,9	10,8	22,6	38,1	29,7	25,2
kobiety	125,4	5,3	8,7	16,2	33,2	26,7	33,4
Miasta	140,6	6,9	11,6	21,9	36,7	30,1	31,2
Wieś	118,9	4,3	7,9	16,9	34,6	26,2	27,4

a Łącznie z nieustalonym okresem poszukiwania pracy.

Długotrwałe bezrobocie częściej występowało wśród kobiet (47,9%), natomiast odsetek ten dla mężczyzn wyniósł 40,9%. W większym stopniu na długotrwałe poszukiwanie pracy narażona była ludność wiejska - 45,1% bezrobotnych zamieszkałych na wsi, natomiast odsetek ten dla bezrobotnych mieszkańców miast wyniósł 43,6%.

Skala bezrobocia była dość zróżnicowana terytorialnie. Najmniejsze natężenie bezrobocia wystąpiło w powiatach proszowickim - 10,6% i miechowskim - 13,3%, natomiast powiatami o najwyższej stopie bezrobocia były: miasto Nowy Sącz - 25,2%, powiat nowosądecki - 24,5% oraz gorlicki - 24,0%.

Mapka 3. Stopa bezrobocia w 2002 r.

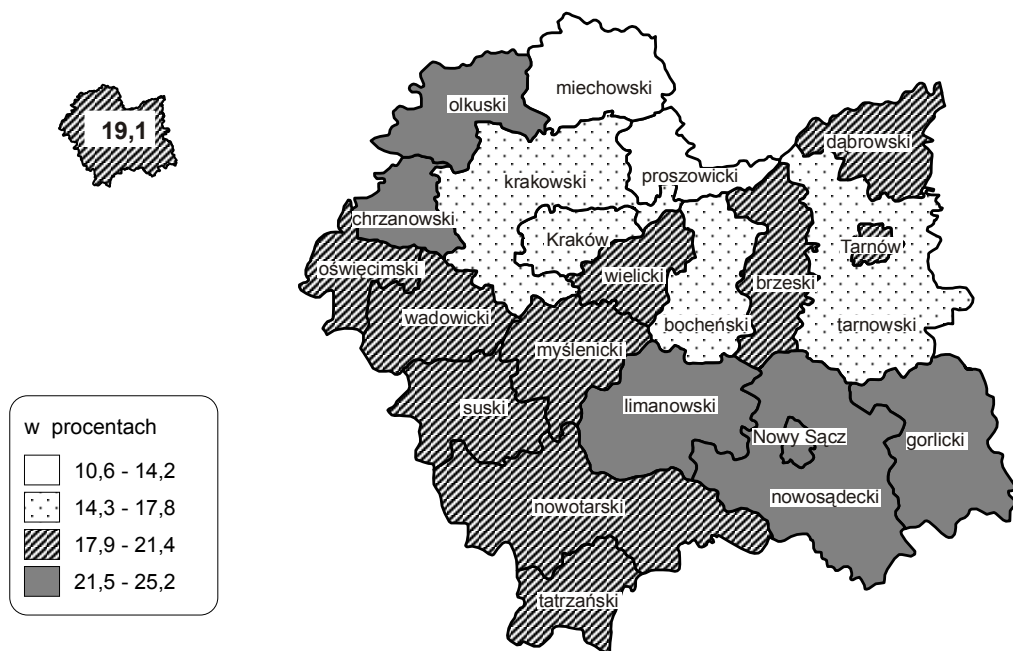

Cechą charakteryzującą różnicowanie przestrzenne był również udział długotrwałego pozostawanie bez pracy w całej populacji bezrobotnych powiatu. Według wyników spisu powiatami, w których ponad połowa bezrobotnych pozostawała bez pracy ponad 1 rok były: powiat dąbrowski - 53,6%, gorlicki - 52,0% oraz olkuski i oświęcimski - po 50,3%. Natomiast najkorzystniejsze wskaźniki wystąpiły w mieście Krakowie - 36,8% i powiecie krakowskim - 40,0%.

11. LUDNOŚĆ BIERNA ZAWODOWO

W maju 2002 r. ludność bierna zawodowo w województwie małopolskim wyniosła 1152,1 tys. osób co stanowiło 44,2% ogółu ludności w wieku 15 lat i więcej. Ze względu na dużą liczebność biernej zawodowo warto dokonać krótkiej charakterystyki tej kategorii ludności.

Najliczniejszą wśród biernej zawodowo była zbiorowość w wieku produkcyjnym - 566,4 tys. osób (49,2%). Możliwe jest, że część tej kategorii ludności mogłaby być zaliczana do bezrobotnych, ale nie spełniała warunków gotowości do pracy. Wśród biernej zawodowo w wieku produkcyjnym kobiety stanowiły większą liczebnie grupę (305,8 tys. osób) od mężczyzn (260 tys. osób). W populacji mężczyzn odsetek biernej zawodowo (wieku 15 lat i więcej) wynosił - 54,8%, w populacji kobiet odsetek wynosił - 45,2%. Bierni zawodowo w wieku produkcyjnym mobilnym stanowili 26,2% ogółu biernej zawodowo, a w wieku produkcyjnym niemobilnym - 23,0%.

Dużą liczebnie grupą biernych zawodowo były osoby w wieku 65 lat i więcej. Stan bierności najstarszych roczników jest naturalny i nie budzi niepokoju. Odsetek mężczyzn w tej zbiorowości wyniósł 28,9%, a kobiet 34,9%.

Najmłodsza grupa wiekowa 15-24 lata stanowiła 28,4% (327,8 tys.) ogółu biernych zawodowo. Przyczyną bierności w najmłodszych rocznikach może być między innymi kontynuowanie nauki na różnym poziomie edukacyjnym.

Wśród osób w wieku 25-44 lata większy odsetek biernych zawodowo wystąpił na wsi niż w mieście i wynosił odpowiednio 13,4% i 8,8%. Natomiast w przedziale wiekowym 45-64 lata, obserwujemy sytuację odwrotną, w mieście odsetek biernych zawodowo wyniósł 28,8%, a na wsi 27,5%.

Tabl.31. Bierni zawodowo według wieku, płci i miejsca zamieszkania w 2002 r.

Wyszczególnienie	Ogółem ^a	W wieku						W wieku produkcyjnym
		15-24 lata	25-34	35-44	45-54	55-64	65 lat i więcej	
w tysiącach								
Ogółem	1152,1	327,8	62,0	63,9	133,9	191,0	373,4	566,4
mężczyźni	475,7	158,8	18,5	25,5	56,6	78,7	137,6	260,6
kobiety	676,4	169,0	43,5	38,4	77,3	112,3	235,8	305,8
Miasta	609,8	184,8	27,2	26,2	68,8	106,8	195,9	305,9
Wieś	542,3	143,0	34,8	37,7	65,2	84,2	177,5	260,5
w odsetkach								
Ogółem	100,0	28,4	5,4	5,6	11,6	16,6	32,4	49,2
mężczyźni	100,0	33,4	3,9	5,4	11,9	16,5	28,9	54,8
kobiety	100,0	25,0	6,4	5,7	11,4	16,6	34,9	45,2
Miasta	100,0	30,3	4,5	4,3	11,3	17,5	32,1	50,6
Wieś	100,0	26,4	6,4	7,0	12,0	15,5	32,7	48,0

a Łącznie z wiekiem nieustalonym.

Zbiorowość biernych zawodowo jest zróżnicowana pod względem posiadanego wykształcenia. Analiza osób biernych zawodowo wykazuje, że dominowały osoby z wykształceniem podstawowym ukończonym (525,2 tys., tj. 45,6% ogółu osób biernych zawodowo).

Najmniej liczne grupy tworzyły osoby z wykształceniem podstawowym nieukończonym i bez wykształcenia szkolnego (53,1 tys., tj. 4,6 %) oraz osoby z wykształceniem wyższym (53,9 tys., tj. 4,7%). Zarówno w mieście jak i na wsi większy odsetek kobiet z co najmniej średnim wykształceniem dominował w omawianej populacji (w mieście 47,0%, na wsi 17,9%).

Tabl.32. Bierni zawodowo według ukończonego poziomu wykształcenia, płci i miejsca zamieszkania w 2002 r.

Wyszczególnienie	Ogółem ^a	Poziom wykształcenia				
		wyższe	średnie i policealne	zasadnicze zawodowe	podstawowe ukończone	podstawowe nieukończone i bez wykształcenia szkolnego
w tysiącach						
Ogółem	1152,1	53,9	305,5	208,0	525,2	53,1
mężczyźni	475,7	23,5	109,2	109,0	212,7	18,6
kobiety	676,4	30,4	196,2	99,0	312,5	34,5
Miasta	609,8	46,2	226,2	101,1	214,9	16,1
Wieś	542,3	7,7	79,3	107,0	310,3	37,0

Tabl.32. Bierni zawodowo według ukończonego poziomu wykształcenia, płci i miejsca zamieszkania w 2002 r. (dok.)

Wyszczególnienie	Ogółem ^a	Poziom wykształcenia				
		wyższe	średnie i policealne	zasadnicze zawodowe	podstawowe ukończone	podstawowe nieukończone i bez wykształcenia szkolnego
w odsetkach						
Ogółem	100,0	4,7	26,5	18,1	45,6	4,6
mężczyźni	100,0	4,9	23,0	22,9	44,7	3,9
kobiety	100,0	4,5	29,0	14,6	46,2	5,1
Miasta	100,0	7,6	20,8	16,6	35,2	2,6
Wieś	100,0	1,4	14,6	19,7	57,0	6,8

a W podziale nie uwzględniono osób o nieustalonym poziomie wykształcenia.

Odsetek populacji biernych zawodowo na poziomie podregionów kształtował się podobnie. Wynosił on w podregionie krakowsko-tarnowskim - 49,3%, w podregionie nowosądeckim - 44,6%, a w podregionie m. Kraków - 44,1%. W każdym z wymienionych podregionów struktura biernych zawodowo była mniej korzystna dla kobiet niż dla mężczyzn. Najniższy odsetek mężczyzn wystąpił w podregionie krakowsko-tarnowskim - 37,8%, a najwyższy odsetek kobiet ukształtował się w nowosądeckim - 50,4%.

Tabl.33. Udział biernych zawodowo w ludności w wieku 15 lat i więcej według podregionów w 2002 r.

Wyszczególnienie	Ogółem	Miasta	Wieś
	w odsetkach		
Województwo ogółem	44,2	44,7	43,6
mężczyźni	38,1	38,9	37,2
kobiety	49,8	49,7	49,9
Podregion krakowsko-tarnowski	43,9	45,3	43,1
mężczyźni	37,8	39,7	36,6
kobiety	49,7	50,4	49,3
Podregion nowosądecki	44,6	45,1	44,2
mężczyźni	38,4	39,6	37,8
kobiety	50,4	50,0	50,6
Podregion m. Kraków	44,1	44,1	x
mężczyźni	38,1	38,1	x
kobiety	49,2	49,2	x

Populacja biernych zawodowo ma ścisły związek ze zbiorowością aktywnych zawodowo, do których należą pracujący oraz bezrobotni, co zostało zaprezentowane we wcześniejszej części opracowania.

12. ŹRÓDŁA UTRZYMANIA LUDNOŚCI

W spisie ludności 2002 ustalano główne i dodatkowe źródło utrzymania dla poszczególnych osób oraz odrębnie dla gospodarstw domowych. Informacje o źródłach dochodów, z których pochodziły środki na finansowanie konsumpcyjnych i innych życiowych potrzeb osób dotyczyły całego roku (12 miesięcy) poprzedzającego spis i były ustalane niezależnie od stanu aktywności ekonomicznej tych osób. W związku z tym mogły mieć miejsce sytuacje, że osoby deklarujące pracę w badanym tygodniu pracowały jedynie przez krótki czas w ciągu roku, natomiast utrzymywały się w tym okresie z innych źródeł (np. zasiłku dla bezrobotnych lub pozostawały na utrzymaniu). Z kolei osoby zaliczane do niepracujących mogły utrzymywać się z dochodów z pracy wcześniej wykonywanej w ciągu roku, np. sezonowej, dorywczej, z pracy z której zostali zwolnieni lub odeszli na emeryturę (rentę).

Główne źródło utrzymania osoby jest to źródło przynoszące jej największy dochód. Jeżeli osoba miała w ciągu roku poprzedzającego spis tylko jedno źródło dochodów - było ono jednocześnie jej głównym, a zarazem wyłącznym źródłem utrzymania.

W spisie 2002 wyróżniono następujące grupy źródeł utrzymania:

- dochody (zarobki) z pracy osobiście wykonywanej niezależnie od charakteru zatrudnienia,
- niezarobkowe źródło (w tym między innymi emerytury, renty, zasiłki),
- inne dochody pochodzące z własności lub z najmu,
- pozostawanie na utrzymaniu innych osób posiadających własne źródła dochodów.

Porównując wyniki spisu ludności 2002 z danymi uzyskanymi z przeprowadzonego prawie 14 lat wcześniej poprzedniego spisu - można zaobserwować bardzo istotne zmiany dotyczące struktury ludności według źródeł utrzymania.

Tabl.34. Ludność według głównego źródła utrzymania w latach 1988 i 2002

Główne źródło utrzymania a - Polska b - woj. małopolskie	1988		2002		1988=100
	w tysiącach	w %	w tysiącach	w %	
Ogółem	a 37879,1	100,0	38230,1	100,0	100,9
	b 3087,5	100,0	3232,4	100,0	104,7
w tym:					
Dochody z pracy	a 17218,2	45,4	12354,6	32,3	71,8
	b 1400,1	45,3	1030,7	31,9	73,5
poza rolnictwem	a 13178,6	34,8	10710,1	28,0	81,3
	b 1056,4	34,2	899,8	27,8	85,0
w rolnictwie	a 4039,6	10,6	1644,5	4,3	40,7
	b 343,7	11,1	130,9	4,1	38,1
Niezarobkowe źródło	a 6806,8	18,0	10691,7	28,0	157,1
	b 579,5	18,8	888,4	27,5	153,3
Dochody z własności	a -	-	27,1	0,1	x
	b -	-	2,3	0,1	x
Na utrzymaniu	a 13854,1	36,6	14547,2	38,0	105,0
	b 1107,9	35,9	1262,8	39,1	114,0
Nieustalone źródło utrzymania	a -	-	609,5	1,6	x
	b -	-	48,3	1,5	x

Z prezentowanych danych wynika, że wskaźnik procentowy ludności posiadającej własne źródło dochodów woj. małopolskiego w porównaniu do wskaźnika dla Polski utrzymuje się prawie na tym samym poziomie około 60%.

W 2002 r. 1 921,3 tys. osób posiadało własne źródło dochodów, którymi mogły być: dochody z pracy, dochody pochodzące ze świadczeń społecznych (tzw. niezarobkowych źródeł utrzymania) lub dochody z własności, tj. z tytułu oddanych w dzierżawę gruntów rolnych, dochodów z lokat kapitałowych, z odsetek z oszczędności i udziału w zyskach przedsiębiorstw.

Udział osób posiadających własne dochody w ogólnej liczbie ludności woj. małopolskiego w 2002 r. wyniósł 59,4%, podczas gdy w 1988 r. - 64,1% (spadek o 4,7 punktu procentowego). Konsekwencją tej zmiany było zwiększenie liczby osób będących na utrzymaniu oraz wzrost ich udziału w ogólnej strukturze ludności woj. małopolskiego - do poziomu 39,1% w 2002 r. (35,9% w spisie 1988).

Analizując wyniki spisu 2002 r. należy zwrócić uwagę, iż wskaźnik procentowy osób będących na utrzymaniu w poszczególnych województwach wahał się od 34,2% w łódzkim do 41,4% w podkarpackim (przy średnim wskaźniku 38,1% dla Polski - woj. małopolskie plasuje się na 6 miejscu). Liczba osób utrzymywanych przypadająca na 1000 osób posiadających własne źródło utrzymania zwiększyła się w Małopolsce z 560 w 1988 r. do 657 w 2002 r. (w Polsce odpowiednio z 577 do 631).

Tabl.35. Ludność według głównego źródła utrzymania w 2002 r.

Główne źródło utrzymania	Polska		Woj. małopolskie	
	w tysiącach	w %	w tysiącach	w %
Ogółem	38230,1	100,0	3232,4	100,0
w tym:				
Dochody z pracy	12354,6	32,3	1030,7	31,9
poza rolnictwem	10710,1	28,0	899,8	27,8
w sektorze publicznym	4385,4	11,4	376,8	11,7
w sektorze prywatnym	6324,7	16,6	523,0	16,2
w rolnictwie	1644,5	4,3	130,9	4,1
w sektorze publicznym	37,5	0,1	1,5	0,0
w sektorze prywatnym	1607,0	4,2	129,5	4,0
Niezarobkowe źródło	10691,7	28,0	888,4	27,5
w tym:				
emerytura	5323,5	13,9	378,5	11,7
renta z tytułu niezdolności do pracy (renta inwalidzka)	2529,7	6,6	314,2	9,7
renta rodzinna	837,7	2,2	65,5	2,0
zasiłek dla bezrobotnych	611,3	1,6	35,6	1,1
zasiłek pomocy społecznej	242,1	0,6	10,9	0,3
Dochody z własności	27,1	0,1	2,3	0,1
Na utrzymaniu	14547,2	38,0	1262,8	39,1
Nieustalone źródło utrzymania	609,5	1,6	48,3	1,5

Wśród osób, które w 2002 r. posiadały własne źródło utrzymania, największą grupę stanowiły te, które utrzymują się z dochodów z pracy - 31,9%, a następnie z niezarobkowych źródeł (emerytur, rent, zasiłków) - 27,5%. W 1988 r. udziały te kształtowały się odpowiednio 45,3% oraz 18,8%. W spisie 2002 r. odnotowano także niewielką grupę osób (ok. 2 tys.), dla których źródłem utrzymania były dochody z własności.

W 2002 r. w porównaniu do 1988 liczba osób utrzymujących się z pracy zmniejszyła się w liczbach absolutnych o 369 tys. czyli o 26,4% (w Polsce blisko o 30%).

Z analizy danych spisowych wynika, iż dochód z pracy poza rolnictwem stanowił w 1988 r. podstawę utrzymania dla 53,4% ludności woj. małopolskiego posiadającej własne źródło utrzymania, natomiast w 2002 r. 46,8%. Analogicznie dochód z pracy w rolnictwie w 1988 r. stanowił podstawę utrzymania dla 17,4% posiadających własne źródło utrzymania, a w 2002 r. tylko dla 6,8%. Należy tu zwrócić uwagę na bardzo duży spadek liczby osób utrzymujących się z pracy w rolnictwie.

Wykres 12. Ludność według głównego źródła utrzymania w 2002 r.

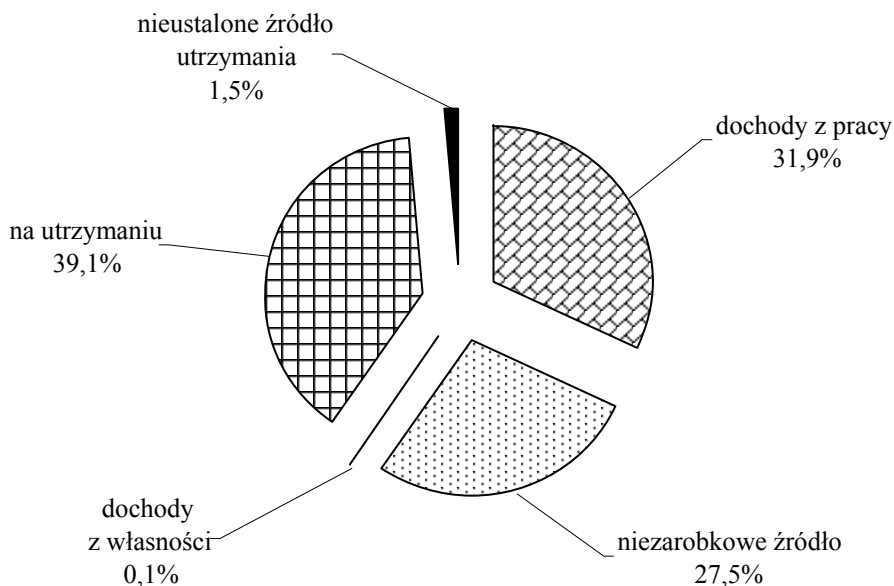

Zmniejszenie się liczby osób utrzymujących się z pracy związane było głównie z załamaniem się rynku pracy i silnym wzrostem bezrobocia w latach dziewięćdziesiątych, które dotknęło osoby w różnym wieku, ale szczególnie ludzi młodych oraz w wieku mobilnym.

W 2002 r. w porównaniu z 1988 r. odnotowano ponad 1,5 - krotny przyrost liczby osób utrzymujących się z niezarobkowych źródeł (z 579 tys. do 888 tys.).

Wśród utrzymujących się z niezarobkowych źródeł 42,6% (w Polsce 49,8%) stanowiły osoby utrzymujące się głównie z emerytury (pracowniczej lub rolnej), a dla prawie co trzeciej osoby (w Polsce co czwartej) głównym źródłem utrzymania była renta z tytułu niezdolności do pracy (inwalidzka). Natomiast zasiłek dla bezrobotnych w ciągu roku poprzedzającego moment spisu stanowił główne źródło utrzymania dla 4,0% osób, dla porównania w Polsce dla 5,7%. Najwyższy odsetek osób utrzymujących się głównie z niezarobkowych źródeł dochodów odnotowano w woj. łódzkim 31,3%, najniższy w woj. pomorskim 25,5% (dla Polski wynosi on 28,0%). Województwo małopolskie plasuje się na 10 miejscu ze wskaźnikiem 27,5%.

Według wyników spisu 2002 r. na 100 osób utrzymujących się głównie z własnych dochodów pochodzących z pracy przypada 86 osób (w Polsce 87), których głównym źródłem utrzymania jest niezarobkowe źródło. W 1988 r. wskaźnik ten był w naszym województwie znacznie niższy i wynosił 41 na 100.

Tabl.36. Ludność według głównego źródła utrzymania, płci i ekonomicznych grup wieku w 2002 r.

Wyszczególnienie	Ogółem w tys.	Główne źródło utrzymania ludności			
		dochody z pracy	niezarob- kowe źródło	na utrzy- maniu ^a	nieustalo- ne źródło
		w %			
Ogółem	3232,4	31,9	27,5	39,1	1,5
w wieku:					
przedprodukcyjnym (0-17 lat)	785,6	0,1	0,6	98,3	1,0
produkcyjnym (18-59/64)	1960,8	52,1	21,5	24,6	1,9
mobilnym (18-44)	1305,8	56,0	9,4	32,6	2,1
niemobilnym (45-59/64)	655,0	44,2	45,7	8,6	1,5
poprodukcyjnym (60/65 lat i więcej)	485,8	1,9	95,1	2,3	0,7
nieustalonym	0,1	18,8	5,3	30,8	45,1
Mężczyźni	1569,6	35,8	24,1	38,6	1,5
w wieku:					
przedprodukcyjnym (0-17 lat)	402,4	0,1	0,6	98,3	1,0
produkcyjnym (18-64)	1009,5	55,2	22,2	20,8	1,8
mobilnym (18-44)	660,7	60,7	9,0	28,3	2,0
niemobilnym (45-64)	348,8	44,9	47,2	6,5	1,5
poprodukcyjnym (65 lat i więcej)	157,6	2,0	96,6	0,7	0,7
nieustalonym	0,1	17,5	3,2	42,9	36,5
Kobiety	1662,8	28,2	30,7	39,6	1,5
w wieku:					
przedprodukcyjnym (0-17 lat)	383,2	0,1	0,6	98,3	1,0
produkcyjnym (18-59)	951,4	48,7	20,8	28,6	2,0
mobilnym (18-44)	645,1	51,2	9,8	36,9	2,2
niemobilnym (45-59)	306,2	43,4	43,9	11,1	1,6
poprodukcyjnym (60 lat i więcej)	328,2	1,8	94,4	3,1	0,7
nieustalonym	0,1	20,0	7,1	20,0	52,9

a Łącznie z dochodami z własności.

Na uwagę zasługuje stosunkowo duży udział osób młodych będących na utrzymaniu. Niemal co czwarta osoba będąca w wieku produkcyjnym jest na utrzymaniu, przy czym prawie co trzecia w wieku mobilnym. Biorąc pod uwagę miejsce zamieszkania tej grupy osób można zauważyć, iż w miastach więcej ludzi młodych pozostaje na utrzymaniu. 25,6% ludności miejskiej w wieku produkcyjnym jest na utrzymaniu, natomiast na wsi o 2,2 punktu procentowego mniej (analogicznie w wieku mobilnym w miastach 34,7% na wsi 30,3%). Znacznie gorzej sytuacja przedstawia się dla kobiet niż dla mężczyzn. Kobiety na utrzymaniu w wieku produkcyjnym jest więcej niż mężczyzn o 7,8 punktu procentowego i w większym stopniu dotyczy to tych, które mieszkają na wsi.

Wykres 13. Ludność według głównego źródła utrzymania i płci w 2002 r.

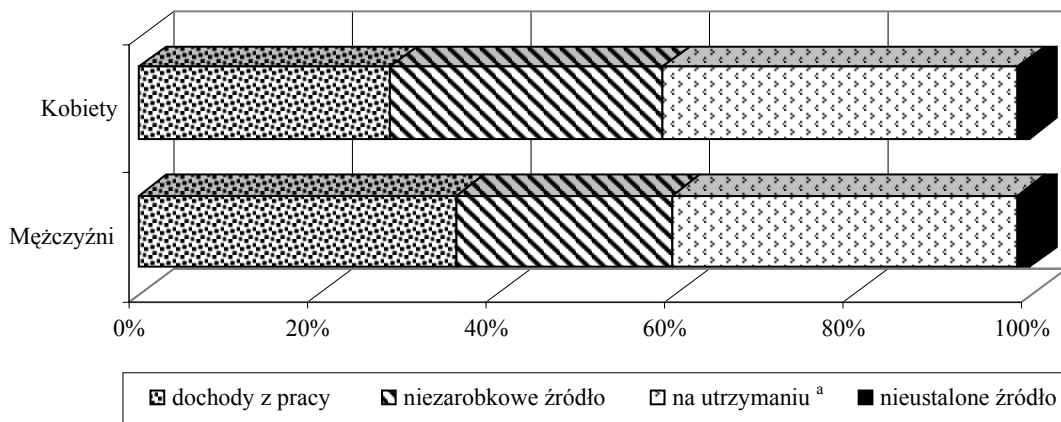

a Łącznie z dochodami z własności.

Wskaźnik procentowy głównego źródła utrzymania - dochodu z pracy ludności zamieszkującej w miastach w porównaniu z ludnością wiejską kształtował się prawie na tym samym poziomie. W miastach wynosił on 32,7%, natomiast na wsi 31,1%. W większości województw odsetek utrzymujących się z tego źródła zbliżony był do średniej krajowej 32,3%. Najniższy odsetek odnotowano w woj. podkarpackim 29,3%, natomiast najwyższy 36,0% w woj. mazowieckim. Niezarobkowe źródło utrzymania dotyczyło 27,9% ludności miejskiej naszego województwa. Wskaźnik na obszarze wiejskim jest o 0,8 punktu procentowego niższy. Województwo pomorskie posiadało najniższy odsetek ludności utrzymującej się z niezarobkowego źródła, tj. 25,5%, a najwyższy był w województwie łódzkim 31,3% (przy wskaźniku krajowym 28,0%). Na utrzymaniu w miastach było 37,1% ludności, na wsi 41,2% przy średnim wskaźniku wojewódzkim 39,1% (dla Polski 38,1%). Dla 2,4% kobiet i mężczyzn mieszkających w miastach naszego województwa nie zostało ustalone źródło utrzymania, a na wsi dla 0,6%.

13. LUDNOŚĆ ZWIĄZANA Z ROLNICTWEM

Ludność związana z rolnictwem indywidualnym obejmuje osoby wchodzące w skład gospodarstw domowych z użytkownikiem gospodarstwa rolnego o powierzchni użytków rolnych powyżej 1 ha; z użytkownikiem gospodarstwa rolnego o powierzchni użytków rolnych od 10 a do 1 ha włącznie oraz z właścicielem zwierząt gospodarskich nie posiadającym użytków rolnych lub użytkującym rolniczo grunty o powierzchni poniżej 10 a.

A. Ludność - cechy demograficzne

Przeprowadzone w maju 2002 roku Narodowy Spis Powszechny Ludności i Mieszkań oraz Powszechny Spis Rolny wykazały, że ludność związana z rolnictwem indywidualnym w województwie małopolskim wyniosła 1410,9 tys. osób, co stanowiło 43,6% ogółu ludności województwa. Wyższe wskaźniki wystąpiły w 3 województwach: świętokrzyskim - 46,0%; lubelskim - 47,9% i podkarpackim - 56,2%. Relatywnie najmniej ludności związanej z rolnictwem jest w województwie pomorskim - 13,0% ogółu mieszkańców. W skali kraju ten wskaźnik wynosił 27,4%.

Związana z rolnictwem ludność w województwie małopolskim stanowi 13,5% ludności rolniczej w kraju i jest to udział znacznie wyższy niż w ludności ogółem (8,5%).

Spisy wykazały, że w strukturze ludności związanej z rolnictwem według płci występuje niemal pełna równowaga - 705,1 tys. mężczyzn i 705,9 tys. kobiet, czyli na 100 mężczyzn przypada 100,1 kobiet. Dla ogółu ludności województwa wskaźnik ten jest znacznie wyższy i wynosi 105,9. Zatem populacja mężczyzn jest bardziej związana z rolnictwem niż populacja kobiet. W kraju, przy nieco wyższych współczynnikach feminizacji relacje te ukształtowały się podobnie.

Wśród ludności związanej z rolnictwem indywidualnym 1159,9 tys. osób czyli 82,2% mieszkało na wsi, a 251,0 tys. osób, czyli 17,8% to mieszkańcy miast. To rozmieszczenie między miastem i wsią ludności związanej z rolnictwem jest bardzo zbliżone do wskaźników krajowych, które wyniosły odpowiednio 81,2% i 18,8%.

W odniesieniu do ogółu mieszkańców wsi ludność związana z rolnictwem stanowiła 72,2%. W miastach udział ten był znacznie niższy i wynosił 15,4%. W skali kraju te wskaźniki były zdecydowanie niższe (58,2% i 8,5%), co oznacza, że w województwie małopolskim ludność wiejska jest bardzo mocno związana z rolnictwem indywidualnym. Równie wysoki, przekraczający 70% udział ludności związanej z rolnictwem wśród mieszkańców wsi wystąpił jeszcze w 4 województwach: podlaskim, świętokrzyskim, lubelskim i podkarpackim, przy czym w tym ostatnim był najwyższy - 79,0%.

Tabl.37. Ludność ogółem i ludność związana z rolnictwem według stanu w dniu 20 V 2002 r.

Wyszczególnienie	Ludność		
	ogółem	w tym związana z rolnictwem	
		razem	ogółem=100
Ogółem w tys. osób	3232,4	1410,9	43,6
mężczyźni	1569,6	705,1	44,9
kobiety	1662,8	705,9	42,5
kobiety na 100 mężczyzn	105,9	100,1	x
Miasta	1626,9	251,0	15,4
Wieś	1605,5	1159,9	72,2
w miastach w % ogółu	50,3	17,8	x

W porównaniu do mieszkańców województwa ogółem ludność związana z rolnictwem jest relatywnie młodsza. Analiza struktury tej populacji według ekonomicznych grup wieku wykazuje wyraźnie wyższy niż wśród ludności ogółem odsetek dzieci i młodzieży do lat 17 włącznie, czyli osób w wieku przedprodukcyjnym. Z drugiej strony ludność w wieku poprodukcyjnym w tej populacji ma mniejszy udział niż wśród ludności ogółem.

Wyniki spisów wykazały, że w zbiorowości ludności związanej z rolnictwem 370,4 tys. osób, czyli 26,3% to ludność w wieku przedprodukcyjnym i udział ten jest o 2 punkty procentowe wyższy niż w przypadku ludności województwa ogółem. Ludność w wieku produkcyjnym (18 - 59 kobiety/ 64 mężczyźni) liczyła 834,2 tys. osób, czyli 59,1% populacji związanej z rolnictwem, z tego 39,1% stanowiła ludność w wieku mobilnym (18-44 lata), a osoby w wieku niemobilnym (45 lat i więcej do górnej granicy wieku produkcyjnego) 20,0%. W porównaniu do ludności ogółem, gdzie wskaźniki te wyniosły odpowiednio 40,4% i 20,3% wśród związanych z rolnictwem były one niższe. Udział ludności w wieku poprodukcyjnym w populacji związanej z rolnictwem wynosił 14,6%, a w liczbach bezwzględnych było to ponad 206 tys. osób. Ten wskaźnik był niższy o 0,4 punktu w porównaniu do odpowiedniego wskaźnika w ludności ogółem. Wśród mieszkańców wsi związanych z rolnictwem struktura wiekowa kształtuje się jeszcze korzystniej.

Wykres 14. Struktura ludności ogółem i związanej z rolnictwem według wieku w 2002 r.

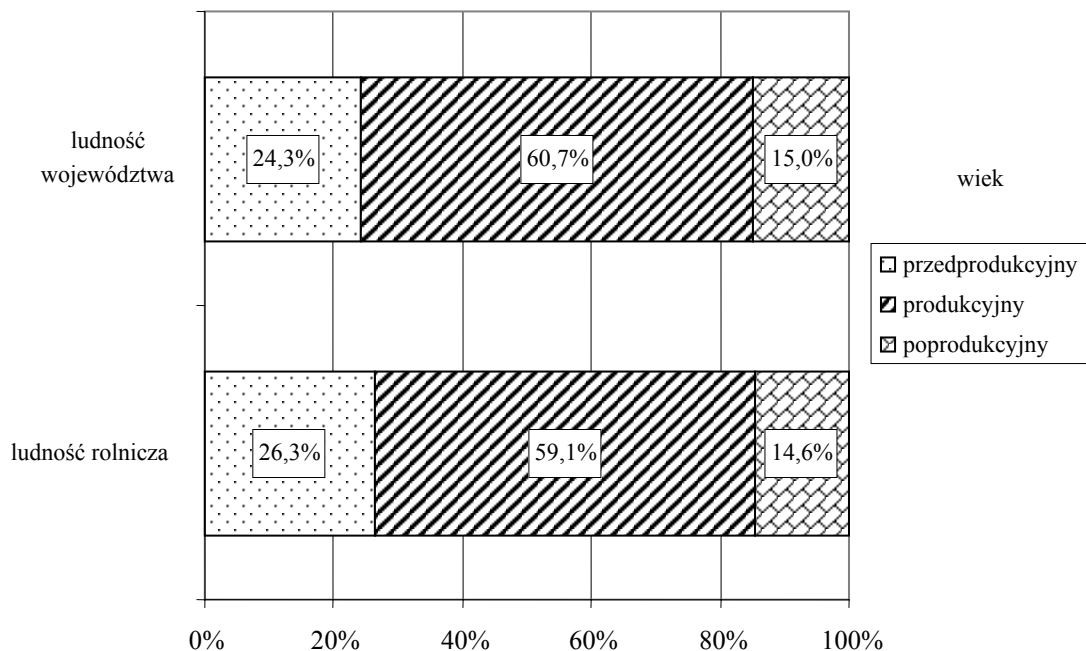

B. Ludność - cechy społeczno-ekonomiczne

Ludność związana z rolnictwem indywidualnym w porównaniu do ludności województwa ogółem jest słabiej wykształcona. Niemal 37% populacji dla której określa się poziom wykształcenia czyli osób w wieku 13 lat i więcej miało wykształcenie podstawowe ukończone, a dalsze 30% zasadnicze zawodowe. Wykształcenie średnie zawodowe posiadało 17,4% ogółu, a średnie ogólnokształcące - 4,8%. Poziom wykształcenia policealnego deklarowało 2,3%, a wykształcenie wyższe posiadało 5,0% omawianej populacji. Relatywnie wysoki - 3,9% był udział osób, które nie ukończyły szkoły podstawowej lub nie posiadają wykształcenia. W porównaniu do poziomu wykształcenia omawianej populacji ludność związana z małymi gospodarstwami rolnymi do 1 ha UR jest lepiej wykształcona. Wskaźniki struktury ludności związanej z rolnictwem wg poziomu wykształcenia w województwie kształtują się korzystniej niż w skali kraju.

Jak wykazały spisy z ogółu ludności związanej z rolnictwem niespełna 30%, a w liczbach bezwzględnych 421,2 tys. osób utrzymywało się głównie lub dodatkowo z pracy w swoim gospodarstwie rolnym, z tego 339,7 tys. posiadających własne źródła i 81,5 tys. osób utrzymywanych. Wyłącznie z pracy w swoim gospodarstwie rolnym utrzymywało się 111,4 tys. osób, czyli 32,8% ogółu posiadających własne źródła. Praca w swoim gospodarstwie była głównym źródłem dla 3,3% posiadających własne źródła utrzymania. Najwięcej utrzymujących się głównie lub dodatkowo z pracy w swoim gospodarstwie deklarowało tę pracę jako dodatkowe źródło utrzymania - 63,9% ogółu posiadających własne źródła dochodów.

C. Aktywność ekonomiczna ludności związanej z rolnictwem indywidualnym

Ludność w wieku 15 lat i więcej w gospodarstwach domowych z użytkownikiem indywidualnego gospodarstwa rolnego w województwie małopolskim liczyła 1117,4 tys. osób. W tej populacji, z punktu widzenia analizy rynku pracy, wyodrębnia się kategorię aktywnych zawodowo, czyli pracujących i bezrobotnych oraz kategorię biernych zawodowo.

Tabl.38. Ludność w wieku 15 lat i więcej w gospodarstwach domowych z użytkownikiem indywidualnego gospodarstwa rolnego według aktywności ekonomicznej i płci w 2002 r.

Wyszczególnienie	Ogółem	Aktywni zawodowo		Bierni zawodowo	Nieustalony status na rynku pracy
		pracujący	bezrobotni		
Ogółem w tys.	1117,4	510,6	97,2	483,3	26,3
Mężczyźni	554,6	282,9	52,5	206,7	12,5
Kobiety	562,8	227,6	44,7	276,6	13,8

Liczba aktywnych zawodowo w omawianej populacji wyniosła 607,8 tys. osób. W liczbie tej 84,0% stanowili pracujący, a co 6 osoba była bezrobotna. Poziom aktywności zawodowej mierzony współczynnikiem aktywności zawodowej ukształtował się na poziomie 55,7%. Oznacza to, że na 100 osób 56 pracowało lub poszukiwało pracy. Mężczyźni charakteryzowali się wyższą aktywnością zawodową wynoszącą 61,9%, natomiast dla kobiet współczynnik ten wyniósł niespełna 50%.

Pracujący

W liczbie 510,6 tys. osób pracujących ogółem związanych z rolnictwem indywidualnym 2/3 pracowało wyłącznie lub głównie poza swoim gospodarstwem rolnym. Pozostałe 34,5% czyli 175,9 tys. osób to pracujący wyłącznie lub głównie w swoim gospodarstwie rolnym.

Od 2002 r. obowiązuje nowa definicja osoby pracującej na własny rachunek w rolnictwie.

Do zbiorowości pracujących na własny rachunek w rolnictwie zaliczono osoby pracujące wyłącznie lub głównie:

- w gospodarstwach indywidualnych powyżej 1 ha, z wyłączeniem gospodarstw produkujących wyłącznie na potrzeby własne,
- w gospodarstwach indywidualnych do 1 ha użytków rolnych wyłącznie, z wyłączeniem gospodarstw produkujących wyłącznie lub głównie na potrzeby własne,
- jako właściciele zwierząt gospodarskich, z wyłączeniem produkujących wyłącznie lub głównie na potrzeby własne.

W skali kraju województwo małopolskie charakteryzuje się wysokim poziomem liczby pracujących w rolnictwie indywidualnym. Jego udział w liczbie pracujących w rolnictwie indywidualnym w kraju wynosił 8,9%. Pod względem liczby osób pracujących w swoim gospodarstwie rolnym małopolskie jest na piątym miejscu po województwach: mazowieckim (306,2 tys.), lubelskim (269,5 tys.), łódzkim (183,9 tys.) i wielkopolskim (180,1 tys.).

W populacji pracujących w rolnictwie indywidualnym 97,5% stanowiły osoby dla których praca w swoim gospodarstwie jest wyłącznym zajęciem. Dla pozostałych 2,5% była to praca główna, czyli dodatkowo pracowały poza swoim gospodarstwem.

Tabl.39. Pracujący w swoim gospodarstwie rolnym w 2002 r.

Wyszczególnienie	Ogółem	W tym wieś	Pracujący			
			wyłącznie	w tym wieś	głównie	w tym wieś
Ogółem w tys.	175,9	169,1	171,6	164,9	4,4	4,2
Mężczyźni	90,6	86,9	87,3	83,8	3,3	3,2
Kobiety	85,4	82,2	84,3	81,2	1,1	1,0

W rolnictwie indywidualnym pracowało nieco więcej mężczyzn - 51,5% niż kobiet - 48,5%, przy czym wśród pracujących wyłącznie w swoim gospodarstwie rolnym przewaga mężczyzn jest jeszcze mniejsza.

Pracujący w rolnictwie indywidualnym charakteryzują się relatywnie niższym udziałem osób w wieku produkcyjnym oraz wysokim odsetkiem osób będących w wieku poprodukcyjnym. Struktura wieku pracujących w swoim gospodarstwie rolnym w województwie małopolskim jest mniej korzystna niż średnio w kraju. Osoby w wieku produkcyjnym stanowiły 81,1% (w kraju 85,4%) ogółu pracujących w rolnictwie indywidualnym, a 16,8% (w kraju 12,6%) osób było w wieku poprodukcyjnym. Jeszcze mniej korzystnie kształtuje się struktura wieku osób pracujących wyłącznie w swoim gospodarstwie rolnym. W tej grupie udział osób w wieku produkcyjnym był jeszcze niższy - wynosił 80,6% (w kraju 85,0%), a w wieku poprodukcyjnym był na poziomie 17,2% (w kraju 12,9%).

Tabl.40. Pracujący wyłącznie lub głównie w swoim gospodarstwie rolnym według grup wieku ^a w 2002 r.

Wiek	Pracujący ogółem	Pracujący	
		wyłącznie	głównie
Ogółem w tys.	175,9	171,6	4,4
w %	100,0	100,0	100,0
Przedprodukcyjny	2,1	2,2	0,1
Produkcyjny	81,1	80,6	97,1
mobilny	46,6	46,1	63,4
niemobilny	34,5	34,5	33,7
Poprodukcyjny	16,8	17,2	2,7

a Wiek przedprodukcyjny - 15-17 lat; produkcyjny mobilny - 18-44 lata; produkcyjny niemobilny - 45-59/64 lata; poprodukcyjny - kobiety: 60 lat i więcej, mężczyźni: 65 lat i więcej.

Wskaźnik zatrudnienia w rolnictwie określający stopień zaangażowania w pracę w swoim gospodarstwie rolnym wynosił 16,1%, w tym wyższy był na wsi - 19,1%. Wskaźnik ten przyjął najniższy poziom w skrajnych grupach wieku. Dla osób w wieku poniżej 20 lat i ponad 79 lat był on niższy od 10%. Najwyższe wartości przyjął dla osób w wieku 50-59 lat - ponad 22%, w tym na terenach wiejskich przekraczał 27%. Oznacza to, że ponad 27% osób spośród ludności wiejskiej z tej grupy wiekowej pracowało wyłącznie lub głównie w rolnictwie indywidualnym.

W województwie małopolskim większość osób zaangażowanych jest w pracę w małych gospodarstwach rolnych (mniejszych niż średnio w kraju).

Wykres 15. Struktura pracujących wyłącznie lub głównie w swoim gospodarstwie rolnym według powierzchni użytków rolnych w 2002 r.

województwo małopolskie

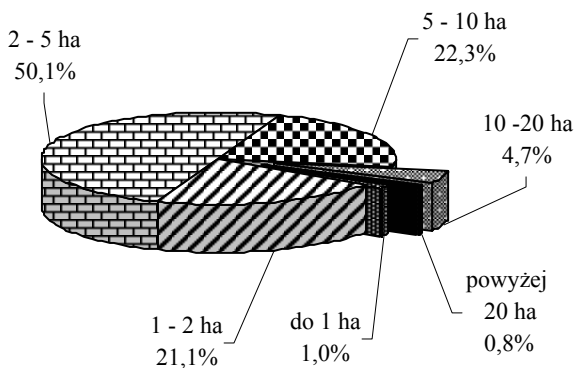

kraj

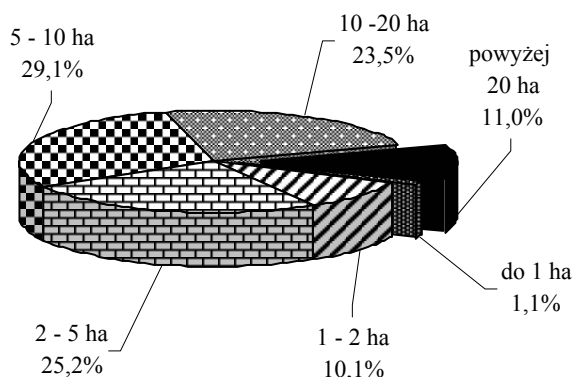

W gospodarstwach o powierzchni użytków rolnych nie przekraczających 10 ha pracowało 94,5% wszystkich pracujących w rolnictwie indywidualnym (w kraju 65,5%). W gospodarstwach o powierzchni większej od 20 ha użytków rolnych pracowało 0,8% osób (w kraju 11,0%). Połowa wszystkich osób (50,1%) pracowała w gospodarstwach rolnych o powierzchni 2-5 ha użytków rolnych. Dla porównania w kraju największa grupa 29,1% pracowała w gospodarstwach o powierzchni 5-10 ha użytków rolnych.

Bezrobotni

Liczba bezrobotnych wywodzących się z populacji ludności związanej z rolnictwem indywidualnym wynosiła 97,2 tys. osób, a stopa bezrobocia ukształtowała się na poziomie 16,0%. Oznacza to, że 16,0% ludności spośród osób aktywnych zawodowo nie pracowało, nie miało pracy w badanym tygodniu, aktywnie jej poszukiwały i były gotowe pracę przyjąć w badanym lub następnym tygodniu. Wyższą stopę bezrobocia (16,4%) odnotowano wśród kobiet. Dla mężczyzn była ona na poziomie 15,6%.

Bezrobotnymi byli przede wszystkim ludzie młodzi. Ponad połowę (58,8%) bezrobotnych stanowili ludzie przed 30 rokiem życia. Najwyższą stopę bezrobocia wynoszącą 47,8% odnotowano wśród osób w wieku 18-19 lat oraz wynoszącą 36,9% wśród osób w wieku 20-24 lata. Wśród kobiet w tych grupach wiekowych stopa bezrobocia była jeszcze wyższa - wynosiła odpowiednio 52,6% i 38,5%. Natężenie bezrobocia zmniejszało się w miarę przechodzenia do kolejnych przedziałów wieku i wynosiło np. 10,7% w grupie osób w wieku 40-44 lata i 6,5% dla osób w wieku 50-54 lata.

Bierni zawodowo

Populacja osób biernych zawodowo, czyli takich, które nie pracowały zarobkowo i nie poszukiwały pracy lub jej poszukiwały, lecz nie były gotowe do jej podjęcia, liczyła 483,3 tys. osób. Stanowili oni 43,2% ogółu ludności związanej z rolnictwem indywidualnym.

Ponad połowę biernych zawodowo - 57,2% stanowiły kobiety. Znaczna liczba osób biernych zawodowo - 242,7 tys. (50,2%) to osoby w wieku przedprodukcyjnym (15-17 lat) oraz poprodukcyjnym. Osoby w wieku produkcyjnym stanowiły prawie połowę (49,8%) ogólnej liczby tej populacji. Była to grupa 240,6 tys. osób. W liczbie tej 123,8 tys. osób było w wieku mobilnym, z tego 70,8 tys. kobiet oraz 53,0 tys. mężczyzn.

Tak duża liczba osób biernych zawodowo w gospodarstwach domowych związanych z rolnictwem indywidualnym wynika z grupowania osób aktywnych zawodowo zgodnie z przyjętą definicją pracujących. W myśl tej definicji osoby pracujące w gospodarstwach rolnych produkujących jedynie lub głównie (w gospodarstwach do 1 ha użytków rolnych) na potrzeby własne nie zaliczają się do liczby pracujących.

D. Użytkownicy indywidualnych gospodarstw rolnych

W tej grupie uwzględniono także właścicieli zwierząt gospodarskich. Z definicji użytkownicy gospodarstw rolnych są to osoby odpowiedzialne za sposób i kierunek produkcji rolniczej, stąd są wyodrębniani z ogółu ludności związanej z rolnictwem.

Liczba użytkowników indywidualnych gospodarstw rolnych jest nieco niższa od liczby omawianych w dalszej części gospodarstw domowych z użytkownikiem gospodarstwa rolnego. Wynika z zasad metodologicznych zgodnie z którymi użytkowników nieobecnych powyżej 2 miesięcy w momencie spisu, przebywających w innej miejscowości w kraju z powodu m.in. podjętej tam pracy, nauki, warunków mieszkaniowych lub rodzinnych zaliczono do mieszkańców miejscowości swojego czasowego pobytu, a nie do mieszkańców swojego stałego zameldowania.

Spisy wykazały, że w łącznej liczbie 360,6 tys. użytkowników indywidualnych gospodarstw rolnych - 58,5% stanowili użytkownicy gospodarstw o powierzchni użytków rolnych powyżej 1 ha a 41,2% użytkownicy gospodarstw o powierzchni użytków rolnych od 10 a do 1ha włącznie. Właściciele zwierząt gospodarskich mieli minimalny udział - 0,3%.

W ogólnej charakterystyce użytkowników gospodarstw rolnych w województwie małopolskim zauważalny jest relatywnie wysoki odsetek kobiet oraz także wysoki odsetek osób starszych.

W łącznej liczbie 360,6 tys. użytkowników gospodarstw rolnych 40,4% stanowiły kobiety. Relatywnie mniej kobiet użytkowało gospodarstwa rolne o powierzchni powyżej 1 ha UR. Wśród ponad 211 tys. użytkowników tych gospodarstw - 36,4% stanowiły kobiety i w porównaniu do wskaźnika krajowego - 28,7%, jest to udział znacznie wyższy. Z danych spisowych wynika, że odsetek kobiet użytkowników zmniejsza się wraz ze wzrostem powierzchni użytków rolnych. Wśród użytkujących gospodarstwa rolne o powierzchni powyżej 5 ha UR kobiety stanowiły 21,7%, a w gospodarstwach o powierzchni powyżej 20 ha UR tylko 8,3% użytkowników.

Z wysokim udziałem kobiet jako użytkowników wiąże się relatywnie wysoki wynoszący 26,8% udział użytkowników w wieku 60 lat i więcej. W gospodarstwach o powierzchni powyżej 1 ha UR udział ten jest niższy i wynosi 24,0%, niemniej w porównaniu do wskaźnika krajowego - 18,1% jest mniej korzystny.

Tabl.41. Struktura użytkowników gospodarstw rolnych powyżej 1 ha UR według płci i grup wieku w 2002 r.

Wyszczególnienie k - kraj w - województwo		Ogółem	W wieku					60 lat i więcej
			15-19	20-29	30-39	40-49	50-59	
		w odsetkach						
Razem	k	100,0	0,3	8,4	20,6	31,5	21,1	18,1
	w	100,0	0,3	8,0	19,4	27,9	20,4	24,0
Mężczyźni	k	100,0	0,3	9,1	22,2	32,9	21,1	14,4
	w	100,0	0,3	8,9	21,4	29,5	20,3	19,6
Kobiety	k	100,0	0,3	6,8	16,8	27,8	21,2	27,1
	w	100,0	0,3	6,2	16,0	25,1	20,5	31,9

Z powyższej tabelki wynika, że wśród użytkowników kobiet, osoby w wieku 60 lat i więcej stanowią niemal 1/3 i jest to o blisko 5 punktów procentowych więcej w relacji do wskaźnika krajowego.

W grupie użytkowników mężczyzn odsetek osób 60-letnich i starszych wynosi blisko 1/5 i ten udział jest również znacznie wyższy wobec wskaźnika krajowego. Wśród użytkowników mężczyzn dominują osoby z przedziału wiekowego 40-49 lat, których udział wyniósł niespełna 30%.

Wraz ze wzrostem powierzchni użytków rolnych wzrasta odsetek użytkowników mężczyzn i bardziej korzystnie kształtuje się ich struktura wiekowa. W gospodarstwach rolnych o powierzchni powyżej 5 ha UR udział użytkowników w wieku poniżej 40 lat dochodzi do 36%, a odsetek użytkowników 60-letnich i starszych zmniejsza się do 11,5%. W gospodarstwach o powierzchni powyżej 20 ha UR użytkownicy w wieku poniżej 40 lat stanowią blisko 42%, a odsetek użytkowników starszych nieznacznie przekracza 5%.

W porównaniu do ogółu ludności związanej z rolnictwem indywidualnym użytkownicy gospodarstw rolnych są lepiej wykształceni. Jak wykazały spisy, wykształcenie wyższe posiadało 6,0%, a policealne 2,2%. Wyższy był także odsetek użytkowników z wykształceniem średnim zawodowym - 18,3% i zasadniczym zawodowym - 35,6%. Mniejszy udział - 31,7% mieli użytkownicy z wykształceniem podstawowym ukończonym, a odsetek użytkowników z podstawowym nieukończonym lub bez wykształcenia wyniósł 2,4%.

II. GOSPODARSTWA DOMOWE I RODZINY

1. GOSPODARSTWA DOMOWE

Gospodarstwo domowe definiowane jest w spisach ludności jako zespół osób mieszkających razem i wspólnie utrzymujących się. Osoby samotne oraz mieszkające z innymi osobami, ale utrzymujące się oddzielnie, tworzą odrębne, jednoosobowe gospodarstwa domowe.

Liczba gospodarstw domowych w województwie małopolskim w końcu maja 2002 r. stanowiła 7,8% ogólnej liczby gospodarstw domowych w kraju i wynosiła 1040,8 tys. Była wyższa niż w grudniu 1988 r. o 130,2 tys. (o 14,3%). Gospodarstwa domowe w miastach liczyły 602,1 tys. (wzrost o 84,9 tys., tj. o 16,4%), a na terenie wsi 438,7 tys. (o 45,3 tys., tj. o 11,5% więcej).

Tabl.42. Gospodarstwa domowe i ludność w latach 1988 i 2002

Wyszczególnienie	Gospodarstwa domowe			Ludność w gospodarstwach domowych			Przeciętna liczba osób w gospodarstwie domowym	
	1988	2002		1988	2002		1988	2002
	w tysiącach	1988= =100		w tysiącach	1988= =100			
Ogółem	910,7	1040,8	114,3	3011,4	3185,5	105,8	3,31	3,06
Miasta	517,2	602,1	116,4	1518,0	1586,0	104,5	2,93	2,63
Wieś	393,4	438,7	111,5	1493,3	1599,5	107,1	3,80	3,65

Wzrost liczby gospodarstw domowych w Małopolsce był wyższy niż w kraju ogółem o 2,9 punktu procentowego (w miastach o 2,4 punktu, a na wsi o 5,0 punktu).

Wielkość gospodarstw domowych

W 2002 r. w Małopolsce gospodarstwa domowe tworzyło 3185,5 tys. osób (98,6% ludności województwa). Liczba ludności w gospodarstwach w miastach wynosiła 1586,0 tys. i zwiększyła się w porównaniu do stanu w grudniu 1988 r. o 68,0 tys., a na wsi (1599,5 tys.) wzrosła o 106,2 tys.

Przeciętna liczba osób w gospodarstwie domowym wynosiła 3,06, podczas gdy przed 14 laty 3,31 osób. Spadek średniej liczby osób w gospodarstwach domowych (podobnie jak w skali kraju) nastąpił zarówno w miastach jak i na wsi. Gospodarstwa domowe w województwie małopolskim należą do najbardziej liczebnych w kraju (po województwie podkarpackim - 3,38 i wielkopolskim - 3,07). Świadczy o tym również odsetek gospodarstw domowych o liczbie 7 i więcej osób wynoszący 4,4% (w kraju 2,5%), który był drugim po województwie podkarpackim. Podobnie wysoki był udział gospodarstw sześciuosobowych 5,1% (3,5% w Polsce) i pięciosobowych 9,8% (w kraju 8,1%).

Powyżej średniej wojewódzkiej ukształtowała się przeciętna liczba osób w gospodarstwach podregionu nowosądeckiego - 3,60 oraz krakowsko-tarnowskiego - 3,17, natomiast w podregionie m. Kraków była znacznie niższa i wyniosła 2,37 osoby. Liczebność gospodarstw domowych w poszczególnych powiatach była zróżnicowana. Największe gospodarstwa występowały w powiecie limanowskim (przeciętnie 4,03 osoby), a następnie w nowosądeckim (3,93) oraz tarnowskim (3,83). Średnią poniżej 3 osób w gospodarstwie domowym odnotowano w 7 powiatach: m. Kraków (2,37), m. Tarnów (2,75), chrzanowskim (2,80), olkuskim i oświęcimskim (po 2,94), miechowskim (2,97) i m. Nowy Sącz (2,98).

Tabl.43. Gospodarstwa domowe według liczby osób w latach 1988 i 2002

Wyszczególnienie	Ogółem w tys.	Liczba osób w gospodarstwie domowym					
		1	2	3-4			5 i więcej
				razem	3	4	
w % ogółem							
1988							
Ogółem	910,7	17,6	20,2	39,9	.	.	22,3
Miasta	517,2	20,7	22,3	43,4	.	.	13,6
Wieś	393,4	13,5	17,4	35,3	.	.	33,7
2002							
Ogółem	1040,8	23,8	20,6	36,4	18,4	18,0	19,3
Miasta	602,1	29,3	23,1	36,9	19,9	17,0	10,8
Wieś	438,7	16,3	17,2	35,7	16,3	19,4	30,9

W porównaniu z wynikami spisu przeprowadzonego w grudniu 1988 r. nastąpiły zmiany struktury wielkości gospodarstw domowych. Istotnie zwiększył się, podobnie jak średnio w kraju, udział gospodarstw jednoosobowych (o 6,2 punktu procentowego) do 23,8% w 2002 r. Odsetek gospodarstw dwuosobowych pozostał na zbliżonym poziomie i wyniósł 20,6%. Niższy o 3,5 punktu był udział gospodarstw 3-4 osobowych, a 5 i więcej osobowych niższy o 3,0 punktu.

Wykres 16. Struktura gospodarstw domowych według liczby osób w 2002 r.

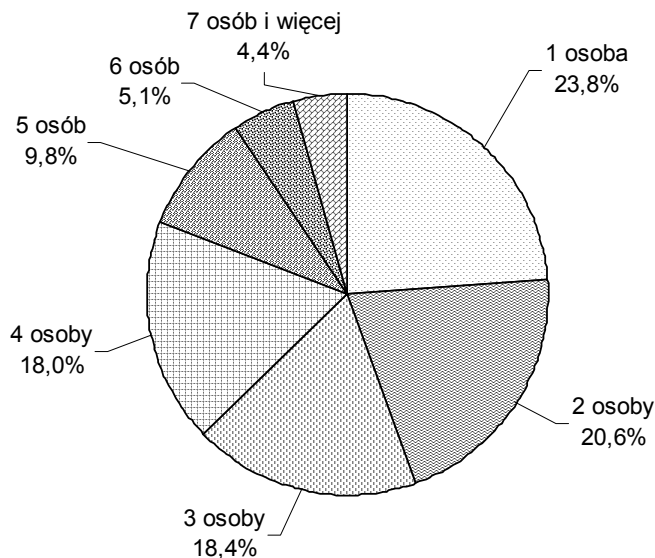

Wzrost udziału gospodarstw jednoosobowych nastąpił głównie w miastach, o 8,6 punktu procentowego (w kraju o 7,4 punktu). Nieznacznie wzrósł odsetek gospodarstw dwuosobowych, natomiast zmniejszył się o 6,5 punktu gospodarstw 3-4 osobowych oraz o 2,8 punktu gospodarstw o liczbie osób 5 i więcej.

Na terenach wiejskich gospodarstwa duże, o liczbie osób 5 i więcej, występowały trzykrotnie częściej niż w miastach, chociaż ich udział w ogólnej liczbie gospodarstw domowych na wsi zmniejszył się w stosunku do 1988 r. o 2,8 punktu na rzecz wzrostu odsetka gospodarstw jednoosobowych. Udział gospodarstw dwuosobowych i 3-4 osobowych był podobny jak w grudniu 1988 r.

Skład rodzinny gospodarstw domowych

Z ogólnej liczby gospodarstw domowych 264,8 tys. (25,4%) stanowiły gospodarstwa nierodzinne (w kraju 26,4%), w których dominowały (93,4%) jednoosobowe.

Liczba gospodarstw domowych tworzonych przez przynajmniej jedną rodzinę wynosiła 776,0 tys., tj. 74,6%. W strukturze gospodarstw rodzinnych 91,0% (706,5 tys.) stanowiły gospodarstwa jednorodzinne. Udział gospodarstw dwurodzinnych wynosił 8,4% (65,5 tys.), a liczących trzy i więcej rodzin 0,5% (4,1 tys.).

Również pod względem liczby rodzin gospodarstwa domowe w województwie małopolskim są większe niż przeciętnie w kraju. Udział gospodarstw jednorodzinnych w ogólnej liczbie gospodarstw z rodzinami był niższy o 2,8 punktu procentowego, natomiast wyższy: dwurodzinnych o 2,4 punktu, a o liczbie rodzin trzy i więcej o 0,2 punktu.

Gospodarstwa domowe pod względem liczby rodzin są większe na wsi niż w miastach. Udział gospodarstw nierodzinnych w miastach wynosił aż 31,1% (187,0 tys.), a na terenach wiejskich 17,7% (77,8 tys.). Gospodarstwa jednoosobowe stanowiły 94,2% gospodarstw nierodzinnych miast oraz 91,6% wsi.

W grupie gospodarstw rodzinnych, zarówno w miastach jak i na wsi, zdecydowanie dominują jednorodzinne, jednak w miastach ich udział jest wyższy o 7,8 punktu i wynosi 94,7%, podczas gdy na wsi 86,9%. Na terenach wiejskich udział gospodarstw dwurodzinnych jest ponad dwukrotnie wyższy niż w miastach (12,3%; w miastach 5,1%), a trzy i więcej rodzinnych ponad czterokrotnie.

Tabl.44. Gospodarstwa domowe według składu rodzinnego w 2002 r.

Wyszczególnienie	Ogółem w tys.	Gospodarstwa domowe			
		jednorodzinne	dwurodzinne	trzy i więcej rodzinne	nierodzinne
		w odsetkach			
Ogółem	1040,8	67,9	6,3	0,4	25,4
Miasta	602,1	65,3	3,5	0,2	31,1
Wieś	438,7	71,4	10,1	0,7	17,7

Wykres 17. Struktura gospodarstw domowych według składu rodzinnego w 2002 r.

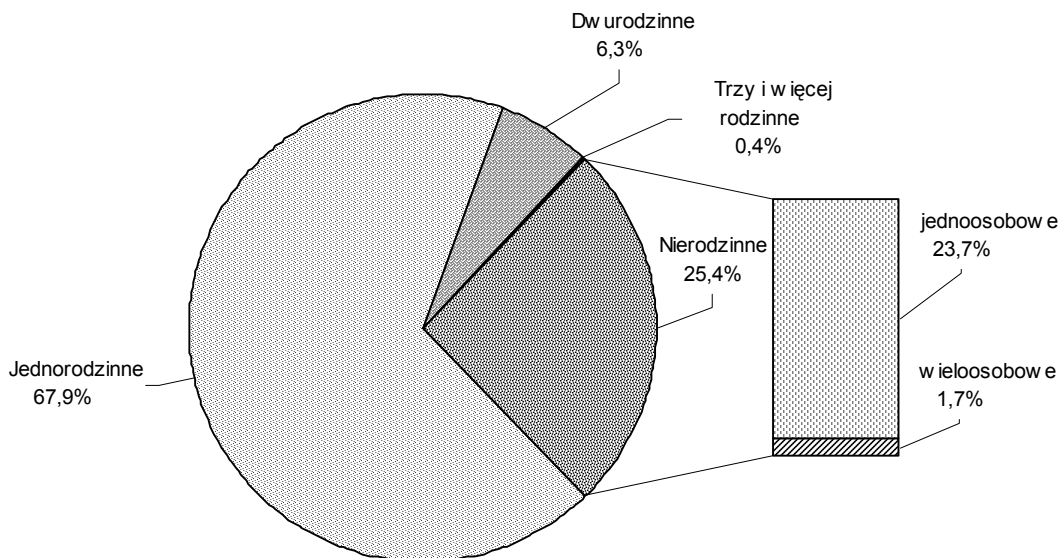

2. RODZINY

Rodziny w gospodarstwach domowych

Zgodnie z przyjętą w spisie ludności 2002 metodologią, rodziny są wyodrębniane w ramach istniejących gospodarstw domowych. Za rodzinę uznawano parę (małżeństwo lub partnerów) bez dzieci lub parę z jednym bądź większą liczbą dzieci, albo też samotnego rodzica z jednym bądź większą liczbą dzieci. W 2002 r. badano także rodziny przebywające w obiektach zbiorowego zakwaterowania.

W 2002 r. liczba rodzin w województwie małopolskim wynosiła 849,8 tys., z tego 51,6% zamieszkiwało w miastach. Wyższą niż w Małopolsce liczbę rodzin odnotowano w województwach: mazowieckim - 1403,3 tys., śląskim - 1329,4 tys. i wielkopolskim - 914,9 tys. Najmniej rodzin spisano w województwach: opolskim - 289,1 tys. oraz lubuskim - 279,2 tys.

Dominującym typem rodziny w województwie są małżeństwa z dziećmi - 501,9 tys. Stanowią one 59,1% wszystkich rodzin. Odsetek małżeństw z dziećmi jest większy na wsi niż w miastach i wynosi odpowiednio: 64,2% i 54,2%.

Drugim pod względem liczebności typem rodziny były małżeństwa bez dzieci. W 2002 r. stanowiły one 20,6% wszystkich rodzin w województwie.

Po raz pierwszy w spisie 2002 obok dotychczasowych czterech typów rodzin (małżeństw bez dzieci, małżeństw z dziećmi, samotnych matek z dziećmi i samotnych ojców z dziećmi) uwzględniono dwa nowe: partnerów bez dzieci i partnerów z dziećmi. Rodziny partnerskie stanowią 1,0% rodzin w województwie; w miastach 1,5% rodzin, natomiast na wsi 0,5%. Ponad połowę z nich stanowią rodziny z dziećmi (52,4%).

Tabl.45. Rodziny według typów w 2002 r.

Typ rodziny	Ogółem	Miasta	Wieś	Ogółem	Miasta	Wieś
	w tysiącach			w odsetkach		
Ogółem	849,8	438,3	411,6	100,0	100,0	100,0
Małżeństwa bez dzieci	174,8	97,1	77,7	20,6	22,2	18,9
Małżeństwa z dziećmi	501,9	237,6	264,2	59,1	54,2	64,2
Partnerzy bez dzieci	4,2	3,5	0,7	0,5	0,8	0,2
Partnerzy z dziećmi	4,6	3,3	1,3	0,5	0,8	0,3
Samotne matki	144,8	85,5	59,3	17,0	19,5	14,4
Samotni ojcowie	19,7	11,3	8,3	2,3	2,6	2,0

Wyniki spisu na temat dzieci w rodzinach dotyczą przede wszystkim grupy dzieci w wieku 0-24 lat pozostających na utrzymaniu, zamieszkujących z obojgiem rodziców lub z jednym w rodzinach niepełnych.

W 2002 r. liczba rodzin z dziećmi do lat 24 pozostającymi na utrzymaniu wyniosła 508,1 tys. i stanowiła 59,8% wszystkich rodzin w województwie. Wyższą niż w Małopolsce liczbę tych rodzin odnotowano w województwach: mazowieckim - 782,7 tys., śląskim - 754,8 tys. i wielkopolskim - 546,0 tys.

W całej zbiorowości rodzin z dziećmi na utrzymaniu najliczniejszą grupę stanowiły rodziny z 1 dzieckiem - 43,4% i z 2 dziećmi - 35,8%.

Spośród wszystkich typów rodzin utrzymujących dzieci najliczniejszą stanowią małżeństwa - blisko 82%. W 2002 r. 39,0% z nich utrzymywało 1 dziecko, 37,8% - 2 dzieci, a 23,2% - 3 i więcej dzieci.

Na podstawie spisu 2002 ustalono, że rodziny partnerów (4,1 tys.) stanowiły 0,8% ogółu rodzin z dziećmi na utrzymaniu, z czego większość (72,1%) z nich zamieszkiwała w miastach. Najczęściej tworzyły rodzinę z 1 dzieckiem (54,0%).

Największą liczbę rodzin partnerów z dziećmi spisano w województwach śląskim i dolnośląskim - powyżej 12 tys. Najmniej tego typu rodzin w województwach: podlaskim i podkarpackim - niewiele ponad 2 tys. Najwyższy odsetek rodzin partnerów z dziećmi na utrzymaniu odnotowano w województwie zachodniopomorskim - 3,5% oraz lubuskim - 3,2%, najmniejszy - w województwie podkarpackim - 0,6%.

Tabl.46. Struktura rodzin według typu i liczby dzieci do lat 24 pozostających na utrzymaniu w 2002 r.

Typ rodziny	Rodziny według liczby dzieci do lat 24 pozostających na utrzymaniu				
	ogółem w tys.	1	2	3	4 i więcej
		w odsetkach			
Ogółem	508,1	43,4	35,8	13,9	7,0
małżeństwa	415,1	39,0	37,8	15,3	7,9
partnerzy	4,1	54,0	28,2	10,2	7,7
samotne matki	80,3	63,0	26,8	7,2	3,1
samotni ojcowie	8,7	66,7	24,0	6,5	2,8
Miasta	253,7	50,6	35,7	10,2	3,6
małżeństwa	194,0	46,0	38,6	11,4	4,0
partnerzy	3,0	58,2	27,1	8,7	6,0
samotne matki	51,2	65,8	26,2	6,0	2,1
samotni ojcowie	5,5	70,8	22,9	4,9	1,4
Wieś	254,5	36,1	35,9	17,6	10,5
małżeństwa	221,0	32,8	37,1	18,8	11,3
partnerzy	1,2	42,9	31,0	14,0	12,0
samotne matki	29,1	58,0	27,8	9,5	4,8
samotni ojcowie	3,2	59,7	25,8	9,2	5,3

W przekroju terytorialnym obserwuje się znaczne zróżnicowanie dzietności rodzin. W miastach dominuje model rodziny z 1 dzieckiem - 50,6%. Na wsi odsetek rodzin z 1 dzieckiem jest znacznie niższy - 36,1%. Z kolei rodzina wielodzietna, tzn. z 3 dzieci i więcej pozostających na utrzymaniu, występuje częściej na wsi. Odsetek takich rodzin na wsi wynosi 28,0%, w miastach - 13,7%.

Rodziny niepełne

Rodzina niepełna składa się z jednego rodzica (matki lub ojca) i przynajmniej jednego dziecka, niezależnie od wieku i stanu cywilnego dziecka.

W 2002 r. w województwie małopolskim było 164,5 tys. rodzin niepełnych. Spośród tych rodzin 88,9 tys. (tj. 54,1%) ma przynajmniej 1 dziecko w wieku do lat 24 na utrzymaniu. W pozostałych rodzinach (45,9%) dzieci są starsze, albo mają własne źródła utrzymania.

Rodziny samotnych matek z dziećmi na utrzymaniu stanowią 55,4% ogółu rodzin samotnych matek, a 44,1% samotnych ojców ma dzieci na utrzymaniu.

Rodziny niepełne mają znacznie mniej dzieci na utrzymaniu - większość z nich (63,0% matek i 66,7% ojców) utrzymuje tylko 1 dziecko, 2 dzieci odpowiednio 26,8% i 24,0%, a 3 i więcej - 10,3% matek i 9,3% ojców.

W województwie małopolskim odsetek rodzin samotnych matek z dziećmi na utrzymaniu wyniósł 15,8% ogółu rodzin z dziećmi na utrzymaniu. Najwyższy odnotowano w województwie dolnośląskim - 20,3% i zachodniopomorskim - 20,0%, najmniejszy - w podkarpackim - 13,8%.

Wykres 18. Struktura rodzin z dziećmi według typu rodziny w 2002 r.

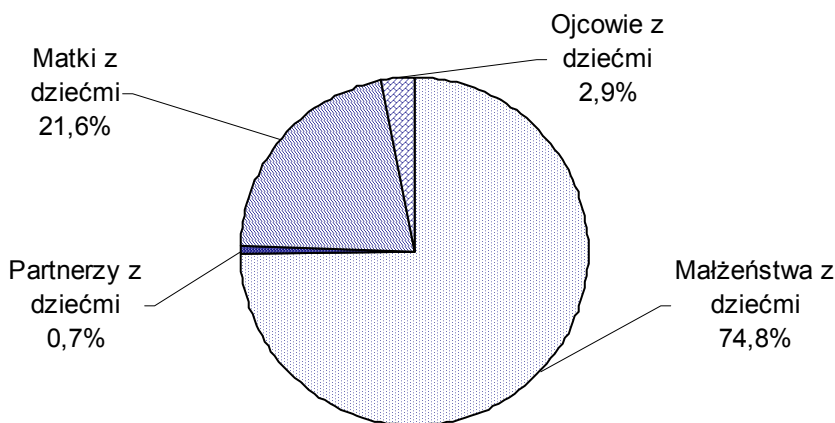

Rodziny w gospodarstwach zbiorowych

W spisie 2002 r. - po raz pierwszy od 24 lat - wyodrębniano rodziny w gospodarstwach zbiorowych. Z założenia ograniczono badanie tylko do niektórych rodzajów obiektów zbiorowego zakwaterowania: domów studenckich i asystenckich, hoteli pracowniczych, domów pomocy społecznej dla emerytów i osób starszych, domów pomocy społecznej dla samotnych kobiet w ciąży lub z małymi dziećmi i obiektów dla bezdomnych.

Ogółem w województwie małopolskim w gospodarstwach zbiorowych spisano 0,9 tys. rodzin, co lokuje województwo na drugim miejscu w Polsce (po województwie mazowieckim - 1,1 tys.).

Najwięcej rodzin spisano w domach studenckich - 0,5 tys., co stanowi około 20% ogólnej liczby rodzin mieszkających w domach studenckich w Polsce i stawia województwo małopolskie na pierwszym miejscu w kraju przed województwem dolnośląskim - 0,3 tys. rodzin.

3. GOSPODARSTWA DOMOWE ZWIĄZANE Z ROLNICTWEM

Kryterium wyodrębniającym te gospodarstwa domowe z ogółu był fakt występowania w gospodarstwie domowym osoby użytkownika indywidualnego gospodarstwa rolnego. Liczba gospodarstw związanych z rolnictwem jest nieco wyższa niż liczba użytkowników, co wynika z zasad metodologicznych zaliczania użytkowników. Zasady te przywołano w punkcie omawiającym użytkowników gospodarstw rolnych (patrz rozdział 13 D).

Jak wykazały spisy, ludność związana z rolnictwem tworzyła 361,4 tys. gospodarstw domowych związanych z użytkownikiem gospodarstwa rolnego, co stanowi 34,7% ogółu gospodarstw domowych w województwie. Ludność związana z rolnictwem stanowi 43,6% ludności województwa co wskazuje, że gospodarstwa domowe związane z rolnictwem są bardziej liczne. Przeciętna liczba osób w gospodarstwie domowym związanym z rolnictwem wynosi 3,90 wobec średniej wojewódzkiej 3,09.

Średnia krajowa dla gospodarstw domowych związanych z rolnictwem wynosi 3,69 osób, zatem gospodarstwa te w województwie są także bardziej liczne niż przeciętnie w kraju.

Na wsi zostało wyodrębnionych niespełna 80% gospodarstw domowych związanych z rolnictwem.

Struktura gospodarstw domowych związanych z rolnictwem według grup obszarowych użytków rolnych jest odzwierciedleniem rozdrobnionej struktury gospodarstw rolnych w województwie małopolskim. Ponad 2/5 gospodarstw domowych związanych z rolnictwem użytkuje gospodarstwa o powierzchni poniżej 1 ha UR. Dalsze niemal 24% to gospodarstwa domowe użytkowników gruntów o powierzchni powyżej 1 do 2 ha UR. Kolejne ponad 26% gospodarstw domowych jest związanych z użytkownikami gospodarstw rolnych od 2 do 5 ha UR. Gospodarstwa domowe związane z użytkownikami gospodarstw powyżej 5 do 10 ha UR stanowią 7,1%, a te powyżej 10 ha UR - 1,4% ogółu gospodarstw domowych związanych z rolnictwem.

III. MIGRACJE LUDNOŚCI

Ludność zasiedziała i mobilna

Wyniki spisu 2002 wskazują, że 68,2% ludności województwa małopolskiego to osoby mieszkające od urodzenia w danej miejscowości. Taka wielkość lokuje województwo małopolskie na pierwszym miejscu w kraju. Oznacza to, że 2206,0 tys. osób nie opuściło swojej miejscowości na okres 12 miesięcy lub dłużej.

Liczba ludności mobilnej województwa małopolskiego była równa 990,1 tys. osób, czyli 6,6% ludności mobilnej kraju. Znacznie wyższy wskaźnik odnotowały województwa: mazowieckie (13,3%), śląskie (12,3%), dolnośląskie (9,3%) i wielkopolskie (8,7%). Wśród ludności mobilnej Małopolski 69,4% stanowiły osoby przybyłe do miejscowości aktualnego zamieszkania w 1988 r. i wcześniej. Liczba osób, które przybyły w latach 1989-2002 wynosiła 303,5 tys., w tym 295,2 tys. osób przybyło z kraju, a 8,2 tys. osób poprzednio mieszkało za granicą.

Ludność, która przebywała poza rodzinną miejscowością przez okres trwający 12 miesięcy lub dłużej i do niej powróciła, była traktowana w spisie jako ludność przybyła do tej miejscowości. Przez miejscowość należy tu rozumieć gminę miejską lub wiejską, a w przypadku gmin miejsko-wiejskich część miejską lub wiejską gminy.

W spisie 2002 nie uwzględniano przerw w zamieszkiwaniu spowodowanych: odbywaniem zasadniczej służby wojskowej, przebywaniem w zakładach karnych, przebywaniem za granicą w placówkach dyplomatycznych, przebywaniem w innych miejscach z powodu działań wojennych; nie uwzględniano również nieobecności (nawet dłuższej) w takich przypadkach, kiedy osoba była poza miejscem (gminą) zamieszkania w momencie spisu.

Tabl.47. Ludność faktycznie zamieszkała według okresu zamieszkania, płci, wieku i miejsca zamieszkania

Wyszczególnienie	Ludność ogółem	Zamieszkała od urodzenia	Przybyła do miejscowości aktualnego zamieszkania			Nie ustalono od kiedy mieszka
			razem	w 1988 r. i wcześniej	w latach 1989-2002	
w tysiącach						
Ogółem	3232,4	2206,0	990,1	686,6	303,5	36,3
Miasta	1626,9	960,2	634,1	474,6	159,6	32,5
mężczyźni	771,8	474,5	281,3	206,6	74,7	15,9
kobiety	855,1	485,7	352,8	268,0	84,9	16,6
Wieś	1605,5	1245,8	356,0	212,1	143,9	3,8
mężczyźni	797,8	627,5	168,4	99,4	69,0	1,9
kobiety	807,7	618,3	187,6	112,7	74,9	1,9
<i>Z liczby ogółem:</i>						
0 - 19 lat	901,2	812,4	81,0	17,1	63,9	7,7
20 - 39	956,9	660,5	283,6	111,1	172,5	12,8
40 - 59	826,9	443,0	373,1	323,9	49,2	10,7
60 - 79	476,8	250,8	221,8	207,0	14,8	4,2
80 lat i więcej	70,5	39,2	30,6	27,5	3,0	0,8
wiek nieustalony	0,1	0,0	0,0	0,0	0,0	0,1

Analizując strukturę wiekową można zauważyć znaczne zróżnicowanie zasiedlenia w poszczególnych grupach wiekowych. Największy odsetek ludności zamieszkałej od urodzenia odnotowano w przedziale wiekowym od 0 do 19 lat (90,2% populacji), najmniejszy zaś w grupie od 60 do 79 lat (52,6%). Większą zasiedlennością charakteryzują się mieszkańcy wsi; 77,6% mieszkańców wsi stwierdziło, że mieszka od urodzenia w danej miejscowości. Tak samo odpowiedziało tylko 59,0% mieszkańców miast.

Spośród mieszkańców miast i wsi większą mobilnością cechują się kobiety. Udział pań w liczbie ludności przybyłej stanowi 55,6% w miastach oraz 52,7% na wsi.

Migracje krajowe

W spisie 2002 badano tylko ostatnią migrację danej osoby, zatem wobec tego, że jedna osoba mogła zmieniać miejsce zamieszkania nawet kilka razy w badanym okresie, faktów migracji było zdecydowanie więcej. Prezentowane dane dotyczą osób, które przybyły lub powróciły - po dłuższej nieobecności (co najmniej 1 roku) - z innego miejsca w kraju - na pobyt stały lub czasowy.

W okresie międzyspisowym do miejscowości aktualnego zamieszkania przybyło lub powróciło z innego miejsca w kraju 295,2 tys. osób - co stanowiło 9,1% ogółu ludności województwa małopolskiego oraz 29,8% ludności przybyłej.

Wśród osób migrujących przeważały kobiety (52,7%). Najliczniejszą grupę stanowiły panie w wieku 25-29 lat (17,4%), natomiast wśród mężczyzn osoby w wieku 30-34 lat (15,2%). Spośród mieszkańców miast 9,5% zadeklarowało fakt migracji krajowej w latach 1989-2002, zaś na wsi 8,8%.

Migracje zagraniczne

Prezentowane dane obejmują osoby, które przybyły z zagranicy na pobyt stały, tj. imigrantów, którzy otrzymali prawo stałego pobytu (osiedlenia się) w Polsce oraz mieszkańców Polski, którzy przebywali za granicą czasowo 12 miesięcy lub dłużej i w latach 1989-2002 powrócili do miejscowości aktualnego zamieszkania na pobyt stały lub czasowy.

W okresie międzyspisowym 8,2 tys. osób przybyło lub powróciło do miejscowości aktualnego zamieszkania z zagranicy. Najczęściej były to osoby w wieku 30-34 lat (1,0 tys. osób). Liczba migrujących kobiet wynosiła 4,1 tys. Szczególną mobilnością cechowały się panie w wieku 30-34 lat (0,5 tys. osób). Mężczyźni powracający lub przybyli z zagranicy to głównie osoby w wieku 35-39 lat (11,2% populacji). Spośród osób migrujących z zagranicy 5,8 tys. obecnie mieszka w miastach, natomiast ponad 29,4% to mieszkańcy wsi.

Tabl.48. Migracje krajowe i zagraniczne w latach 1989-2002 w województwie małopolskim

Miejsce obecnego zamieszkania, płeć	Ludność przybyła do miejscowości aktualnego zamieszkania w latach 1989-2002		
	razem	z kraju	z zagranicy
	w tysiącach		
Ogółem	303,5	295,2	8,2
mężczyźni	143,6	139,6	4,1
kobiety	159,8	155,7	4,1
Miasta	159,6	153,8	5,8
mężczyźni	74,7	71,8	2,9
kobiety	84,9	82,0	2,9
Wieś	143,9	141,5	2,4
mężczyźni	69,0	67,8	1,2
kobiety	74,9	73,7	1,2

Imigranci przebywający czasowo

Liczba imigrantów, czyli osób mieszkających na stałe za granicą, a przebywających w Polsce czasowo - powyżej 2 miesięcy, dla województwa małopolskiego wyniosła 3,0 tys. osób, w tym 1,5 tys. kobiet. W stosunku do liczby ludności faktycznej (9 osób na 10 tys. mieszkańców) wielkość ta jest taka sama jak przeciętnie w kraju. Około 64% ogółu to imigranci długookresowi, przebywający powyżej 12 miesięcy (1,9 tys.). Wśród imigrantów krótkookresowych (1,1 tys.) przeważają osoby pozostające od 6 do 12 miesięcy (53,0%).

Tabl.49. Imigranci przebywający czasowo (powyżej 2 miesięcy) według okresu zamieszkania w 2002 r.

Miejsce obecnego zamieszkania	Ogółem		Przebywający w Polsce			
	razem	w tym kobiety	od 2 do 12 miesięcy		powyżej 12 miesięcy	
			razem	w tym kobiety	razem	w tym kobiety
w tysiącach						
Ogółem	3,0	1,5	1,1	0,5	1,9	0,9
Miasta	2,4	1,2	0,9	0,5	1,5	0,7
Wieś	0,5	0,3	0,2	0,1	0,4	0,2

Na terenie miast Małopolski spisano 2,4 tys. imigrantów, czyli ponad 4 razy więcej niż na wsi. Odsetek imigrantów długookresowych, zarówno na wsi jak i w miastach, wyniósł ponad 60%. Imigranci krótkookresowi zamieszkujący w miastach to głównie osoby przebywające od 6 do 12 miesięcy (0,5 tys.), natomiast na wsi prawie 2/3 imigrantów krótkookresowych to osoby przebywające w Polsce od 2 do 6 miesięcy.

Najliczniejszą grupę imigrantów stanowiły osoby w wieku od 20 do 29 lat (39,4%) i w większości są to osoby przebywające w Polsce 12 miesięcy i dłużej. Udział imigrantów w wieku 20-49 lat wyniósł 70%.

Wśród imigrantów 24,5% oświadczyło, że pracuje. Są to głównie mężczyźni - 0,5 tys. Około 81% imigrantów pracujących mieszka w miastach, tj. o 1,8 punktu procentowego więcej niż przeciętnie w kraju.

Wykres 19. Struktura imigrantów przebywających czasowo (powyżej 2 miesięcy) według wieku w 2002 r.

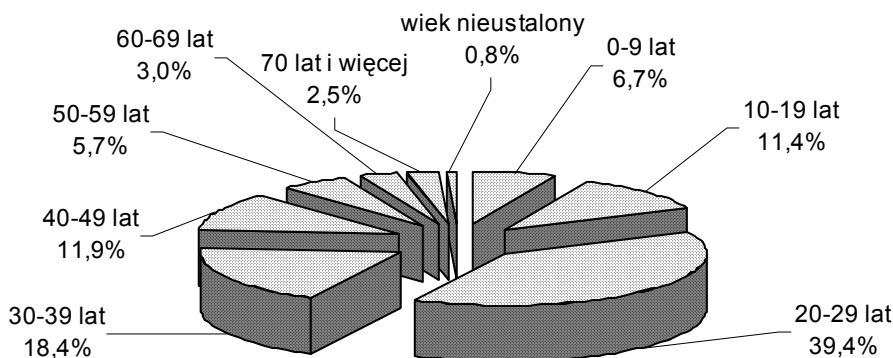

Wykres 20. Imigranci przebywający czasowo (powyżej 2 miesięcy) według miejsca zamieszkania i płci w 2002 r.

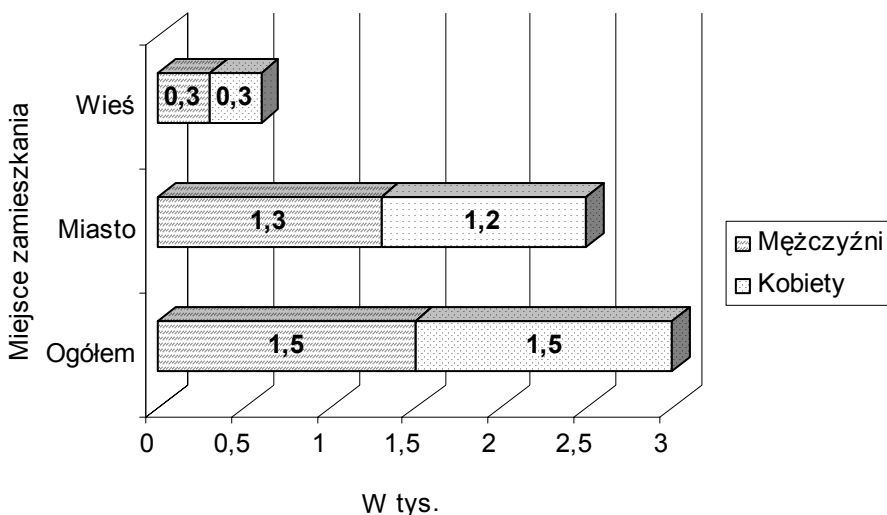

Emigranci przebywający czasowo za granicą

W województwie małopolskim w momencie spisu odnotowano 80,3 tys. stałych mieszkańców, przebywających za granicą powyżej 2 miesięcy. Wśród nich, podobnie jak w kraju, zdecydowanie dominowali emigranci przebywający za granicą powyżej 12 miesięcy - 80,1%. W przeliczeniu na 10 tys. mieszkańców faktycznych, liczba osób z Małopolski przebywających poza granicami kraju wynosiła 248 (średnio w kraju 206) i pod tym względem małopolskie zajmuje szóste miejsce wśród innych województw. Bezwzględna liczba emigrantów lokuje małopolskie na trzeciej pozycji po województwie śląskim i opolskim.

Kobiety stanowiły 52,6% osób przebywających za granicą powyżej 2 miesięcy, a w grupie emigrantów długookresowych (nieobecnych w kraju co najmniej 1 rok) - 53,4%. Liczebna dominacja kobiet zaczyna się wśród osób, które przebywają za granicą powyżej 6 miesięcy.

Z terenów wiejskich wyjechało 52,4% ogólnej liczby emigrantów przebywających poza granicami kraju ponad 2 miesiące, natomiast 47,6% to osoby mieszkające przed wyjazdem w miastach. Odsetek osób nieobecnych co najmniej 1 rok, zarówno na wsi jak i w miastach wynosił około 80%, czyli ukształtował się na takim samym poziomie jak średnio w województwie oraz w kraju.

Wśród osób przebywających za granicą powyżej 2 miesięcy prawie 70% stanowili emigranci w wieku 20-49 lat, w których nieco przeważały kobiety (52,3%).

Tabl.50. Emigranci przebywający czasowo za granicą (powyżej 2 miesięcy) według okresu przebywania w 2002 r.

Miejsce zamieszkania	Ogółem		Przebywający za granicą			
	razem	w tym kobiety	od 2 do 12 miesięcy		powyżej 12 miesięcy	
			razem	w tym kobiety	razem	w tym kobiety
w tysiącach						
Ogółem	80,3	42,2	16,0	7,9	64,3	34,3
Miasta	38,2	20,7	7,9	4,2	30,4	16,4
Wieś	42,1	21,6	8,1	3,7	33,9	17,9

Wykres 21. Struktura emigrantów przebywających czasowo za granicą (powyżej 2 miesięcy) według wieku w 2002 r.

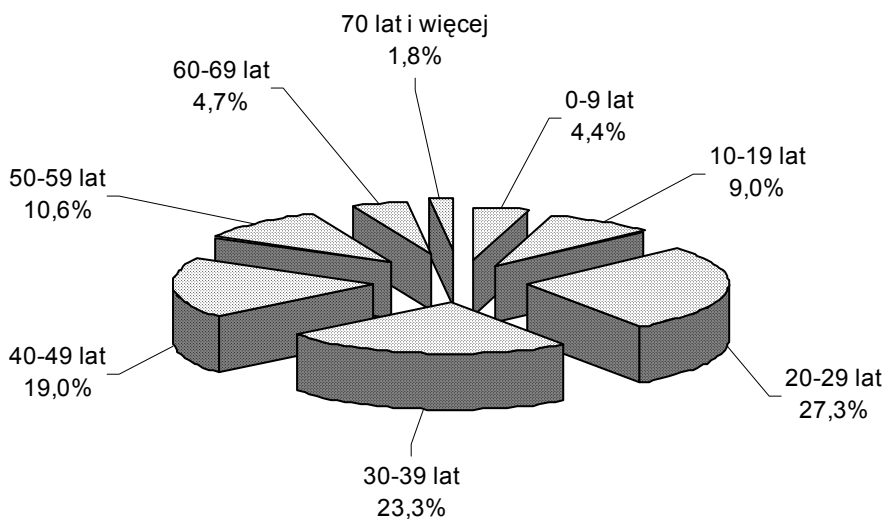

Wykres 22. Emigranci przebywający za granicą czasowo (powyżej 2 miesięcy) według miejsca zamieszkania i płci w 2002 r.

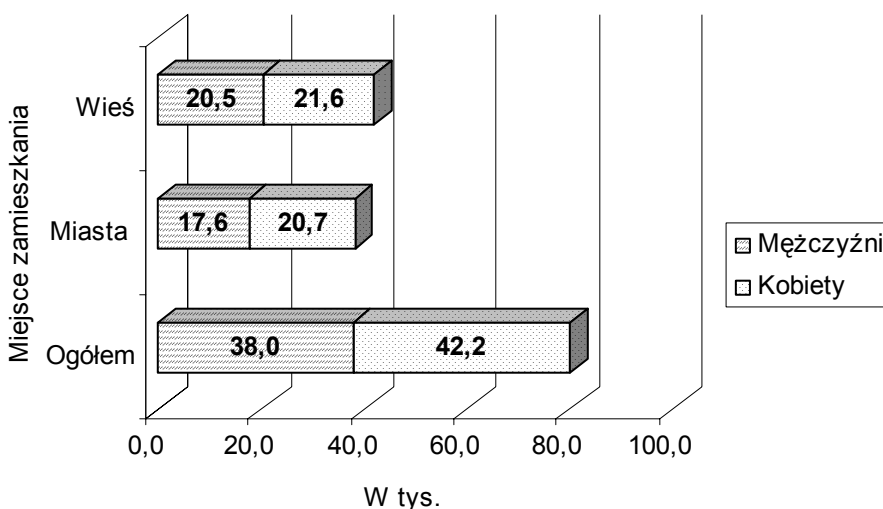

Według wyników spisu 2002, za granicą do 2 miesięcy włącznie przebywało 10,8 tys. stałych mieszkańców Małopolski. W grupie tej zaobserwowano relacje odwrotne niż w przypadku emigracji na czas dłuższy. Większość stanowili mężczyźni - 54,8% tej grupy. Ponad 55% osób to mieszkańcy małopolskich miast.

Wśród nieobecnych w kraju nie dłużej niż 2 miesiące, 72% stanowiły osoby będące w wieku 20-49 lat. W tej grupie wiekowej przeważali mężczyźni, których udział wynosił 58,6%.

IV. ZASOBY I WARUNKI MIESZKANIOWE

1. STAN I ROZWÓJ ZASOBÓW MIESZKANIOWYCH

W trakcie powszechnego spisu ludności i mieszkań w 2002 r. spisano 985,9 tys. mieszkań o powierzchni użytkowej 70488,3 tys. m², w których znajdowało się 3674,4 tys. izb.

Mieszkanie, jako jednostka spisowa, jest to lokal składający się z jednej lub kilku izb, łącznie z pomieszczeniami pomocniczymi, wybudowany lub przebudowany do celów mieszkalnych, konstrukcyjnie wydzielony (trwałymi ścianami) w obrębie budynku, do którego to lokalu prowadzi niezależne wejście z klatki schodowej, ogólnego korytarza, wspólnej sieni bądź z ulicy, podwórza lub ogrodu. Przez pomieszczenie pomocnicze należy rozumieć: przedpokój, hol, łazienkę, ustęp, garderobę, spiżarnia, schowek i inne pomieszczenia znajdujące się w obrębie mieszkania, służące mieszkalnym i gospodarczym potrzebom mieszkańców.

W ogólnej liczbie spisanych mieszkań 77,2 tys. to mieszkania niezamieszkane (o powierzchni użytkowej 4478,3 tys. m² i 229,9 tys. izb). W grupie tej występują m. in. mieszkania, które w przyszłości mogą zasilić liczbę mieszkań zamieszkałych. Są to mieszkania przeznaczone do stałego zamieszkania (stanowią one 61,9% mieszkań niezamieszkałych) i mieszkania przeznaczone do czasowego (sezonowego) przebywania - tzw. drugie mieszkania (19,3%). Wśród 47,8 tys. mieszkań przeznaczonych do stałego zamieszkania spisano 18,2 tys. mieszkań jeszcze niezasiedlonych znajdujących się w budynkach nowo zbudowanych lub rozbudowanych. Spisem objęto również mieszkania opuszczone i przeznaczone do rozbiórki, które stanowią 17,1% ogółu mieszkań niezamieszkałych.

Największy udział wśród mieszkań niezamieszkałych przeznaczonych do stałego zamieszkania stanowią mieszkania wolne - do wtórnego zasiedlenia (43,1%) oraz zasoby nowe jeszcze niezasiedlone (38,2%).

Tabl.51. Podstawowe informacje o mieszkaniach w 2002 r.

Wyszczególnienie	Mieszkania			Izby w mieszkaniach			Powierzchnia użytkowa mieszkań		
	ogółem	zamieszka ^a	niezamieszka ^a	ogółem	zamieszka ^a	niezamieszka ^a	ogółem	zamieszka ^a	niezamieszka ^a
	w tys.						w tys. m ²		
Ogółem	985,9	908,8	77,2	3674,4	3444,5	229,9	70488,3	66010,0	4478,3
Miasta	562,5	524,2	38,3	1929,8	1824,2	105,6	34088,8	32131,8	1957,0
Wieś	423,4	384,6	38,8	1744,6	1620,3	124,3	36399,5	33878,2	2521,3

a Stale i czasowo.

Zasoby mieszkaniowe województwa małopolskiego wynosiły 971,4 tys. mieszkań, z tego 57,4% zlokalizowanych było w miastach.

W spisie do zasobów mieszkaniowych zaliczono mieszkania zamieszkałe i niezamieszkałe, które w przyszłości mogą stać się mieszkaniem zamieszkałym, tj. mieszkania przeznaczone do stałego zamieszkania (bez mieszkań wykorzystywanych wyłącznie do prowadzenia działalności gospodarczej oraz mieszkań przeznaczonych do rozbiórki i opuszczonych) oraz mieszkania przeznaczone do czasowego lub sezonowego zamieszkania (tzw. drugie mieszkanie).

Spis wykazał 908,8 tys. **mieszkań zamieszkanyc**h o powierzchni użytkowej 66010,0 tys. m² i 3444,5 tys. izb. Mieszkania te stanowią 92,2% ogółu mieszkań. Więcej niż połowa mieszkań zamieszkanych znajduje się w miastach - 57,7% (w 1988 r. - 57,1%). Udział ludności mieszkającej w mieszkaniach w miastach zmalał z 50,4% w 1988 r. do 49,8% w 2002 r.

Inną tendencję zaobserwowano w kraju, gdzie odnotowano zdecydowaną przewagę zamieszkanych mieszkań zlokalizowanych w miastach (w 1988 r. - 65,7%, a w 2002 r. - 67,6%), wzrasta również udział ludności mieszkającej w mieszkaniach w miastach: w 1988 r. - 60,7%, w 2002 r. - 61,5%.

Tabl.52. Mieszkania zamieszkane w 2002 r.

Wyszczególnienie	Mieszkania zamieszkane		Izby w mieszkaniach zamieszkanych		Powierzchnia użytkowa mieszkań zamieszkanych		Stan ludności ogółem ^a	Ludność w mieszkaniach zamieszkanych stale ^a
	stale	czasowo	stale	czasowo	stale	czasowo		
	w tysiącach							
Ogółem	898,7	10,0	3413,5	31,0	65418,7	591,3	3232,4	3185,2
Miasta	518,5	5,7	1807,1	17,1	31826,9	304,8	1626,9	1585,9
Wieś	380,3	4,3	1606,4	13,9	33591,8	286,5	1605,5	1599,3

a Zaliczana do faktycznych mieszkańców.

Mieszkania zamieszkane stale stanowią 98,9% ogółu mieszkań zamieszkanych i mieszka w nich 3185,2 tys. osób.

Zaobserwowano znaczne dysproporcje w zaludnieniu mieszkań pomiędzy miastem i wsią na niekorzyść wsi. Mieszkańcy miast mieli do dyspozycji o 82,7 mieszkań na 1000 ludności więcej niż mieszkańcy wsi.

Tabl.53. Powiaty według udziału mieszkań zamieszkanych w zasobach mieszkaniowych w 2002 r.

Udział w zasobach mieszkaniowych województwa									
1,2% - 1,9%		2,0% - 2,9%		3,0% - 3,9%		4,0% - 5,0%		powyżej 5,0%	
proszowicki	1,2%	tatrzański	2,0%	wielicki	3,0%	m. Tarnów	4,1%	oświęcimski	5,1%
dąbrowski	1,5%	suski	2,2%	olkuski	3,8%	chrzanowski	4,4%	krakowski	7,1%
miechowski	1,7%	brzeski	2,5%			wadowicki	4,4%	m. Kraków	28,5%
		bocheński	2,7%			nowosądecki	4,7%		
		m. Nowy Sącz	2,7%			tarnowski	4,7%		
		myślenicki	2,9%			nowotarski	4,8%		
		gorlicki	2,9%						
		limanowski	2,9%						

Najwięcej mieszkań zlokalizowanych było w m. Krakowie - 28,5%, w pozostałych miastach na prawach powiatu - 6,8%.

Tabl.54. Przyrost mieszkań zamieszkaných

Wyszczególnienie	Przyrost w latach 1989 - 2002			1988 = 100		
	ogółem	miasta	wieś	ogółem	miasta	wieś
	w tysiącach					
Mieszkania	96,0	60,5	35,5	111,8	113,0	110,2
Izby	717,7	327,9	389,8	126,3	121,9	131,7
Powierzchnia użytkowa w m ²	16856,2	7154,2	9702,0	134,3	128,6	140,1
Stan ludności ogółem	144,9	41,4	103,5	104,7	102,6	106,9
Ludność w mieszkaniach zamieszkaných stale	172,4	66,8	105,6	105,7	104,4	107,1

W latach 1989 - 2002 odnotowano przyrost liczby mieszkań o 11,8%, przy czym w miastach o 13,0%, a na wsi o 10,2%.

W okresie 1989 - 2002 odnotowano wyższą dynamikę przyrostu izb i powierzchni użytkowej w zasobach zamieszkaných stale niż mieszkań. Jest to efekt budowania mieszkań o znacznie większej liczbie izb i większej powierzchni oraz rozbudowy istniejących zasobów.

Na terenach wiejskich zaobserwowano niższą dynamikę przyrostu liczby mieszkań, ale wyższą dynamikę przyrostu izb i powierzchni użytkowej mieszkań niż na terenach miejskich.

2. STRUKTURA WŁASNOŚCI MIESZKAŃ

Wyniki spisu wykazały, że według stanu z dnia 20 maja 2002 r. 621,6 tys. mieszkań zamieszkaných, tj. 68,4% ogółu to lokale stanowiące własność osób fizycznych. W Polsce ten udział wyniósł 55,2%.

Tabl.55. Mieszkania zamieszkané według rodzaju podmiotów będących ich właścicielami w 2002 r.

Wyszczególnienie	Ogółem w tys.	Mieszkania stanowiące własność							
		osób fizycznych	spółdzielni mieszkaniowych		gmin	Skarbu Państwa	zakładów pracy	towa-rzystw budownictwa społecznego	pozostałych podmiotów
			mieszkania własnościowe	mieszkania lokatorskie					
w % ogółu mieszkań									
Ogółem	908,8	68,4	16,3	6,7	6,3	0,5	1,1	0,2	0,5
Miasta	524,2	47,2	27,9	11,5	10,2	0,7	1,5	0,4	0,6
Wieś	384,6	97,2	0,4	0,3	1,0	0,2	0,6	-	0,3

Udział mieszkań będących własnością osób fizycznych w 2002 r. stanowił 47,2% ogółu zasobów w miastach, natomiast na wsi mieszkania osób fizycznych stanowią zdecydowaną większość (97,2%).

Drugą pod względem liczebności grupę w strukturze własności mieszkań (23,0%) stanowią mieszkania spółdzielcze, w tym udział mieszkań o statusie własnościowym wyniósł 16,3% ogółu mieszkań zamieszkaných. Mieszkania spółdzielcze występują głównie w miastach i stanowią 98,9% ogółu mieszkań spółdzielczych.

Wykres 23. Mieszkania zamieszkane według rodzaju podmiotów będących ich właścicielami w 2002 r.

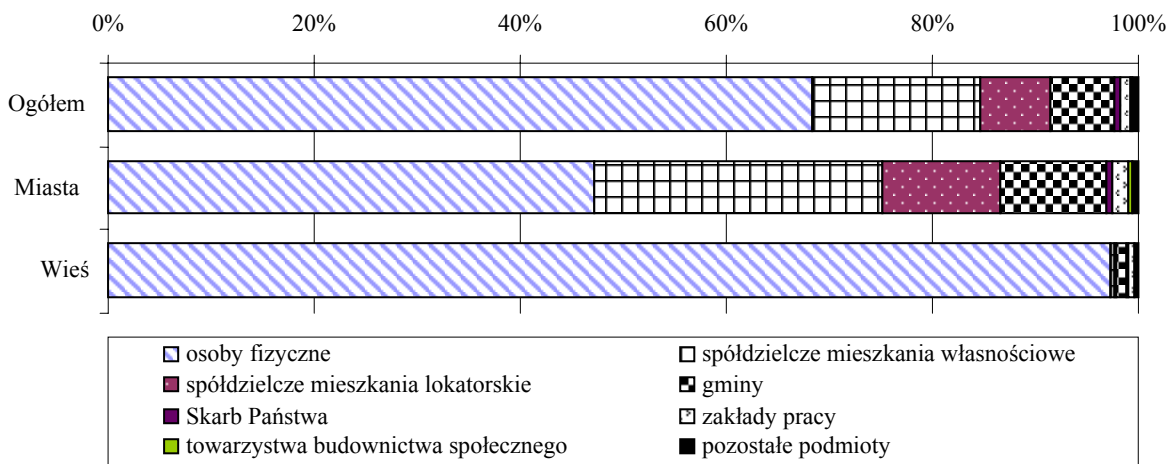

3. JAKOŚĆ ZASOBÓW MIESZKANIOWYCH

Mieszkania znajdujące się w budynkach wybudowanych po 1944 r. stanowią 83,6% ogółu zamieszkanym zasobów mieszkaniowych i w porównaniu do spisu 1988 r. ich udział wzrósł o 6,8%. Złożyły się na to z jednej strony efekty budownictwa mieszkaniowego, a z drugiej strony ubytki naturalne i wyburzenia, zwłaszcza zasobów starych. Zasoby powojenne stanowią 82,7% ogółu mieszkań zamieszkanym w miastach i 84,7% na wsi. Mieszkania w budynkach najstarszych wzniesionych przed 1918 r. to jeszcze 6,6% ogółu mieszkań zamieszkanym w miastach i 3,9% na wsi (w kraju odpowiednio: 10,4% i 9,7%).

W budynkach najnowszych, tj. wybudowanych po 1988 r. znajduje się 119,3 tys. mieszkań zamieszkanym, w tym 63,2 tys. w miastach i 56,0 tys. na wsi.

Tabl.56. Mieszkania zamieszkane według okresu wybudowania budynku

Wyszczególnienie	Ogółem w tys.	Budynki wybudowane w latach							Będące w budowie	Nie ustalono
		przed 1945	1945-1970	1971-1978	1979-1988	1989-2002				
						razem ^a	1989-1995	1996-2002		
w % ogółu										
Ogółem	908,8	15,8	32,6	18,4	18,1	13,2	6,3	5,9	1,3	0,6
Miasta	524,2	16,4	32,3	20,1	17,7	12,1	5,9	5,2	0,6	0,8
Wieś	384,6	15,0	33,0	16,2	18,5	14,6	6,8	6,8	2,3	0,3

a Łącznie z nieustalonym rokiem zakończenia budowy.

W okresie od ostatniego spisu wystąpiła istotna poprawa w wyposażeniu mieszkań w instalacje techniczno-sanitarne. Stopień poprawy jest znacznie większy na wsi niż w miastach. Na poprawę wyposażenia mieszkań w podstawowe instalacje ma wpływ modernizacja starych zasobów mieszkaniowych oraz oddawanie do użytku nowych mieszkań wyposażonych w podstawowe instalacje. Jednakże pomimo tych korzystnych zmian w wyposażeniu, w dalszym ciągu mieszkania wiejskie są zdecydowanie gorzej wyposażone niż mieszkania w miastach, zmniejszyła się jedynie dysproporcja.

W 2002 r. w podstawową instalację, jaką jest wodociąg, wyposażonych było 98,7% mieszkań zamieszkanym w miastach i 91,8% na wsi. Gaz z sieci doprowadzony był do 81,3% mieszkań zamieszkanym w miastach i do 48,5% na wsi.

Tabl.57. Wyposażenie mieszkań zamieszkałych w instalacje techniczno-sanitarne

Wyszczególnienie	Ogółem	W tym mieszkania wyposażone w						
		wodociąg	ustęp	łazienkę	ciepłą wodę	c.o.	gaz z sieci	
w tysiącach								
Miasta	1988	463,7	442,8	416,0	409,8	406,8	344,0	361,3
	2002	524,2	517,6	507,4	501,6	495,5	445,7	426,2
Wieś	1988	349,0	249,4	178,4	199,3	196,0	132,8	54,3
	2002	384,6	352,9	311,7	319,0	307,8	259,5	186,4
w % ogółu								
Miasta	1988	100,0	95,5	89,7	88,4	87,7	74,2	77,9
	2002	100,0	98,7	96,8	95,7	94,5	85,0	81,3
Wieś	1988	100,0	71,5	51,1	57,1	56,2	38,1	15,6
	2002	100,0	91,8	81,0	83,0	80,0	67,5	48,5
1988=100								
Miasta		113,0	116,9	122,0	122,4	121,8	129,5	118,0
Wieś		110,2	141,5	174,7	160,0	157,0	195,3	343,1

Najlepiej wyposażone w wodociąg (około 99%) są mieszkania w miastach na prawach powiatu: m. Kraków, m. Tarnów, m. Nowy Sącz. Najwięcej mieszkań bez wodociągu występuje w powiatach: dąbrowskim, tarnowskim oraz brzeskim i udział takich mieszkań waha się od 13,9% do 10,3% ogółu mieszkań. W gaz sieciowy najlepiej wyposażone są mieszkania w miastach na prawach powiatu oraz w powiatach: oświęcimskim, bocheńskim i wielickim i ich udział wynosi od 80,1% do 94,9% ogółu mieszkań. Najmniej zgazyfikowanych mieszkań znajduje się w powiatach: miechowskim, tatrzańskim, suskim, nowotarskim oraz proszowickim i udział mieszkań z doprowadzonym gazem waha się od 1,6% do 8,3%.

Stopień wyposażenia mieszkań w instalacje w Małopolsce kształtuje się dużo korzystniej niż w kraju, np. mieszkania wiejskie wyposażone w łazienkę stanowią 83,0%, a w kraju 76,0% ogółu mieszkań.

Od 1989 r. nastąpił wyraźny wzrost stopnia wyposażenia mieszkań w zespoły instalacji. Komplet podstawowych instalacji, tj. wodociąg, ustęp, łazienka, centralne ogrzewanie i gaz występuje w blisko 60% mieszkań (w kraju 50,1%). Jednak nadal jeszcze 4,1% ogółu mieszkań nie ma wodociągu, a 3,5% żadnej instalacji (wskaźniki te nie odbiegają od poziomu krajowego).

Tabl.58. Stopień wyposażenia mieszkań zamieszkałych w instalacje techniczno-sanitarne w 2002 r.

Wyszczególnienie	Ogółem w tys.	Mieszkania ^a wyposażone w				Mieszkania bez wodociągu	
		wodociąg, ustęp, łazienkę		wodociąg ^b		razem	w tym bez żadnych instalacji
		razem ^c	w tym z c.o. i gazem z sieci	razem ^c	w tym z c.o.		
		w % ogółu					
Ogółem	908,8	88,6	59,7	6,6	0,9	4,1	3,5
Miasta	524,2	95,3	73,6	3,1	0,5	1,2	1,0
Wieś	384,6	79,6	40,7	11,3	1,5	8,2	7,0

a Bez mieszkań z nieustaloną informacją o instalacjach. **b** Z ustępem ale bez łazienki, z łazienką ale bez ustępu oraz bez obu tych instalacji. **c** Z c.o. i gazem, z c.o. i bez gazu, z gazem i bez c.o. oraz bez obu instalacji.

Stopień wyposażenia mieszkań zamieszkałych w instalacje w miastach jest znacznie wyższy niż na wsi.

4. WIELKOŚĆ I ZALUDNIENIE MIESZKAŃ

Przeciętna powierzchnia mieszkania w 2002 r. wyniosła 72,9 m²; w miastach 61,5 m², na wsi 88,4 m². W porównaniu z 1988 r. przeciętna powierzchnia mieszkania wzrosła o 12,4 m², przy czym na wsi o 19,1 m², a w miastach o 7,6 m². W miastach mieszkanie jest średnio o 26,9 m² mniejsze niż mieszkanie na wsi. Przeciętna powierzchnia mieszkania w województwie małopolskim jest większa o 4,3 m² od przeciętnego mieszkania w kraju, przy czym na wsi ta różnica wynosi 3,5 m².

Największe mieszkania pod względem średniej powierzchni występują w powiatach: proszowickim (94,9 m²), tarnowskim (86,9 m²) oraz dąbrowskim (86,2 m²), zaś najmniejsze w miastach na prawach powiatu: m. Kraków (56,4 m²), m. Tarnów (59,8 m²), m. Nowy Sącz (67,7 m²).

W porównaniu z 1988 r. w strukturze wielkości mieszkań zaobserwowano korzystne zmiany. Zmniejszył się udział mieszkań 1-2 izbowych z 25,5% do 17,3% ogółu mieszkań zamieszkałych, natomiast zwiększył się udział mieszkań większych: 4 izbowych z 26,5% do 28,2%, a 5-izbowych i większych z 14,3% do 24,0%. W miastach udział mieszkań 5-izbowych i większych wynosił 15,7%, na wsi zaś 35,3%.

Przeciętne mieszkanie składało się z 3,79 izby (w miastach - 3,48, a na wsi - 4,21) i posiadało 2,80 pokoi (w miastach - 2,56, a na wsi - 3,13).

Wykres 24. Przeciętna liczba izb w mieszkaniu w latach 1988 i 2002

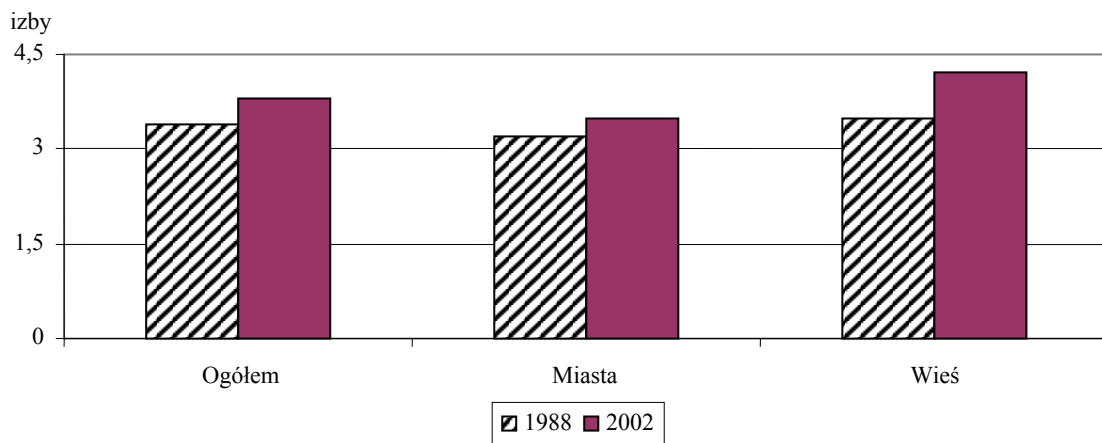

Tabl.59. Struktura mieszkań według liczby izb

Wyszczególnienie		Mieszkania o liczbie izb					Przeciętna liczba izb w 1 mieszkaniu
		1	2	3	4	5 i więcej	
		w % ogółu					
Ogółem	1988	4,6	20,9	33,7	26,5	14,3	3,36
	2002	3,2	14,1	30,4	28,2	24,0	3,79
Miasta	1988	6,2	20,7	35,2	27,2	10,7	3,23
	2002	4,7	16,6	34,2	28,7	15,7	3,48
Wieś	1988	2,6	21,2	31,7	25,6	18,9	3,53
	2002	1,1	10,7	25,2	27,7	35,3	4,21

Zmiana w strukturze wielkości mieszkań jest także widoczna przy uwzględnieniu powierzchni użytkowej. Mieszkania o powierzchni poniżej 40 m² stanowiły 16,8% ogółu mieszkań (w 1988 r. - 22,7%), zaś o powierzchni 80 m² i większej - 34,2% (w 1988 r. - 21,6%), przy czym tych ostatnich na wsi było 55,5 %, a w miastach 18,6 %.

Największe zaludnienie mieszkań - pod względem przeciętnej liczby osób przypadających na 1 mieszkanie - wystąpiło w powiatach: limanowskim (4,54 osób na 1 mieszkanie), nowosądeckim (4,50), a najmniejsze w m. Krakowie (2,83).

Wykres 25. Przeciętna powierzchnia użytkowa mieszkania w latach 1988 i 2002

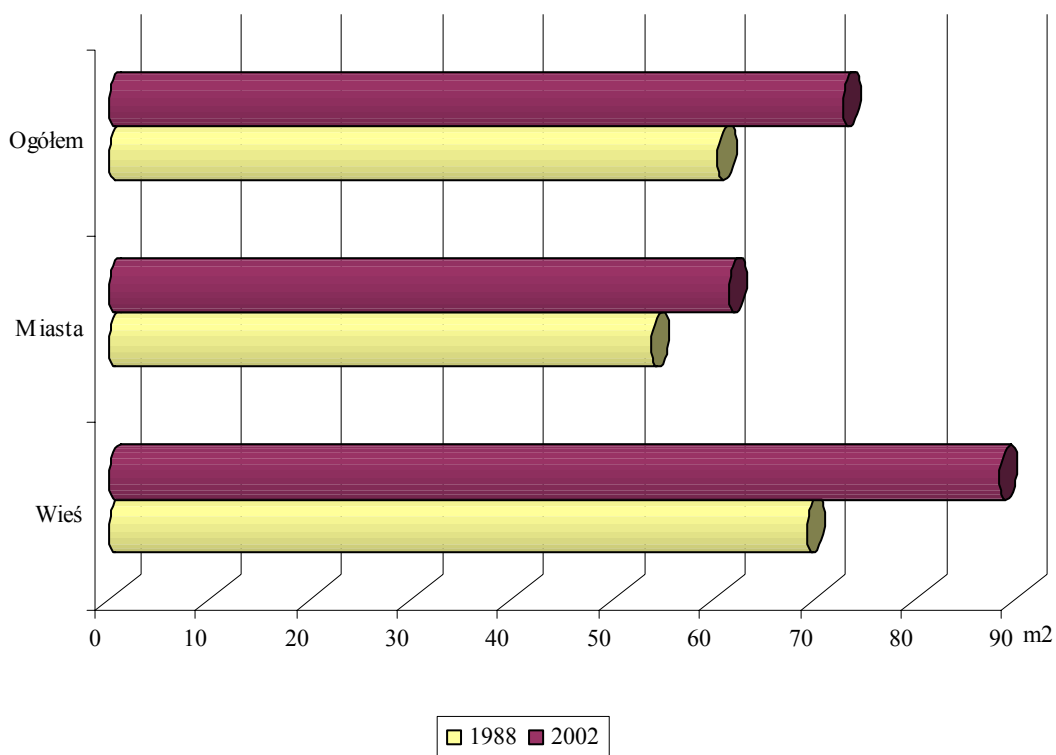

Wszystkie wskaźniki wskazują na ogólną poprawę stanu zaludnienia mieszkań. Nadal istnieje większe zaludnienie mieszkań na wsi niż w miastach, chociaż mieszkania w miastach są mniejsze.

Tabl. 60. Wskaźniki zaludnienia mieszkań

Wyszczególnienie		Przeciętna liczba osób			Przeciętna powierzchnia użytkowa w m ² na 1 osobę
		w 1 mieszkaniu	na 1 izbę	na 1 pokój	
Ogółem	1988	3,71	1,10	.	16,3
	2002	3,54	0,94	1,26	20,4
Miasta	1988	3,28	1,02	.	16,4
	2002	3,06	0,88	1,19	20,0
Wieś	1988	4,28	1,21	.	16,2
	2002	4,21	1,00	1,34	20,9

Poprawa warunków mieszkaniowych jest również widoczna, gdy rozpatruje się przeciętną liczbę osób zamieszkujących jedno mieszkanie.

Liczba osób zamieszkujących w mieszkaniach, w których na 1 izbę przypada 2 i więcej osób wyniosła w 2002 r. 420,6 tys. (13,2% ogółu ludności w mieszkaniach), zaś liczba osób zamieszkujących w warunkach niskiego zaludnienia, tj. poniżej 1 osoby na izbę wyniosła 1023,9 tys. (32,1% ogółu ludności w mieszkaniach).

Według wymogów współczesnych standardów europejskich każda osoba w mieszkaniu powinna mieć własny pokój. W województwie małopolskim na 1 pokój przypada przeciętnie 1,26 osoby, w miastach - 1,19, a na wsi - 1,34.

Mapa 4. Przeciętna liczba osób na 1 mieszkanie według powiatów w 2002 r.

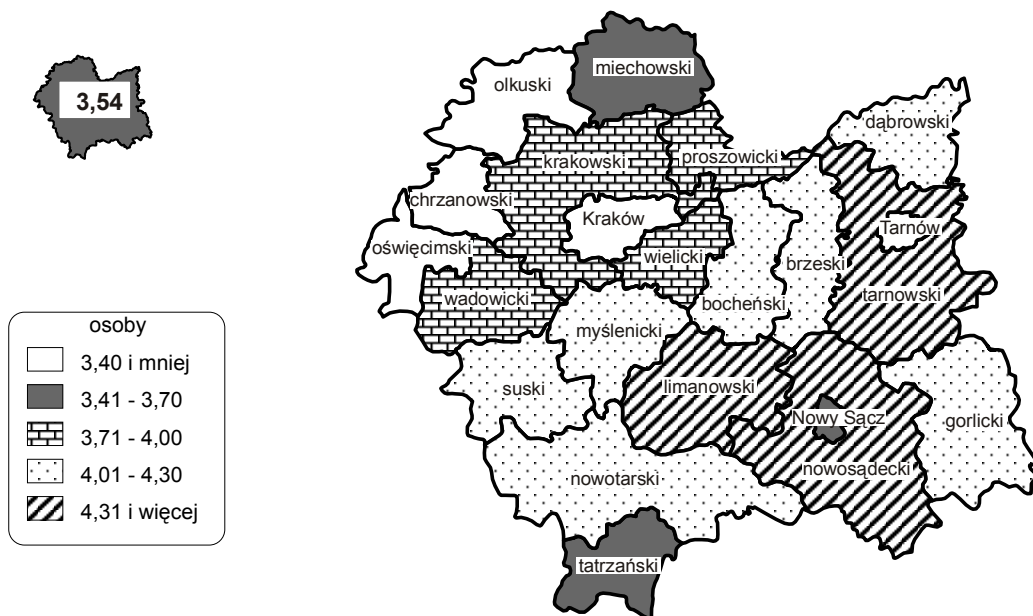

Tabl.61. Struktura zaludnienia mieszkań według osób na 1 izbę w 2002 r.

Wyszczególnienie	Ludność w mieszkaniach o liczbie osób na 1 izbę					
	poniżej 1,00	1,00	1,01-1,49	1,50-1,99	2,00-2,99	3,00 i więcej
	w % ogółu					
Ogółem	32,1	21,2	19,0	14,3	10,4	2,8
Miasta	35,3	24,8	17,2	12,0	8,4	2,3
Wieś	29,0	17,7	20,7	16,7	12,5	3,2

W mieszkaniach, w których na 1 izbę przypada 1 osoba i mniej, mieszka w naszym województwie 32,1% ogółu ludności.

Wskaźnik wielkości powierzchni użytkowej mieszkań przypadającej na 1 osobę w miastach wynosił 20,0 m², a na wsi 20,9 m². W porównaniu z danymi 1988 r. wystąpił wzrost o 3,6 m² w miastach i o 4,7 m² na wsi.

Ponad 34% ludności województwa małopolskiego mieszka w lokalach w których na 1 osobę przypada ponad 20 m², natomiast w lokalach, gdzie na 1 osobę przypada mniej niż 10 m², mieszka 17,5% ogółu ludności.

Tabl.62. Powiaty według lokat osiągniętych we wskaźnikach obrazujących zagęszczenie i standard mieszkań w 2002 r.

Wyszczególnienie	Lokaty we wskaźnikach					
	liczba osób		liczba mieszkań na 1000 ludności	powierzchnia użytkowa na 1 osobę	powierzchnia użytkowa 1 mieszkania	liczba izb w 1 mieszkaniu
	w 1 mieszkaniu	na 1 izbę				
Powiaty						
bocheński	14	14	13	9	6	5
brzeski	16	16	16	11	8	10
chrzanowski	3	3	3	8	19	18
dąbrowski	18	20	18	12	3	14
gorlicki	13	17	14	19	16	13
krakowski	9	10	9	4	10	11
limanowski	22	22	22	22	14	15
miechowski	7	8	6	2	15	19
myślenicki	19	18	19	18	9	4
nowosądecki	21	21	21	21	12	12
nowotarski	17	13	17	13	7	2
olkuski	5	2	5	7	18	16
oświęcimski	4	4	4	6	17	17
proszowicki	12	11	12	1	1	6
suski	15	15	15	14	11	7
tarnowski	20	19	20	15	2	8
tatrzański	8	1	8	3	4	1
wadowicki	11	12	11	10	13	9
wielicki	10	7	10	5	5	3
Miasta na prawach powiatu						
Kraków	1	5	1	16	22	22
Nowy Sącz	6	9	7	17	20	20
Tarnów	2	6	2	20	21	21

W ujęciu przestrzennym najlepszymi warunkami mieszkaniowymi pod względem liczby osób w 1 mieszkaniu dysponowali mieszkańcy m. Krakowa i m. Tarnowa, a najbardziej zagęszczone mieszkania były w powiatach limanowskim i nowosądeckim.

Pod względem liczby osób na 1 izbę najlepszy wskaźnik ukształtował się w powiecie tatrzańskim, a najmniej korzystny w powiecie limanowskim i nowosądeckim.

Wskaźniki dotyczące standardu mieszkań mierzonego przeciętną powierzchnią użytkową mieszkania i przeciętną liczbą izb w mieszkaniu daje powiatom zupełnie inne lokaty niż wskaźniki dotyczące zagęszczenia mieszkań. Miasta Kraków i Tarnów zajmują ostatnie lokaty w tym rankingu, a czołowe miejsce zajął powiat tatrzański.

Pod względem liczby mieszkań na 1000 ludności pierwsze miejsce zajęło m. Kraków, a na ostatnich dwóch miejscach uplasowały się powiaty: limanowski i nowosądecki.

Tabl.63. Struktura ludności według powierzchni użytkowej w 2002 r.

Wyszczególnienie	Ludność w mieszkaniach o powierzchni użytkowej w m ² przypadającej na 1 osobę					
	5,0 i mniej	5,1-7,0	7,1-10,0	10,1-15,0	15,1-20,0	20,1 i więcej
	w % ogółu					
Ogółem	1,3	3,3	12,9	25,7	22,3	34,4
Miasta	0,9	3,2	13,7	27,3	22,0	32,7
Wieś	1,6	3,3	12,2	24,1	22,7	36,1

5. SAMODZIELNOŚĆ ZAMIESZKIWANIA GOSPODARSTW DOMOWYCH I RODZIN

W spisie 2002 r. badano samodzielność zamieszkiwania gospodarstw domowych. Podstawą podziału gospodarstw na mieszkające samodzielnie i mieszkające wspólnie była liczba gospodarstw domowych spisanych w danym mieszkaniu. Jeżeli w mieszkaniu zostało spisane tylko jedno gospodarstwo domowe uznawano je za mieszkające samodzielnie (niezależnie od składu rodzinnego gospodarstwa), gdy zaś w mieszkaniu spisano 2 lub więcej gospodarstw domowych uznawano takie gospodarstwa za mieszkające wspólnie.

W 2002 r. spośród 1040,6 tys. gospodarstw domowych samodzielnym mieszkaniem dysponowało 778,3 tys. gospodarstw, tj. 74,8%, a 262,3 tys., tj. 25,2% mieszkało niesamodzielnie, w tym ponad 58,4 tys. (5,6%) zajmowało mieszkania, w których zamieszkiwało po 3 i więcej gospodarstw domowych.

W latach 1989 - 2002 odnotowano wyższe tempo przyrostu gospodarstw domowych (14,3%) od tempa przyrostu mieszkań (11,8%).

Przeciętna liczba gospodarstw domowych na 100 mieszkań wyniosła 115,8, w miastach - 116,1, na wsi - 115,3. W m. Krakowie wskaźnik ten jest mniej korzystny - 119,4.

Tabl.64. Gospodarstwa domowe według samodzielności zamieszkiwania w 2002 r.

Wyszczególnienie	Ogółem w tys.	Gospodarstwa domowe zamieszkujące			
		samodzielnie	razem	wspólnie	
				z 1 gospodarstwem	z 2 i więcej gospodarstwami
w tysiącach					
Ogółem	1040,6	778,3	262,3	203,9	58,4
Miasta	602,1	449,0	153,0	115,8	37,2
Wieś	438,6	329,3	109,3	88,1	21,2
w % ogółu gospodarstw					
Ogółem	100,0	74,8	25,2	19,6	5,6
Miasta	100,0	74,6	25,4	19,2	6,2
Wieś	100,0	75,1	24,9	20,1	4,8

W Małopolsce występuje stosunkowo duża liczba gospodarstw (6,7%) składających się z dwu lub więcej rodzin (patrz w części II raportu). Udział gospodarstw składających się z 2 i więcej rodzin w kraju był niższy i wyniósł 4,6%. W 2002 r. istniało 65,5 tys. gospodarstw dwurodzinnych i 4,1 tys.

trzy i więcej rodzinnych. W wielu przypadkach występowanie takich gospodarstw wynika z braku mieszkań, co powoduje iż młode rodziny zmuszone są mieszkać wspólnie z rodzicami.

W spisie 2002 r. po raz pierwszy zbierano dane dotyczące struktury gospodarstw domowych zamieszkujących mieszkania z określonego tytułu prawnego. Według uzyskanych danych liczba gospodarstw domowych zamieszkujących mieszkanie z tytułu własności budynku lub mieszkania wyniosła 544,9 tys. (z tego w miastach 199,7 tys., a na wsi 345,2 tys.). Natomiast liczba gospodarstw domowych zamieszkujących mieszkanie z tytułu spółdzielczego prawa do lokalu wynosiła: 198,8 tys., a gospodarstw domowych zajmujących mieszkanie z tytułu najmu - 114,5 tys., podnajmu - blisko 11,5 tys., z tytułu pokrewieństwa - 165,6 tys.

Wykres 26. Gospodarstwa domowe według tytułu prawnego do mieszkania w 2002 r.

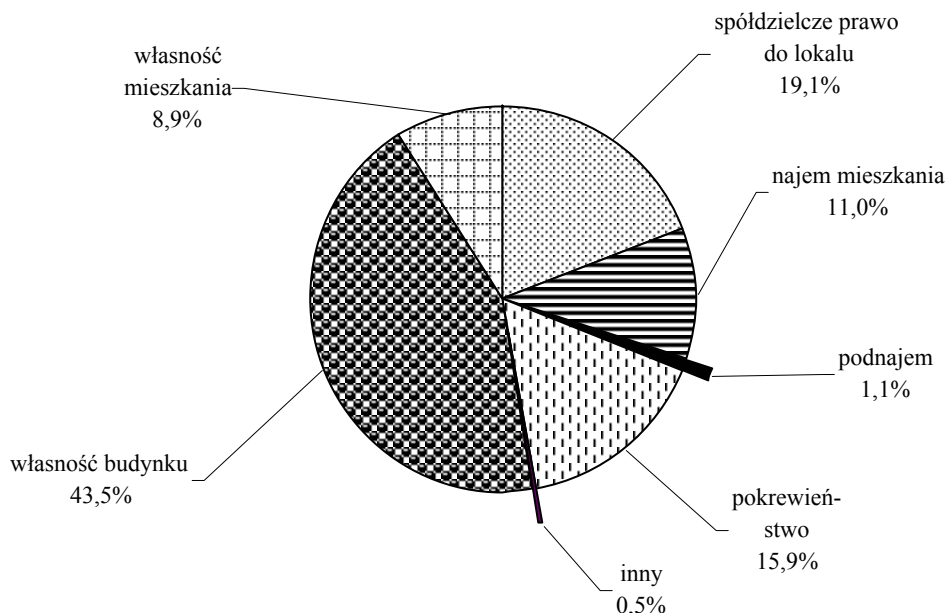

Tabl.65. Samodzielność zamieszkiwania rodzin w 2002 r.

Wyszczególnienie	Rodziny				
	ogółem	w gospodarstwach jednorodzinnych			w gospodarstwach dwurodzinnych i większych
		razem	zamieszkujące samodzielnie	zamieszkujące wspólnie z innym gospodarstwem	
	w tysiącach				
Ogółem	849,8	706,4	552,4	154,0	143,3
Miasta	438,3	393,1	317,7	75,4	45,2
Wieś	411,6	313,4	234,8	78,6	98,1
	w % ogółu				
Ogółem	100,0	83,1	65,0	18,1	16,9
Miasta	100,0	89,7	72,5	17,2	10,3
Wieś	100,0	76,1	57,0	19,1	23,8

Pod względem samodzielności zamieszkiwania rodzin stwierdzono gorszą sytuację rodzin wiejskich niż miejskich.

Oprócz gospodarstw domowych rodzinnych istniało w 2002 r. 264,7 tys. gospodarstw nierodzinnych, z tego 247,2 tys. gospodarstw jednoosobowych i 17,5 tys. wieloosobowych. Łączna liczba rodzin oraz gospodarstw nierodzinnych w zestawieniu z liczbą mieszkań pozwala określić potencjalne zapotrzebowanie na samodzielne mieszkania.

Różnica między liczbą gospodarstw domowych, a liczbą zasobów mieszkaniowych wykazuje ilość brakujących mieszkań, tzw. niedobór mieszkań. Według danych spisowych brakowało 69,2 tys. mieszkań.

Powszechnie stosowanym miernikiem braku mieszkań jest tzw. statystyczny deficyt mieszkań, pod pojęciem którego rozumie się różnicę między ogólną liczbą gospodarstw domowych a liczbą zamieszkałych mieszkań. Według wyników spisu 2002 r. statystyczny deficyt mieszkań wynosił:

Ogółem w województwie	- 131,9 tys.
w miastach	- 77,9 tys.
na wsi	- 54,0 tys.

W 2002 r. w porównaniu z 1988 r. deficyt mieszkań w Małopolsce wzrósł o ponad 34 tys. mieszkań.

6. LUDNOŚĆ ZAMIESZKAŁA W WARUNKACH SUBSTANDARDOWYCH¹

Wyniki spisu 2002 r. pozwalają spojrzeć na warunki mieszkaniowe łącznie z punktu widzenia zaludnienia i wyposażenia mieszkań, jak również uwzględnić sprawę samodzielności zajmowania mieszkań. Umożliwia to bardziej kompleksową ocenę sytuacji mieszkaniowej niż może to mieć miejsce przy rozpatrywaniu odrębnie różnych aspektów tej sytuacji.

Dokonując takiej analizy przyjęto następujące kryteria oceny, dotyczące warunków mieszkaniowych ludności:

- **bardzo dobre** - zajmowanie mieszkań wyposażonych w wodociąg, ustęp splukiwany, łazienkę, centralne ogrzewanie i gaz oraz zaludnionych przez mniej niż jedną osobę na pokój,
- **dobre** - zajmowanie mieszkań wyposażonych w wodociąg, ustęp splukiwany i łazienkę oraz zaludnionych maksymalnie przez 1 osobę na pokój,
- **dostateczne** - zajmowanie mieszkań wyposażonych w wodociąg i ustęp splukiwany i zaludnionych nie więcej niż przez 1,01-1,99 osób na pokój,
- **złe** - zajmowanie mieszkań zaludnionych przez 2,00-2,99 osób na pokój i/lub wyposażonych tylko w wodociąg,
- **bardzo złe** - zajmowanie mieszkań przez 3 i więcej osób na pokój i/lub pozbawionych nawet wyposażenia w wodociąg.

Kompleksową ocenę warunków mieszkaniowych ludności w 2002 r. przedstawiają dane w poniższej tabeli.

¹ Z pominięciem ludności zamieszkałej w pomieszczeniach nie będących mieszkaniami i obiektach zbiorowego zakwaterowania.

Tabl.66. Ludność zamieszkująca w mieszkaniach w 2002 r.

Wyszczególnienie	Ludność w mieszkaniach ogółem	Ludność zamieszkująca w warunkach ^a							
		bardzo dobrych	dobrych	dostatecznych	złych	razem	bardzo złych		
							nadmierne zaludnienie i brak wodociągu	tylko na nadmierne zaludnienie	tylko na brak wodociągu
w tysiącach									
Ogółem	3185,2	295,3	655,6	1017,6	762,8	431,9	39,7	331,4	60,8
Miasta	1585,9	185,1	380,6	505,9	352,8	153,7	5,1	139,0	9,6
Wieś	1599,3	110,2	275,0	511,7	410,0	278,2	34,6	192,4	51,2
w % ogółu									
Ogółem	100,0	9,3	20,6	32,0	24,0	13,6	1,3	10,4	1,9
Miasta	100,0	11,7	24,0	31,9	22,3	9,7	0,3	8,8	0,6
Wieś	100,0	6,9	17,2	32,0	25,6	17,4	2,2	12,0	3,2

a Bez ludności w mieszkaniach z nieustaloną informacją o warunkach mieszkaniowych.

W warunkach odpowiadających współczesnym standardom mieszkaniowym, tj. określonych w zestawieniu jako „bardzo dobre” i „dobre” znajdowało się w 2002 r. 950,9 tys. osób, tj. 29,9% ludności w mieszkaniach.

W warunkach „bardzo złych” spowodowanych zajmowaniem mieszkań zaludnionych przez 3 i więcej osób na pokój i/lub pozbawionych nawet wodociągu, zamieszkiwało 431,9 tys. osób, tj. 13,6% ogółu. Spośród nich 39,7 tys. zajmowało mieszkania jednocześnie skrajnie przeludnione i bez wyposażenia.

Porównując sytuację ludności miast i wsi należy stwierdzić, że jest ona zdecydowanie gorsza na wsi niż w miastach, mimo że na wsi w okresie od 1989 r. wystąpiła stosunkowo duża poprawa, zwłaszcza w zakresie wyposażenia mieszkań w instalacje techniczno-sanitarne.

Wyróżniono 3 kategorie warunków substandardowych:

1. Kategoria pierwsza - wyodrębniona ze względu na zły stan techniczny budynku; zaliczono tu:
 - mieszkania w budynkach wybudowanych przed rokiem 1979, z liczbą mieszkań 1 i z 1 izbą,
 - mieszkania w budynkach wybudowanych przed rokiem 1945, bez kanalizacji,
 - mieszkania w budynkach wybudowanych przed rokiem 1971, bez wodociągu.
2. Kategoria druga - wyodrębniona ze względu na niedostateczne wyposażenie mieszkania w instalacje; obejmuje ona mieszkania bez ustępu, ale z wodociągiem oraz mieszkania bez ustępu i bez wodociągu, znajdujące się w budynkach niezaliczonych do pierwszej kategorii;
3. Kategoria trzecia - wyodrębniona została ze względu na nadmierne zaludnienie, obejmuje mieszkania, w których na 1 pokój przypadało 3 i więcej osób na pokój z mieszkań niezaliczonych do kategorii pierwszej i drugiej.

Tabl. 67. Mieszkania zamieszkałe o warunkach substandardowych w 2002 r.

Wyszczególnienie	Mieszkania o warunkach substandardowych				
	ogółem w tys.	w % ogółu mieszkań zamieszka- nych i ludno- ści w miesz- kaniach	kategoria		
			pierwsza	druga	trzecia
			w % ogółem		
Mieszkania	135,8	15,1	27,9	36,6	35,5
Miasta	43,8	8,4	12,9	24,8	62,4
Wieś	92,0	24,2	35,0	42,2	22,8
Ludność w mieszkaniach	536,9	16,9	18,8	30,1	51,0
Miasta	171,6	10,8	8,1	15,7	76,1
Wieś	365,3	22,8	23,9	36,9	39,3

Chociaż liczba ludności zamieszkującej w warunkach substandardowych zmniejszyła się głównie w wyniku poprawy stanu mieszkań pod względem wyposażenia w instalacje techniczno-sanitarne, zastępowania budynków starych, o złym stanie technicznym nowymi lub rozbudowywaniu istniejących już budynków to nadal jednak 536,9 tys. - 16,9% ludności żyje w mieszkaniach o warunkach substandardowych. Wskaźnik ten w zasadzie nie odbiega od wskaźnika krajowego (17,1%).

POWSZECHNY SPIS ROLNY

Rolnictwo małopolskie, podobnie jak rolnictwo innych rejonów Polski, charakteryzuje się stałym procesem przemian własnościowych, strukturalnych i ekonomicznych. Niestabilna sytuacja ekonomiczna rolnictwa, ograniczony popyt na większość produktów rolnych i ich niskie ceny zarówno w skupie jak i na targowiskach wpływają na całą złożoność sytuacji w rolnictwie.

Wyniki Powszechnego Spisu Rolnego 2002 ukazały aktualny obraz małopolskiego rolnictwa, a porównanie z danymi uzyskanymi w pełnym spisie rolnym 1996 pozwoliło określić zmiany, jakie dokonały się w ostatnich 6 latach. Wskazują one na:

- spadek ogólnej powierzchni gruntów w użytkowaniu gospodarstw rolnych z 1083,0 tys. ha do 976,8 tys. ha, a więc o 106,3 tys. ha, tj. o 9,8%, w tym zmniejszenie powierzchni użytków rolnych z 834,0 tys. ha do 783,6 tys. ha, tj. o 50,4 tys. ha (o 6,0%);
- zwiększenie liczby gospodarstw rolnych ogółem z 358,5 tys. do 373,7 tys., tj. o 15,2 tys. (o 4,2%), ale w tym zmniejszenie liczby gospodarstw o powierzchni użytków rolnych powyżej 1 ha z 222,7 tys. do 216,9 tys., tj. o 5,9 tys. (o 2,6%);
- zmiany w strukturze gospodarstw rolnych według grup obszarowych, tj. wzrost udziału gospodarstw o powierzchni użytków rolnych do 2 ha z 61,2% do 65,6% oraz gospodarstw największych, o powierzchni użytków rolnych 10 ha i więcej z 1,1% do 1,4%, tj. odpowiednio o 4,4 punktu i o 0,3 punktu, natomiast spadek jednostek o powierzchni użytków rolnych 3-10 ha z 23,4% do 20,0%, tj. o 3,4 punktu;
- znaczące zmniejszenie ogólnej powierzchni zasiewów z 500,4 tys. ha do 383,4 tys. ha, tj. o 117,0 tys. ha (o 23,4%). W porównaniu do pełnego spisu rolnego 1996 zmniejszyła się powierzchnia uprawy zbóż ogółem z 284,8 tys. ha do 256,7 tys. ha, tj. o 28,1 tys. ha (o 9,9%), ziemniaków z 94,1 tys. ha do 63,3 tys. ha, tj. o 30,8 tys. ha (o 32,8%). Bardzo istotnie, bo aż o 60,5% zmniejszyła się powierzchnia uprawy roślin pastewnych;
- spadek pogłowia bydła o 38,6%, w tym krów o 34,5%. Rolnicy ograniczyli chów ze względu na trudności ze zbytem mleka i wołowego żywca rzeźnego i niekorzystne ceny skupu. Odnotowano natomiast dynamicznie rozwijający się chów drobiu - pogłowie wzrosło o 1,7 mln sztuk, tj. o 20,5%.

1. STRUKTURA ORGANIZACYJNA ROLNICTWA

Wyniki Powszechnego Spisu Rolnego przeprowadzonego w 2002 r. w porównaniu z wynikami spisu rolnego z 1996 r. pozwoliły ocenić zmiany jakie zaszły w ciągu ostatnich sześciu lat w gospodarstwach rolnych województwa małopolskiego.

Ogólna powierzchnia województwa, liczona według siedziby użytkownika, wynosiła w 2002 r. 1512,7 tys. ha. Ponad 35% tej powierzchni stanowiły grunty nie będące gospodarstwami rolnymi (np. grunty pod zakładami pracy, drogami publicznymi, osiedlami mieszkaniowymi, itp.). Gospodarstwa rolne zajmowały 976,8 tys. ha stanowiąc 64,6% powierzchni, w tym gospodarstwa rolne sektora prywatnego zajmowały 948,7 tys. ha, a gospodarstwa rolne sektora publicznego 28,1 tys. ha.

Wykres 27. Struktura użytkowania gruntów ogółem w 2002 r.

sektor prywatny

sektor publiczny

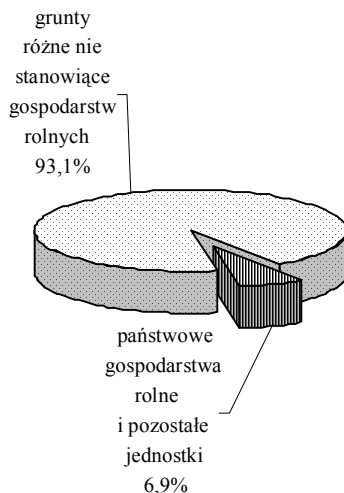
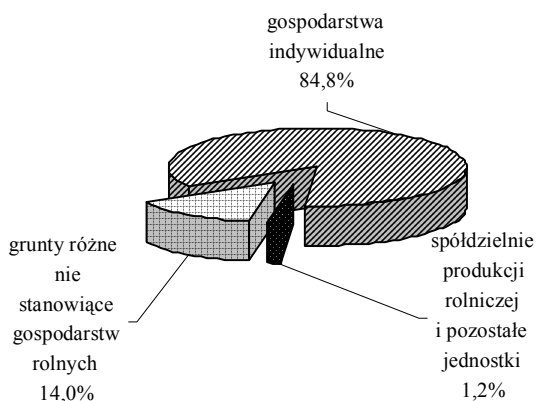

W sektorze prywatnym zdecydowanie przeważały indywidualne gospodarstwa rolne. Ich udział wynosił blisko 85% ogólnej powierzchni tego sektora. Pozostałe gospodarstwa rolne sektora prywatnego, w tym spółdzielnie produkcji rolniczej, gospodarzyły na niewielkim areale stanowiącym tylko 1,2% gruntów prywatnych. Grunty różne będące we władaniu sektora prywatnego zajmowały 14,0% jego powierzchni. Obejmowały m.in. grunty budowlane, rekreacyjne, jak również te, na których prowadzona była pozarolnicza działalność gospodarcza.

W sektorze publicznym gospodarstwa rolne zajmowały niespełna 7% powierzchni. Reszta, to grunty różne, należące do jednostek nie stanowiących gospodarstw rolnych.

W ciągu 6 lat (1996-2002) zasoby ziemi użytkowanej rolniczo w województwie zmniejszyły się ze 1083,0 tys. ha do 976,8 tys. ha, tj. o 9,8%. Nastąpiło to wskutek przejmowania ziemi rolniczej na cele infrastrukturalne, jak również związane było ze zmianą przeznaczenia ziemi rolnej wynikającą z potrzeb społecznych, np. dość powszechna w wielu rejonach zamiana przeznaczenia działek rolnych na cele typowo rekreacyjne.

Tabl.68. Ogólna powierzchnia gruntów według użytkowników

Wyszczególnienie	1996		2002	
	w hektarach	ogółem=100	w hektarach	ogółem=100
Ogółem	1515242	100,0	1512664	100,0
Gospodarstwa rolne	1083046	71,5	976781	64,6
sektora prywatnego	1062579	70,1	948661	62,7
w tym gospodarstwa indywidualne	1041822	68,8	935554	61,9
sektora publicznego	20467	1,3	28120	1,9
Grunty pozostałe nie stanowiące gospodarstw rolnych sektora prywatnego i publicznego łącznie	432196	28,5	535883	35,4

Ogólna liczba gospodarstw rolnych według danych spisu rolnego 2002 wynosiła w województwie małopolskim 373,7 tys. i była wyższa niż w 1996 r. o 15,2 tys., tj. o 4,2%. Wyraźnie wzrosła w tym czasie ilość gospodarstw najmniejszych, o powierzchni poniżej 1 ha użytków rolnych. Przybyło ich w ciągu 6 lat 21,0 tys., tj. 15,5%. Wzrosła również w tym czasie o 1326, tj. o 33,1% liczba gospodarstw o powierzchni ogólnej większej niż 10 ha użytków rolnych, w tym ilość gospodarstw o powierzchni 20 - 50 ha użytków rolnych wzrosła przeszło dwukrotnie, z 305 do 677 (o 122,0%).

Warto odnotować, że w 2002 r. w województwie małopolskim było 107 gospodarstw rolnych o powierzchni użytków rolnych przekraczającej 100 ha (w 1996 r. - 100), w tym 15 powyżej 500 ha (w 1996 r. - 18).

Największą grupę w ogólnej liczbie gospodarstw stanowiły gospodarstwa o powierzchni do 3 ha użytków rolnych (w 1996 r. - 75,4%, a w 2002 r. - 78,6%). Jednak w 2002 r. powierzchnia użytków rolnych w tych gospodarstwach stanowiła tylko 40,4% powierzchni użytków rolnych ogółem.

W województwie małopolskim było 42,0% gospodarstw rolnych o powierzchni użytków rolnych poniżej 1 ha, w tym w podregionie krakowsko-tarnowskim 45,1%, w podregionie nowosądeckim 34,0%, a w podregionie miasto Kraków 70,0%.

Największy udział gospodarstw małych, tj. o powierzchni poniżej 1 ha użytków rolnych w ogólnej liczbie gospodarstw był w powiatach: chrzanowskim (78,4%), m. Nowy Sącz (71,5%), m. Tarnów (69,0%) i oświęcimskim (65,9%). Najniższy udział odnotowano w najbardziej „rolniczych” powiatach województwa: proszowickim (17,9%), dąbrowskim (20,8%) i miechowskim (21,0%).

Przeciętna powierzchnia 1 gospodarstwa rolnego wynosiła w 2002 r. 2,61 ha i była mniejsza od ustalonej w 1996 r. o 0,41 ha, tj. o 13,6%. W przekroju terytorialnym największe gospodarstwa odnotowano w powiatach: miechowskim (5,53 ha), proszowickim (4,61 ha) i dąbrowskim (4,00 ha). Najmniejsze gospodarstwa wystąpiły w powiatach: chrzanowskim (0,90 ha), m. Nowy Sącz (1,39 ha), m. Kraków (1,45 ha), wielickim (1,48 ha) i oświęcimskim (1,79 ha).

Mapka 5. Udział liczby gospodarstw rolnych o powierzchni użytków rolnych 5 ha i więcej w ogólnej liczbie gospodarstw w 2002 r.

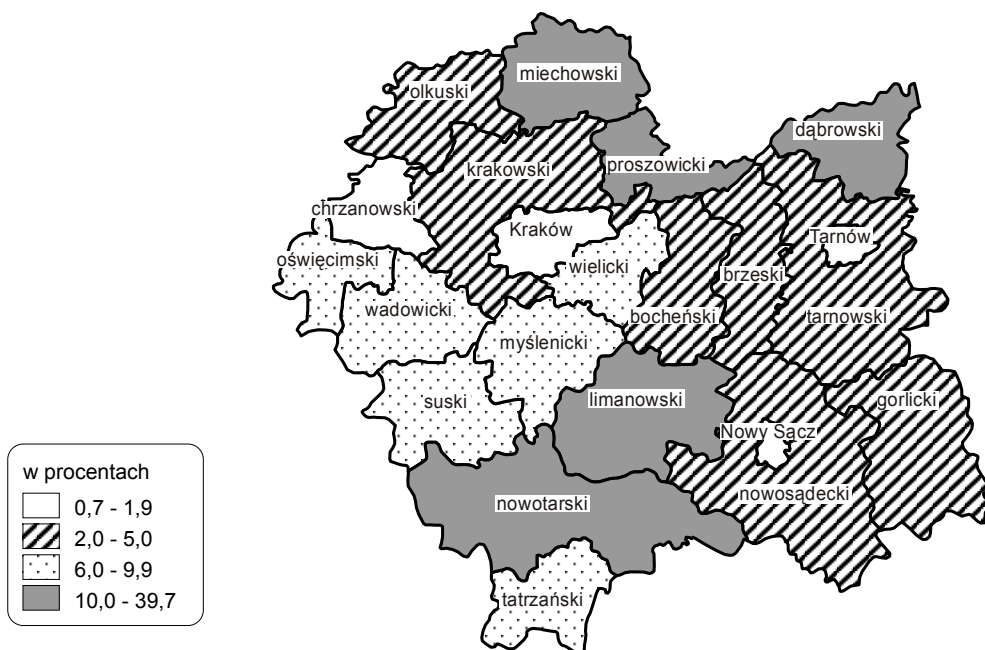

Duże gospodarstwa zlokalizowane były w północnej, najbardziej produkcyjnej rolniczo części województwa oraz powiatach limanowskim i nowotarskim. Najmniejsze w powiatach miejskich i powiecie chrzanowskim.

Średnia powierzchnia użytków rolnych jednego gospodarstwa rolnego w województwie małopolskim wynosiła 2,10 ha i był to najniższy wskaźnik wojewódzki w Polsce. Przeciętna powierzchnia użytków rolnych w gospodarstwie w kraju wynosiła 5,76 ha, była zatem 2,7 razy większa od ustalonej dla województwa małopolskiego. Największym rozdrobnieniem rolnictwa poza województwem małopolskim charakteryzowały się województwa: śląskie (2,25 ha), podkarpackie (2,59 ha) i świętokrzyskie (3,65 ha). Warto na tym tle odnotować, że największe średnie powierzchnie użytków rolnych w gospodarstwach zarejestrowano w województwach: zachodniopomorskim (14,27 ha), warmińsko-mazurskim (14,00 ha) i pomorskim (11,38 ha).

W podregionie krakowsko-tarnowskim średnia powierzchnia użytków rolnych w gospodarstwie wynosiła 2,16 ha, w podregionie nowosądeckim 2,14 ha, a w podregionie miasto Kraków 1,22 ha.

Największą średnią wielkość użytków rolnych w gospodarstwach stwierdzono w powiatach: miechowski (5,13 ha), proszowickim (4,32 ha) i dąbrowskim (3,50 ha). Najmniejszą odnotowano w powiecie chrzanowskim (0,77 ha), m. Nowy Sącz (1,05 ha) i w powiecie wielickim (1,30 ha).

Mapka 6. Średnia powierzchnia użytków rolnych w gospodarstwach rolnych w 2002 r.

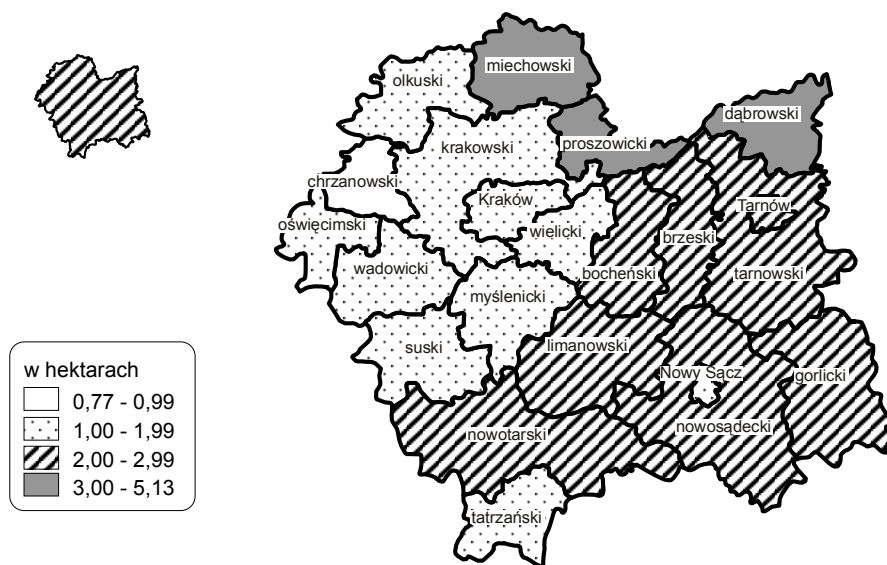

2. GOSPODARSTWA ROLNE PROWADZĄCE DZIAŁALNOŚĆ GOSPODARCZĄ ROLNICZĄ I POZAROLNICZĄ

Powszechny Spis Rolny 2002 dostarczył szczegółowych danych o rodzajach działalności prowadzonych przez poszczególne gospodarstwa rolne, jak i o ich liczbie.

Działalność gospodarczą na własny rachunek (rolniczą i pozarolniczą) prowadziło 73,7% gospodarstw rolnych. Działalność wyłącznie rolniczą prowadziło 60,9% gospodarstw, wyłącznie pozarolniczą 4,3%, a 8,7% gospodarstw rolnych prowadziło równocześnie działalności rolniczą i pozarolniczą. W kraju działalność gospodarczą prowadziło 77,8% ogółu gospodarstw, a działalność wyłącznie rolniczą 65,4% gospodarstw.

Działalność gospodarczą w 2002 r. prowadziło w województwie 276,0 tys. gospodarstw rolnych. W sektorze publicznym działalność taką prowadziło 93,3% jednostek, natomiast w prywatnym 73,8%. Spośród wszystkich gospodarstw rolnych prowadzących działalność gospodarczą aż 99,9% stanowiły gospodarstwa prywatne.

W 2002 r. 26,1% gospodarstw indywidualnych nie prowadziło żadnego rodzaju działalności, a 30,4% nie prowadziło działalności rolniczej. Użytkownicy blisko 114 tys. indywidualnych gospodarstw rolnych w województwie małopolskim odłogowali całą powierzchnię użytków rolnych i nie posiadali żadnych zwierząt gospodarskich. Najwięcej wśród nich było gospodarstw o powierzchni użytków rolnych poniżej 1 ha. W tej grupie obszarowej działalności rolniczej nie prowadziło blisko 49% gospodarstw. Wśród gospodarstw o powierzchni użytków rolnych od 1 do 5 ha 19,1% nie prowadziło działalności rolniczej. Zwraca uwagę fakt, że w największych gospodarstwach rolnych, o powierzchni powyżej 50 ha użytków rolnych, brak działalności rolniczej stwierdzono w co piątym gospodarstwie.

Tabl.69. Liczba gospodarstw rolnych według rodzaju prowadzonej działalności gospodarczej i użytkowników w 2002 r.

Wyszczególnienie	Ogółem	Gospodarstwa prowadzące			Gospodarstwa nie prowadzące działalności gospodarczej
		wyłącznie działalność rolniczą	wyłącznie działalność pozarolniczą	działalność rolniczą i pozarolniczą	
w liczbach bezwzględnych					
Ogółem	373726	227534	15940	32486	97766
Sektor prywatny	373651	227508	15916	32466	97761
w tym gospodarstwa indywidualne	373506	227454	15892	32421	97739
Sektor publiczny	75	26	24	20	5

Wykres 28. Struktura gospodarstw indywidualnych według prowadzonej działalności gospodarczej w 2002 r.

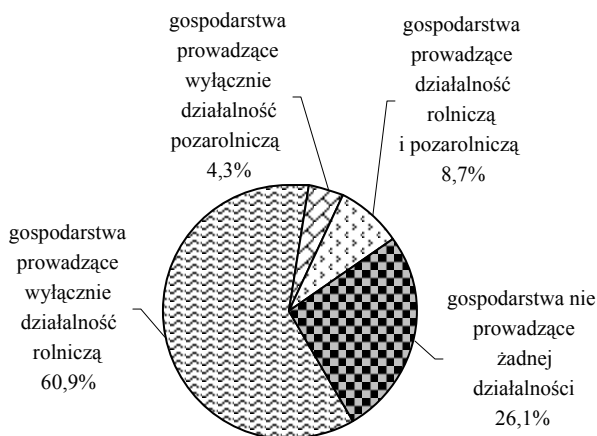

Udział gospodarstw nie prowadzących działalności rolniczej wynosił: w podregionie krakowsko-tarnowskim 28,2%, w podregionie nowosądeckim 28,7%, natomiast w podregionie miasto Kraków 63,5%.

W poszczególnych powiatach rozrzut tego wskaźnika był znaczny. Najwięcej gospodarstw rolnych nie prowadzących działalności rolniczej stwierdzono w m. Tarnów (64,9%), powiecie chrzanowskim (58,6%), m. Nowy Sącz (50,3%) i powiecie olkuskim (46,7%).

W podregionie krakowsko-tarnowskim najczęściej gospodarstw prowadziło działalność rolniczą w powiecie proszowickim (96,6%), miechowskim (93,6%), dąbrowskim (86,0%) i tarnowskim (83,5%). W podregionie nowosądeckim były to powiaty: gorlicki (79,5%), nowosądecki (79,3%) i limanowski (78,6%).

3. UŻYTKOWANIE ZIEMI

Analiza wyników Powszechnego Spisu Rolnego 2002 wskazuje na znaczne zmiany w kierunkach użytkowania gruntów. Od 1996 r. przybyło w województwie 103,7 tys. ha tzw. „gruntów różnych”, tj. nie stanowiących gospodarstw rolnych. W 2002 r. zajmowały one 35,4% powierzchni województwa. W porównaniu z danymi 1996 r. było to więcej o 6,9 pkt. W kraju przeciętny udział gruntów różnych był wyższy i wyniósł w 2002 r. 38,2%.

Tabl.70. Powierzchnia gruntów oraz struktura ich użytkowania według użytkowników w 2002 r.

Wyszczególnienie	Powierzchnia ogółem	Użytki rolne					Lasy i grunty leśne	Pozostałe grunty
		razem	grunty orne	sady	łąki	pastwiska		
w hektarach								
Ogółem	1512664	783562	521113	13581	197742	51127	438747	290355^a
Gospodarstwa rolne	976781	783562	521113	13581	197742	51127	132407	60812
sektora prywatnego	948661	768830	511171	13494	195169	48997	123275	56556
w tym gospodarstwa indywidualne	935554	758627	503749	13467	194199	47212	121324	55603
sektora publicznego	28120	14732	9942	87	2573	2130	9132	4256
Grunty różne nie stanowiące gospodarstw rolnych sektora prywatnego i publicznego	535883	-	-	-	-	-	306340	229543 ^a
w procentach (struktura pozioma)								
Ogółem	100,0	51,8	34,5	0,9	13,0	3,4	29,0	19,2^a
Gospodarstwa rolne	100,0	80,2	53,4	1,4	20,2	5,2	13,6	6,2
sektora prywatnego	100,0	81,0	53,9	1,4	20,6	5,1	13,0	6,0
w tym gospodarstwa indywidualne	100,0	81,1	53,8	1,4	20,8	5,1	13,0	5,9
sektora publicznego	100,0	52,4	35,4	0,3	9,1	7,6	32,5	15,1
Grunty różne nie stanowiące gospodarstw rolnych sektora prywatnego i publicznego	100,0	-	-	-	-	-	57,2	42,8 ^a
w procentach (struktura pionowa)								
Ogółem	100,0	100,0	100,0	100,0	100,0	100,0	100,0	100,0^a
Gospodarstwa rolne	64,6	100,0	100,0	100,0	100,0	100,0	30,2	20,9
sektora prywatnego	62,7	98,1	98,1	99,4	98,7	95,8	28,1	19,5
w tym gospodarstwa indywidualne	61,8	96,8	96,7	99,2	98,2	92,3	27,7	19,2
sektora publicznego	1,9	1,9	1,9	0,6	1,3	4,2	2,1	1,4
Grunty różne nie stanowiące gospodarstw rolnych sektora prywatnego i publicznego	35,4	-	-	-	-	-	69,8	79,1 ^a

a W pozycji „pozostałe grunty” zawarto również 32,0 tys. ha użytków rolnych nie użytkowanych rolniczo (tereny budowlane, rekreacyjne itp.).

Powierzchnia ogólna w użytkowaniu gospodarstw rolnych zmniejszyła się ze 1083,0 tys. ha w 1996 r. do 976,8 tys. ha w roku 2002, a więc o blisko 10%. W tym czasie w kraju powierzchnia gospodarstw rolnych zmniejszyła się o 6,9%.

Obszar użytków rolnych zmniejszył się w województwie małopolskim z 834,0 tys. ha w 1996 r. do 783,6 tys. ha w 2002 r., tj. o 6,0%. W kraju ubyło w tym czasie 5,5% użytków rolnych. Wyraźnie zmniejszyła się powierzchnia małopolskich sadów, z 16,3 tys. ha w 1996 r. do 13,6 tys. ha w 2002 r., tj. o 16,8%. W kraju w tym okresie sadów przybyło, ich areał wzrósł o 8,7%. Powierzchnia zasiewów zmniejszyła się bardzo znacząco; z 500,4 tys. ha w 1996 r. do 383,4 tys. ha w 2002 r., tj. o 23,4%. W kraju tendencja była taka sama, ale skala zjawiska mniejsza (spadek o 12,5%). Areał trwałych użytków zielonych, tj. łąk trwałych i pastwisk pozostał natomiast w województwie małopolskim na niemal niezmiennym poziomie. Od 1996 r. ubyło zaledwie 4,3% ich powierzchni. Również powierzchnia lasów praktycznie nie uległa zmianie - ubyło ich 0,6%.

Powierzchnia odłogów i ugorów wzrosła z 57,3 tys. ha w 1996 r. do 137,8 tys. ha w 2002 r. Był to wzrost znaczący, prawie 2,5-krotny. W województwie odłogowanych było 26,4% gruntów ornych, w tym w podregionie krakowsko-tarnowskim 22,0%, w podregionie nowosądeckim 31,9%, a w podregionie miasto Kraków 60,0%.

Mapka 7. Udział powierzchni zasiewów ogółem w powierzchni gruntów ornych w 2002 r.

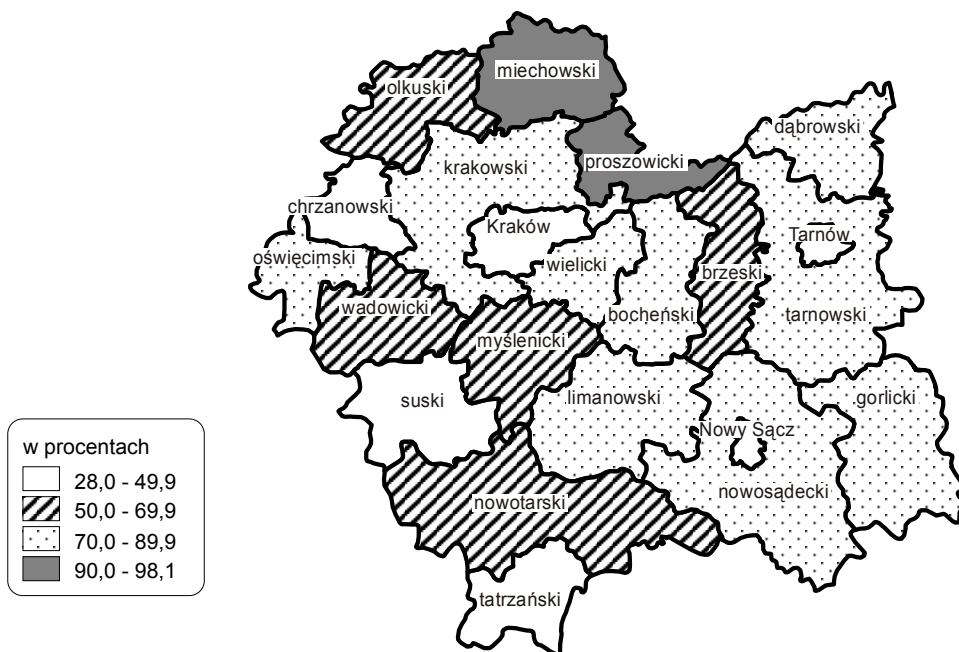

Najbardziej wykorzystane rolniczo były grunty orne w podregionie krakowsko-tarnowskim w powiatach: proszowickim, gdzie zasiewy obejmują 98,1% gruntów ornych, mięchowskim (96,4%), dąbrowskim (83,1%) i oświęcimskim (82,7%), a w podregionie nowosądeckim w powiecie limanowskim (79,5%).

Największy udział gruntów odłogujących był (poza powiatami miejskimi) w powiatach: chrzanowskim (66,0%), tatrzańskim (54,9%) i suskim (50,5%).

4. STRUKTURA ZASIEWÓW

W ciągu ostatnich 6 lat, tj. od pełnego spisu rolnego przeprowadzonego w 1996 r. istotnie zmniejszyła się powierzchnia zasiewów i bardzo zmieniła ich struktura. Ogólna powierzchnia zasiewów w 2002 r. wyniosła w województwie 383,4 tys. ha i była o 117,0 tys. ha, tj. o 23,4% mniejsza od odnotowanej w 1996 r. Wpłynęło na to zarówno zmniejszenie powierzchni gruntów ornych wskutek zmiany przeznaczenia ziemi rolniczej, jak i znaczący wzrost ilości ziemi odłogowanej. W ogólnej powierzchni zasiewów udział sektora prywatnego wyniósł 98,5%, w tym gospodarstw indywidualnych 96,9%, natomiast sektora publicznego zaledwie 1,5%. W kraju odnotowano podobną tendencję, chociaż skala zjawiska była mniejsza. Przeciętnie w Polsce powierzchnia zasiewów zmniejszyła się o 12,5%. Zjawisko to w najmniejszym nasileniu odnotowano w województwach, gdzie skala i poziom produkcji rolnej tradycyjnie są najwyższe, tj. wielkopolskim (o 3,8%), kujawsko-pomorskim (o 4,1%), opolskim (o 4,3%) i dolnośląskim (o 8,2%). Najbardziej powierzchnia zasiewów zmniejszyła się w podkarpackim (o 27,1%), śląskim (o 23,3%) i świętokrzyskim (o 20,5%). Warto jednak zauważyć, że w wielkościach bezwzględnych zdecydowanie przoduje województwo mazowieckie, gdzie zasiewy zmniejszyły się o 269 tys. ha, czyli o 17,1%.

Tabl.71. Powierzchnia i struktura zasiewów według użytkowników

Wyszczególnienie	1996	2002			
	ogółem	sektor prywatny		sektor publiczny	
		razem	w tym gospodarstwa indywidualne		
w hektarach					
Powierzchnia zasiewów ogółem	500379	383353	377688	371484	5666
Zboża ogółem ^a	284768	256688	253403	248562	3285
w tym zboża podstawowe z mieszankami zbożowymi	280320	245373	242468	238835	2905
Strączkowe jadalne na ziarno	1743	1689	1676	1676	13
Ziemniaki	94122	63284	63254	63219	30
Przemysłowe	8023	5041	4129	3365	913
Pastewne ^b	86102	34028	32986	32571	1042
Pozostałe	25621	22623	22240	22091	383
w procentach					
Powierzchnia zasiewów ogółem	100,0	100,0	100,0	100,0	100,0
Zboża ogółem ^a	56,9	67,0	67,1	66,9	58,0
w tym zboża podstawowe z mieszankami zbożowymi	56,0	64,0	64,2	64,3	51,3
Strączkowe jadalne na ziarno	0,3	0,4	0,4	0,5	0,2
Ziemniaki	18,8	16,5	16,7	17,0	0,5
Przemysłowe	1,6	1,3	1,1	0,9	16,1
Pastewne ^b	17,2	8,9	8,7	8,8	18,4
Pozostałe	5,1	5,9	5,9	5,9	6,8

a Zboża ogółem łącznie z kukurydzą na ziarno. **b** łącznie z mieszankami zbożowo-strączkowymi.

Wykres 29. Powierzchnia zasiewów według grup ziemiopłodów w latach 1996 i 2002

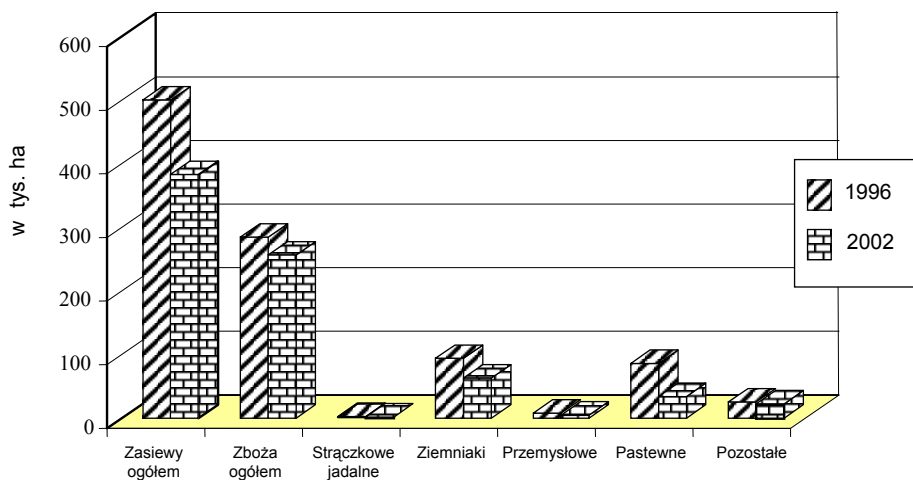

Warto zauważyć, że zmiany w zasiewach w porównaniu z rokiem 1996 kształtowały się następująco:

- zboża (z kukurydzą na ziarno) - powierzchnia zmniejszyła się o 28,1 tys. ha, ale udział wyniósł 67,0% zasiewów i wzrósł o 10,1 pkt; w kraju zboża stanowiły 77,1% zasiewów, a udział wzrósł o 6,2 pkt,
- ziemniaki - powierzchnia zmniejszyła się o 30,8 tys. ha, udział wyniósł 16,5% zasiewów i zmniejszył się o 2,3 pkt; w kraju ziemniaki stanowiły 7,5% zasiewów, a udział spadł o 3,4 pkt,
- rośliny pastewne - powierzchnia zmniejszyła się o 52,1 tys. ha, udział wyniósł 8,9% i spadł o 8,3 pkt; w kraju pastewne stanowiły 5,2% zasiewów i udział zmniejszył się o 3,0 pkt,
- rośliny przemysłowe - powierzchnia zmniejszyła się o 3,0 tys. ha, udział wyniósł 1,3% i spadł o 0,3 pkt; w kraju przemysłowe stanowiły 7,0% zasiewów i powierzchnia ich uprawy praktycznie nie uległa zmianie.

Wykres 30. Struktura zasiewów według grup ziemiopłodów w latach 1996 i 2002

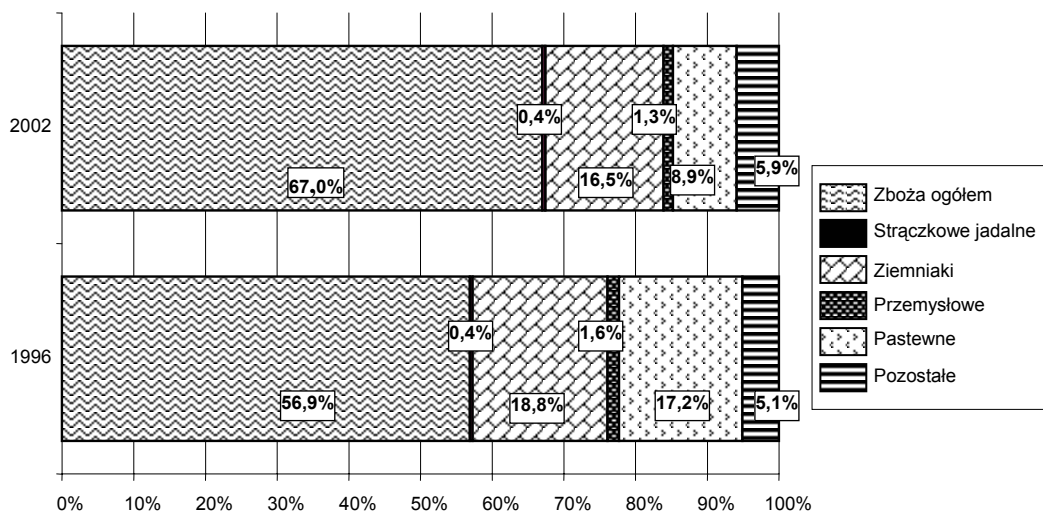

5. ZWIERZĘTA GOSPODARSKIE

Powszechny Spis Rolny 2002 dostarczył szeregu informacji o stanie pogłowia zwierząt gospodarskich, strukturze wiekowej stada i liczbie gospodarstw rolnych województwa małopolskiego utrzymujących inwentarz. W poszczególnych gatunkach pogłowia wynosiło:

- bydła 287,3 tys. sztuk, w tym krów 181,4 tys. sztuk;
- trzody chlewnej 542,5 tys. sztuk, w tym loch na chów 65,6 tys. sztuk;
- owiec 83,8 tys. sztuk, w tym maciorek 1-rocznych i starszych 46,0 tys. sztuk;
- koni 33,4 tys. sztuk, w tym 3-letnich i starszych 24,3 tys. sztuk;
- kóz 25,0 tys. sztuk;
- królików (samic) 193,2 tys. sztuk;
- drobiu ogółem 10231,2 tys. sztuk;
- pni pszczelich 53,9 tys. sztuk.

Wykres 31. Zwierzęta gospodarskie w latach 1996 i 2002

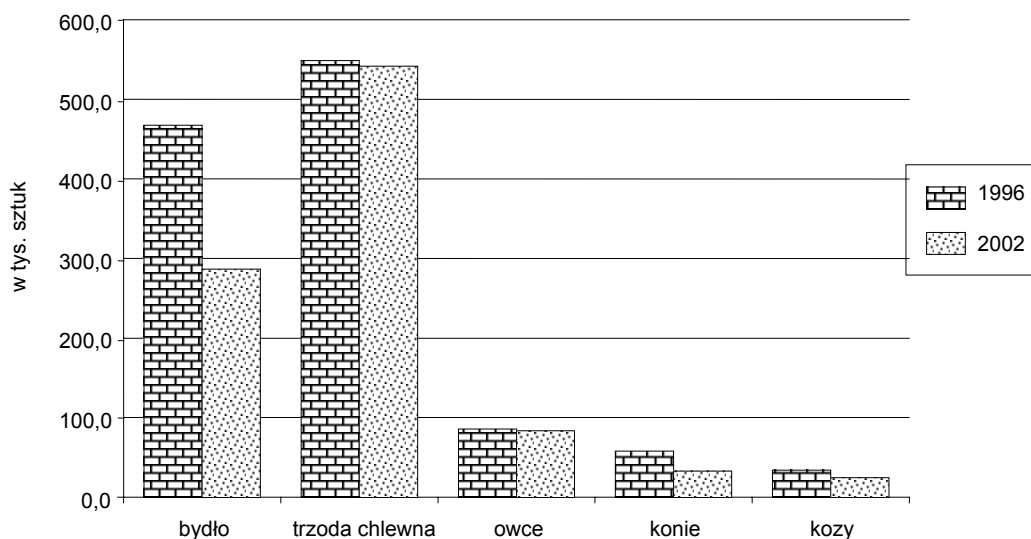

W porównaniu z pełnym spisem rolnym 1996 r. wyniki Powszechnego Spisu Rolnego 2002 wykazały w województwie małopolskim spadek pogłowia zwierząt gospodarskich: bydła o 180,8 tys. sztuk (o 38,6%), trzody chlewnej o 6,9 tys. sztuk (o 1,2%), owiec o 2,5 tys. sztuk (o 2,8%), koni o 24,8 tys. sztuk (o 42,7%), kóz o 9,5 tys. sztuk (o 27,5%) i znaczny wzrost pogłowia drobiu, o 1738,0 tys. sztuk (o 20,5%). W skali kraju odnotowano niższy niż w województwie małopolskim spadek pogłowia bydła (o 22,5%), podobny spadek pogłowia koni (o 42,1%) i dużo większy spadek pogłowia owiec (o 37,4%). W Polsce, podobnie jak w województwie, wystąpił wzrost pogłowia drobiu (o 23,5%), natomiast pogłowia trzody chlewnej nieznacznie wzrosło (o 3,7%), podczas, gdy w województwie małopolskim odnotowano niewielki spadek.

Według danych Powszechnego Spisu Rolnego 2002 gospodarstwa sektora prywatnego województwa małopolskiego utrzymywały 99,0% pogłowia bydła, 99,4% pogłowia trzody chlewnej i 98,9% pogłowia owiec. To dane zbliżone do średniej ustalonej dla kraju, która w odniesieniu do bydła wynosiła 98,2%, trzody chlewnej 98,9%, a owiec 94,5% i świadczące o postępujących zmianach własnościowych w rolnictwie i marginalizacji sektora publicznego w rolnictwie.

Wykres 32. Struktura stada bydła i trzody chlewnej w 2002 r.

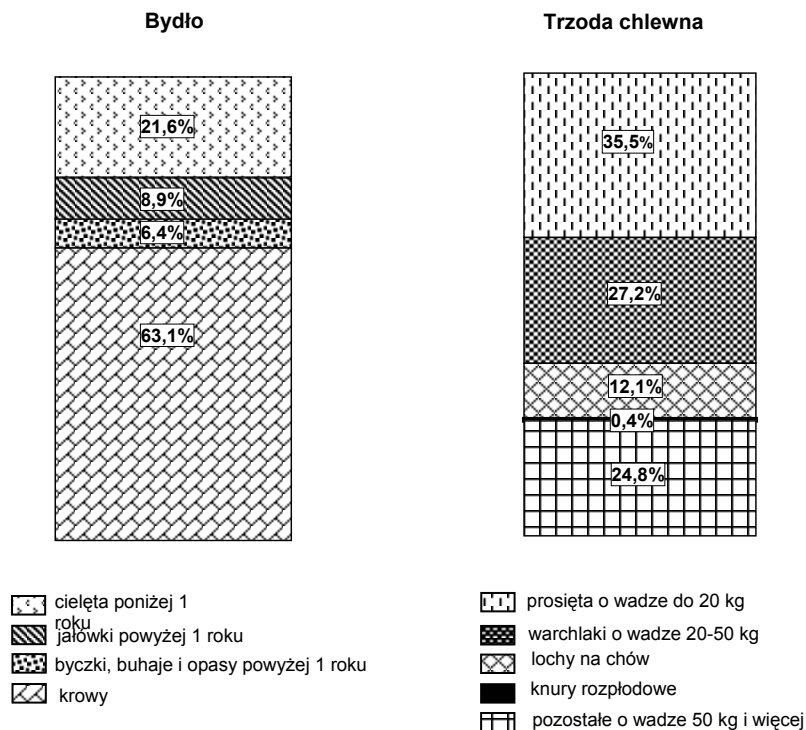

W strukturze wiekowej bydła, przy bardzo istotnym spadku pogłowia, odnotowano wzrost udziału krow w stadzie (o 3,9 pkt), jałówek (o 2,0 pkt) i byczków, buhajów i opasów (o 1,7 pkt), natomiast znaczny spadek udziału cieląt poniżej 1 roku (o 7,6 pkt). Wyniki te oznaczają, że chociaż proces likwidowania pogłowia bydła nadal trwa, następuje ukierunkowanie chowu bydła przede wszystkim na produkcję mleka.

W strukturze stada trzody chlewnej, przy zbliżonej do poziomu roku 1996 wielkości stada, odnotowano wzrost udziału loch przeznaczonych na chów (o 2,1 pkt) i tuczników (o 3,1 pkt) kosztem młodszych grup wiekowych, tj. spadku udziału prosiąt (o 1,6 pkt) i warchlaków (o 3,6 pkt).

Tabl.72. Obsada zwierząt gospodarskich na 100 ha użytków rolnych/gruntów ornych

Lata	Bydło	Owce	Konie	Kozy	Trzoda chlewna
	w sztukach na 100 ha użytków rolnych				w sztukach na 100 ha gruntów ornych
1996	56,1	10,3	7,0	4,1	98,5
2002	36,7	10,7	4,3	3,2	104,1

Przy istotnym zmniejszeniu na przestrzeni ostatnich 6 lat powierzchni użytków rolnych w województwie małopolskim, pomimo spadku pogłowia zwierząt, odnotowano wzrost obsady owiec i trzody chlewnej na 100 ha. Obsada bydła, licząca 36,7 sztuk na 100 ha użytków rolnych stawia województwo małopolskie na 6 miejscu w kraju (przy średniej krajowej 32,7 sztuk) po województwach: podlaskim (59,9), mazowieckim (40,6), wielkopolskim (39,6), łódzkim (39,2) i kujawsko-pomorskim (37,6). Obsada trzody chlewnej, licząca w województwie małopolskim 104,1 sztuk na 100 ha gruntów ornych daje nam odległe, 10 miejsce w kraju (przy średniej krajowej 142,6 sztuk). Warto zaznaczyć, że przodująca

tym wskaźnikiem Wielkopolska ma obsadę trzody chlewnej liczącą 310,0 sztuk na 100 ha gruntów ornych.

Mapka 8. Obsada bydła na 100 ha użytków rolnych w 2002 r.

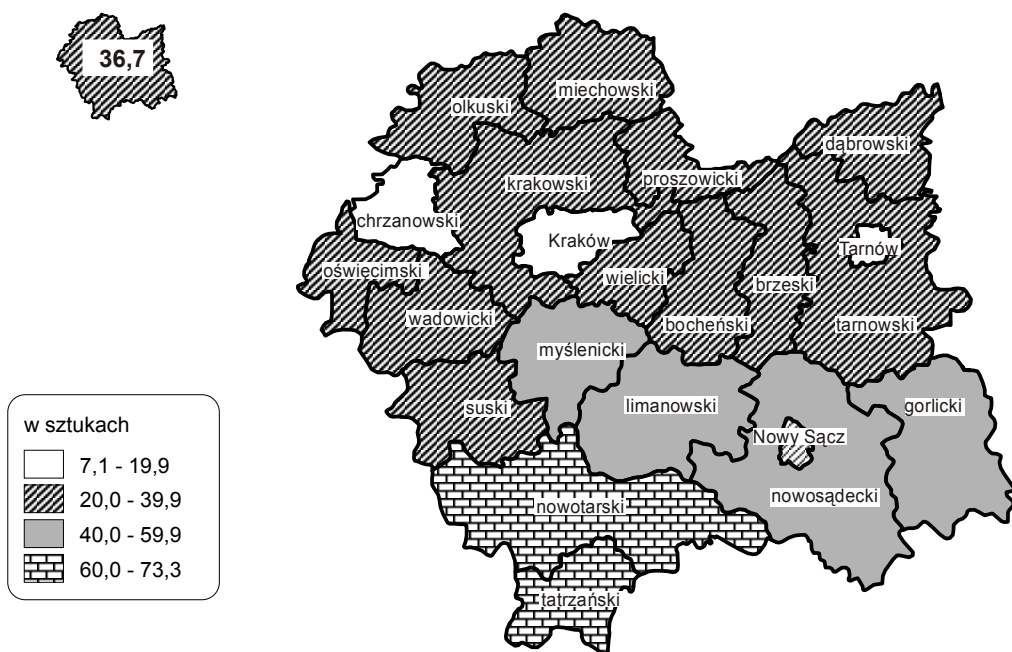

Obsada bydła na 100 ha użytków rolnych układała się w charakterystyczny sposób. Średnia obsada podregionu nowosądeckiego wynosiła 50,3 sztuk, podregionu krakowsko-tarnowskiego 27,9 sztuk, natomiast podregionu miasto Kraków 7,1 sztuk. Najwyższą była obsada w powiatach tatrzańskim (73,3) i nowotarskim (64,2), gdzie produkcja mleka, a przede wszystkim żywca wołowego jest, obok hodowli owiec, najbardziej naturalnym kierunkiem rolnictwa. Wysoką była obsada w górzystym „pasie południowym”, tj. powiatach: limanowskim (55,5), nowosądeckim (52,6), gorlickim (45,1) i myślenickim (40,4), gdzie ze względu na naturalne warunki przyrodnicze utrzymywanie bydła jest bardziej opłacalne, jak chów trzody i uprawy podstawowych ziemiopłodów. W podregionie nowosądeckim najniższą obsadę bydła odnotowano w m. Nowy Sącz (26,4) i powiecie wadowickim (28,2). W podregionie krakowsko-tarnowskim najwyższą obsadę bydła odnotowano w powiatach: bocheńskim (36,2), miechowskim (33,9) i brzeskim (32,5). Najniższą obsadę bydła stwierdzono w m. Tarnów (8,9), w powiatach: chrzanowskim (9,8) i krakowskim (22,8).

W podregionie krakowsko-tarnowskim średnia obsada trzody chlewnej wynosiła 124,4 sztuki, w podregionie nowosądeckim 70,4 sztuk, a w podregionie miasto Kraków 17,5 sztuk. Najwyższą obsadę trzody chlewnej na 100 ha gruntów ornych odnotowana została w najbardziej produkcyjnych rolniczo powiatach, tj. proszowickim (272,0), oświęcimskim (159,8) i miechowskim (159,5). W podregionie nowosądeckim najwyższy wskaźnik osiągnął powiat wadowicki (130,6). Najmniej trzody chlewnej w przeliczeniu na 100 ha gruntów ornych było w podregionie krakowsko-tarnowskim w powiecie chrzanowskim (18,3) i w m. Tarnów (26,7), a w podregionie nowosądeckim w powiecie suskim (23,0) i m. Nowy Sącz (38,4).

Mapka 9. Obsada trzody chlewnej na 100 ha gruntów ornych w 2002 r.

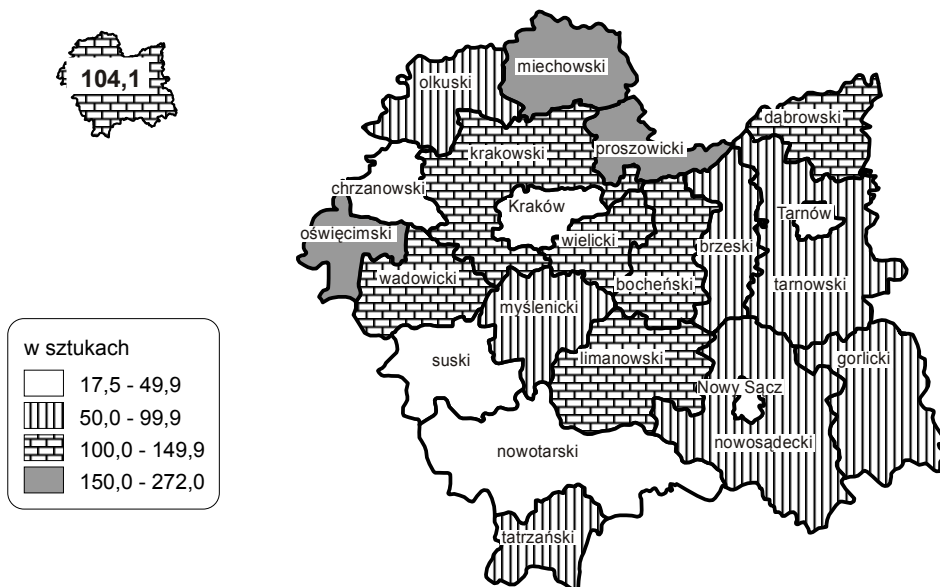

6. BUDYNKI I BUDOWLE

Budynki i budowle (tj. obory, chlewnie, kurniki, wiaty, garaże, budynki wielofunkcyjne i pozostałe) według informacji zebranych w Powszechnym Spisie Rolnym 2002 posiadało 265,3 tys. gospodarstw rolnych, tj. 71,0% ogółu gospodarstw rolnych. Wśród gospodarstw o powierzchni użytków rolnych poniżej 1 ha, budynki i budowle spisano w co drugim (48,4%). Większość budynków znajdowało się jednak w gospodarstwach o powierzchni użytków rolnych powyżej 1 ha.

Udział specjalistycznych budynków inwentarskich w ogólnej liczbie budynków był nieznaczny i wzrastał wraz ze zwiększaniem się powierzchni użytków rolnych w gospodarstwie.

W grupie gospodarstw o powierzchni użytków rolnych poniżej 1 ha niewiele posiadało budynki inwentarskie, i tak: obory - 3,7%, chlewnie - 0,9%, kurniki - 3,5% ogółu tej grupy gospodarstw.

W grupie gospodarstw powyżej 1 ha użytków rolnych znajdowało się większość budynków i budowli, a ich ilość wyraźnie rosła wraz ze wzrostem powierzchni gospodarstwa.

Tabl.73. Budynki i budowle według użytkowników

Wyszczególnienie	1996	2002			
	ogółem	sektor prywatny		sektor publiczny	
		razem	w tym gospodarstwa indywidualne		
w sztukach					
Obory	35255	43271	43209	43161	62
Chlewnie	10143	13156	13117	13045	39
Kurniki	8556	18081	18066	18023	15
Stodoły	93660	109566	109490	109431	76
Wiaty	15034	24551	24443	24355	108
Garaże	30527	56361	56278	56181	83
Budynki wielofunkcyjne	139571	158260	158130	158037	130
Inne pomieszczenia	8863	21112	20858	20700	254

Gospodarstwa posiadające obory stanowiły 17,0% ogółu tej grupy gospodarstw, ale wśród gospodarstw o powierzchni powyżej 10 ha użytków rolnych było to 26,9%.

Chlewnie posiadało 5,2% gospodarstw powyżej 1 ha użytków rolnych, w tym 23,8% gospodarstw powyżej 10 ha użytków rolnych.

Warto zauważyć, że wśród gospodarstw przekraczających powierzchnię 100 ha użytków rolnych obory posiadało 49,5%, chlewnie 38,3%, wiaty na maszyny i urządzenia aż 69,2% gospodarstw.

Kurniki znajdowały się w 5,7% gospodarstw powyżej 1 ha użytków rolnych. W zależności od wielkości gospodarstwa wskaźnik ten wzrastał, od 3,9% w grupie obszarowej 1-2 ha użytków rolnych, osiągając wartość 18,1% w grupie gospodarstw o powierzchni użytków rolnych powyżej 10 ha.

Znaczny, bo wynoszący 41,3% był udział gospodarstw posiadających budynki wielofunkcyjne. W grupie gospodarstw powyżej 10 ha użytków rolnych było to 55,3%.

Blisko jedna trzecia gospodarstw posiadała stodoły. W grupie obszarowej powyżej 1 ha użytków rolnych stodoły posiadało 41,1% gospodarstw, a w tym w grupie powyżej 10 ha użytków rolnych - 63,1% gospodarstw.

7. CIĄGNIKI I SAMOCHODY

Powszechny Spis Rolny 2002 wykazał w województwie małopolskim 111,1 tys. sztuk ciągników rolniczych, tj. o 14,3% więcej niż w roku 1996. Liczba gospodarstw posiadających ciągniki wzrosła do 102,2 tys., tj. o 13,1%. Na 1 ciągnik rolniczy przypadało około 7,1 ha użytków rolnych. Jest to wskaźnik wyższy od krajowego, który wyniósł 12,4 ha użytków rolnych. Na 100 gospodarstw rolnych przypadało w województwie małopolskim 29,7 sztuk ciągników, podczas gdy średnio w kraju 46,5 sztuk.

Liczba ciągników wzrastała proporcjonalnie do wzrostu powierzchni użytków rolnych gospodarstw. W grupie gospodarstw o powierzchni 1-2 ha użytków rolnych ciągniki rolnicze posiadało 22,9% gospodarstw, w grupie 3-5 ha 59,8% gospodarstw, a w grupie powyżej 10 ha użytków rolnych 90,4% gospodarstw. Najwyższy wskaźnik w województwie, 91,7% gospodarstw posiadających ciągniki rolnicze wystąpił w grupie obszarowej 15-20 ha użytków rolnych.

Ilość użytków rolnych przypadających na 1 ciągnik rolniczy była zbliżona w dwóch podregionach i wynosiła w podregionie krakowsko-tarnowskim 7,0 ha użytków rolnych i w podregionie nowosądeckim 6,8 ha użytków rolnych. Od średniej odbiegał podregion miasto Kraków, gdzie na 1 ciągnik rolniczy przypadało 16,1 ha użytków rolnych. Najkorzystniejszy wskaźnik odnotowano w powiatach: olkuskim (6,3 ha), krakowskim (6,1 ha), myślenickim (5,7 ha) i proszowickim (5,4 ha).

W ilościach bezwzględnych najwięcej ciągników rolniczych posiadają gospodarstwa rolne powiatów: krakowskiego (11,9 tys. sztuk), nowotarskiego (10,6 tys. sztuk), tarnowskiego (9,9 tys. sztuk) i nowosądeckiego (8,0 tys. sztuk), chociaż z uwagi na specyfikę tych powiatów należy przypuszczać, że znaczna część tych ciągników pracuje na rzecz transportu drogowego i leśnego.

W strukturze ciągników dominowały pojazdy o niskiej i średniej mocy. Ciągniki o mocy do 25 KW stanowiły 37,4% ogólnej liczby ciągników, 25 do 40 KW 36,8%, 40 do 60 KW 21,9%, a powyżej 60 KW tylko 3,9%.

W 2002 r. samochody ciężarowe posiadało 11,1 tys. gospodarstw, w tym trzy czwarte spośród nich, tj. ponad 8 tys. posiadało samochody o ładowności do 2 ton. Średnio na 100 gospodarstw posiadających samochody ciężarowe przypadało 120,7 samochodów ciężarowych gdy w kraju analogicznie 126,3 sztuk.

8. MASZYNY ROLNICZE

W 2002 r. w porównaniu z rokiem 1996 istotnie wzrosła ilość maszyn rolniczych w całym rolnictwie. Najbardziej, bo o 120,2% wzrosła ilość konwiowych schładzarek do mleka. Znacznie przybyło też kopaczek do ziemniaków (o 74,7%), pras zbierających (o 55,2%), przyczep zbierających (o 49,6%) i sadzarek do ziemniaków (o 41,6%).

W całym województwie przybyło kombajnów, zarówno zbożowych (o 26,7%), buraczanych (o 39,3%) jak i ziemniaczanych (o 26,5%).

Udział indywidualnych gospodarstw rolnych o powierzchni użytków rolnych powyżej 1 ha posiadających kombajny zbożowe wynosi w województwie małopolskim 2,8%. Jest to wskaźnik znacznie niższy od średniego dla kraju, który obliczono na 5,9%.

Najwięcej kombajnów zbożowych było w podregionie krakowsko-tarnowskim (71,3%). W podregionie nowosądeckim było 27,4%, a w podregionie miasto Kraków 1,3%. W podregionie krakowsko-tarnowskim najwięcej kombajnów zbożowych było w powiatach: miechowskim (980 sztuk), krakowskim (797 sztuk), tarnowskim (560 sztuk) i proszowickim (555 sztuk). Na 1 kombajn zbożowy przypadało w województwie małopolskim około 41 ha upraw zbóż. Średnio w kraju było to około 67 ha.

Kombajny ziemniaczane posiadało 1,6% gospodarstw indywidualnych o powierzchni użytków rolnych powyżej 1 ha, podczas gdy w kraju było to 4,1% gospodarstw. W podregionie krakowsko-tarnowskim było aż 90,9% kombajnów ziemniaczanych, w podregionie nowosądeckim 4,9%, a w podregionie miasto Kraków 4,3%. Najwięcej kombajnów ziemniaczanych było w powiatach: miechowskim (1111 sztuk), krakowskim (828 sztuk) i proszowickim (586 sztuk). Na 1 kombajn ziemniaczany przypadało w województwie małopolskim 18 ha upraw ziemniaków. W kraju przeciętnie na 1 kombajn ziemniaczany przypadało około 10 ha plantacji ziemniaczanych.

Tabl.74. Wybrane maszyny i urządzenia rolnicze według użytkowników

Wyszczególnienie	1996		2002		
	ogółem		sektor prywatny		sektor publiczny
			razem	w tym gospodarstwa indywidualne	
w sztukach					
Kombajny zbożowe	4905	6216	6160	6083	56
Kombajny ziemniaczane	2770	3505	3499	3488	6
Kombajny buraczane	201	280	276	275	4
Rozsiewacze nawozów	13192	17691	17609	17513	82
Rozrzutniki obornika	22861	26026	25959	25867	70
Kosiarki ciągnikowe	37791	49852	49786	49722	66
Kopaczki do ziemniaków	21485	37544	37519	37503	25
Sadzarki do ziemniaków	19757	27984	27962	27939	22
Przyczepy zbierające	4453	6662	6630	6616	32
Prasy zbierające	3492	5418	5390	5338	28
Polowe opryskiwacze ciągnikowe	17397	24053	23992	23923	61
Sadownicze opryskiwacze ciągnikowe	1855	2252	2240	2238	12
Dojarki rurociągowe	233	290	279	269	11
Konwiowe schładzarki do mleka	2884	6350	6348	6348	2

UWAGI OGÓLNE I METODYCZNE

Narodowy Spis Powszechny Ludności i Mieszkań oraz Powszechny Spis Rolny zostały przeprowadzone na terenie całego kraju w dniach od 21 maja do 8 czerwca 2002 r. (według stanu w dniu 20 maja 2002 r. godz. 24⁰⁰) zgodnie z n/w ustawami podjętymi przez Sejm Rzeczypospolitej Polskiej:

- z dnia 2 grudnia 1999 r. o narodowym spisie powszechnym ludności i mieszkań w 2001 r. (Dz. U. z 2000 r., Nr 1, poz. 1) z późniejszą zmianą (Dz. U. z 2000 r., Nr 93, poz. 1026),
- z dnia 9 września 2000 r. o powszechnym spisie rolnym w 2002 r. (Dz. U. z 2000 r., Nr 99, poz. 1072),
- z dnia 29 czerwca 1995 r. o statystyce publicznej (Dz. U. z 1995 r., Nr 88, poz. 439) z późniejszymi zmianami.

W powyższych aktach prawnych określono termin i zakres tematyczny spisów, zasady organizacji i realizacji prac spisowych, zobowiązanie ludności do udzielania informacji oraz sposób ich zebrania.

Narodowy Spis Powszechny Ludności i Mieszkań

Spis ludności 2002 obejmował osoby stale zamieszkałe na obszarze Polski, bez względu na fakt czy osoby te przebywały w kraju w czasie spisu, czy też były za granicą oraz osoby przebywające czasowo. Spis był przeprowadzony w mieszkaniach oraz w innych zamieszkałych pomieszczeniach prowizorycznych oraz obiektach zbiorowego zamieszkania.

Doświadczenia polskie

Znaczenie spisów ludności i mieszkań jest różne w poszczególnych krajach, w zależności od sprawności funkcjonowania systemów ewidencyjnych i rejestrów oraz od stopnia powiązania systemu badań statystycznych z administracyjnymi źródłami danych.

W naszym kraju znaczenie spisu ludności jest nadal bardzo duże. W ostatnim stuleciu Polska przeprowadziła siedem spisów powszechnych ludności i mieszkań (1921, 1931, 1950, 1960, 1970, 1978 i 1988), jeden spis sumaryczny w 1946 r. oraz trzy spisy reprezentacyjne - (mikrospisy) - w latach: 1974, 1984 i 1995.

Dla Polski spis ludności i mieszkań 2002 jest badaniem szczególnym, ponieważ jest pierwszym pełnym spisem po głębokich przeobrażeniach społeczno-gospodarczych i ustrojowych, jakie miały miejsce w latach dziewięćdziesiątych. Przeobrażenia te spowodowały zmiany w dotychczasowych procesach demograficznych oraz głębokie przemiany struktury społeczno-zawodowej ludności oraz pojawienie się nowych zjawisk, nieznanych wcześniej na taką skalę, takich jak: bezrobocie, bezdomność, imigracja cudzoziemców do Polski oraz nasilenie się krótkookresowych migracji zagranicznych Polaków, nowe formy własności mieszkań.

Podstawowe cele spisu ludności i mieszkań 2002 to:

1. Dostarczenie informacji o stanie i strukturze ludności, gospodarstw domowych i rodzin oraz informacji o mieszkaniach i warunkach mieszkaniowych - na najniższym poziomie podziału terytorialnego kraju.

2. Możliwie szeroka charakterystyka zmian, jakie zaszły w czasie w podstawowych strukturach demograficzno-społecznych ludności, gospodarstw domowych i rodzin oraz zmian w wielkości i standardzie zasobów mieszkaniowych.
3. Dostarczenie informacji niezbędnych do międzynarodowych porównań - poprzez uwzględnienie w opracowaniach standardów i zaleceń organizacji międzynarodowych.

Zakres tematyczny spisu ludności i mieszkań w 2002 uwzględnił:

1. Geograficzną charakterystykę ludności: miejsce zamieszkania oraz przebywania, migracje ludności (wewnętrzne i zagraniczne).
2. Demograficzną charakterystykę osób: płeć, wiek, stan cywilny (formalnoprawny i faktyczny).
3. Charakterystykę demograficzną gospodarstw domowych i rodzin: pozycję osób w gospodarstwie domowym i rodzinie, wielkość i skład gospodarstwa domowego i rodziny.
4. Charakterystykę społeczną osób: poziom wykształcenia oraz uczęszczanie do szkoły, kraj urodzenia, obywatelstwo, deklarowaną narodowość i język używany w rozmowach w domu.
5. Niepełnosprawność prawną i biologiczną.
6. Aktywność ekonomiczną ludności: pracujący, bezrobotni, bierni zawodowo, pracujący w indywidualnych gospodarstwach rolnych, zawód; rodzaj działalności zakładu pracy.
7. Główne i dodatkowe źródła utrzymania osób oraz pobieranie świadczeń społecznych.
8. Źródła utrzymania gospodarstwa domowego; samodzielność gospodarowania oraz zamieszkiwania.
9. Gospodarstwa zbiorowe i rodziny w tych gospodarstwach.
10. Mieszkania zamieszkałe i niezamieszkałe: stan zasobów mieszkaniowych.
11. Wielkość mieszkań i ich wyposażenie.
12. Samodzielność zamieszkiwania.
13. Charakterystykę budynków.

Tematyka ludnościowa została wzbogacona dzięki przeprowadzeniu dwóch badań towarzyszących spisowi, a mianowicie badania dzietności oraz długookresowych migracji ludności, jakie miały miejsce w latach 1989-2002.

Badanie dzietności kobiet

Badania dzietności kobiet (reprezentacyjne) są już tradycją w polskich spisach ludności. Po raz pierwszy takie badanie przeprowadzono przy spisie ludności w 1970 roku. Badanie przeprowadzone w 2002 roku było badaniem szczególnie ważnym z następujących powodów:

1. W latach dziewięćdziesiątych wystąpiła w naszym kraju głęboka depresja demograficzna, nie mająca precedensu w historii powojennej Polski,
2. Począwszy od 1989 r. reprodukcja ludności w naszym kraju nie gwarantuje prostej zastępowalności pokoleń; aktualne prognozy ludności nie wskazują na zmianę procesu zmniejszającej się dzietności w perspektywie najbliższych 20 lat,
3. Począwszy od 1999 roku ludność Polski zmniejsza się.

Badanie ankietowe zostało przeprowadzone na próbie prawie 350 tys. kobiet (dane dotyczą całego kraju), będących w wieku powyżej 16 lat (bez względu na ich stan cywilny). Ankietowe badania dzietności są z założenia dobrowolne i taki charakter miało badanie przeprowadzone przy spisie ludności w roku 2002. Wyniki tego badania są nadal w trakcie opracowywania, dlatego nie mogły zostać zaprezentowane w tym raporcie.

Badanie długookresowych migracji ludności w latach 1989 - 2002

Badaniem zostało objętych w kraju prawie 4 mln osób, które zmieniały w latach 1989 - 2002 miejsce zamieszkania na pobyt stały lub na czas dłuższy niż 12 miesięcy. Badanie to obejmuje migracje wewnętrzne ludności oraz migracje zagraniczne. Wyniki badania migracji długookresowych nadal są w trakcie opracowania.

Uzyskane w spisie informacje o migracjach pozwolą określić faktyczne rozmiary przemieszczeń, ich zasięg przestrzenny i główne kierunki mobilności ludności w latach 90-tych. Ustalenie rozmiarów takiej kategorii migracji i liczby migrantów w bieżących badaniach jest niezwykle trudne z uwagi na stosunkowo skromny zakres dostępnych informacji.

Należy dodać, że lata dziewięćdziesiąte charakteryzują się zahamowaniem przemieszczeń terytorialnych ludności ze wsi do miast, wzrostem przepływów ludności z obszarów miejskich na wieś (głównie dotyczyło to ludności dwuzawodowej) oraz ograniczeniem migracji międzywojewódzkich. Projektowane badanie pozwoli na bardziej dokładny opis zjawiska migracji długookresowych, m.in. poprzez wskazanie przyczyn mobilności przestrzennej oraz potencjalnych zachowań osób i ich rodzin w nowych warunkach społeczno-ekonomicznego rozwoju kraju.

Lata dziewięćdziesiąte to okres przemian społeczno-ekonomicznych nie tylko w Polsce, ale także w wielu krajach Europy Środkowej i Wschodniej. Lata te charakteryzowały się daleko idącą integracją międzynarodową, która znalazła swoje odbicie m.in. w procesie dostosowywania krajowych systemów statystycznych, w tym wyników spisów, do wymogów międzynarodowych. Biuro Statystyczne ONZ, Europejska Komisja Gospodarcza oraz Unia Europejska wspólnie przygotowały propozycje tematów rekomendowanych do uwzględnienia w spisach powszechnych ok. 2000 r.¹ Propozycje te biorą pod uwagę znaczenie konkretnych aspektów sytuacji ludnościowej oraz potrzeby informacyjne poszczególnych krajów, a także potrzeby organizacji międzynarodowych związane z monitorowaniem i rozwijaniem polityki społecznej i regionalnej.

Zalecenia międzynarodowe nie są bezwzględnie obowiązujące dla poszczególnych krajów, aczkolwiek należy się liczyć z tym, iż Polska - podobnie jak każde inne państwo - ma obowiązek dostarczania porównywalnych informacji statystycznych do międzynarodowych baz danych. Należy jednak mieć na uwadze, że każdy kraj ma pewne tematy ściśle powiązane ze swoją specyfiką, które muszą być bezwzględnie badane w kolejnych spisach i z tego względu powinny stanowić stały element tematyki spisowej.

Wyniki spisu pozwalają na ocenę ilościowych i jakościowych zmian, jakie zaszły w społeczeństwie w okresie od poprzedniego spisu, charakteryzując kolejny etap jego rozwoju. Spis powszechny ludności jest swoistą fotografią społeczeństwa, przedstawiającą w danym momencie stan, rozmieszczenie i różnorodne struktury ludności, zamieszkałej na terenie całego kraju.

Poprzez porównanie wyników obu spisów 2002 oraz 1988 - istnieje możliwość rozpoznania kierunków i natężenia zmian rozwoju demograficzno-społecznego oraz zmian w infrastrukturze mieszkaniowej i potrzebach mieszkaniowych - w miarę możliwości - na każdym szczeblu podziału

¹ Międzynarodowe rekomendacje do spisów ludności i mieszkań ok. 2000 r., zostały przyjęte na plenarnym posiedzeniu Konferencji Statystyków Europejskich w czerwcu 1997 r. w Genewie. Rekomendacje te zostały przedstawione w formie publikacyjnej, jako wspólne opracowanie EKG ONZ oraz Unii Europejskiej. Aktualnie dostępne są w wersji angielskiej, jako finalny dokument pt. „Zalecenia dla spisów ludności i mieszkań ok. 2000 r. w regionie EKG [Recommendations for the 2000 Censuses of Population and Housing in the ECE Region]”, EKG/Eurostat, New York and Geneva 1998 r.

terytorialnego kraju, tj. na poziomie regionalnym: województw, podregionów (NTS-3) oraz lokalnym (powiatów i gmin). Należy przypomnieć, że reforma administracyjna wprowadziła powiaty, jako wydzielone jednostki administracyjne, które nie istniały w spisie z 1988 r., jak również zmieniły się znacznie granice administracyjne województw. Dla potrzeb analizy zmian w czasie przeliczone zostały (w podstawowym zakresie) wyniki spisu 1988 według podziału administracyjnego obowiązującego w dniu 1 stycznia 1999 r. Przeliczone dane są publikowane po raz pierwszy w tym raporcie.

Formy upowszechniania wyników spisu

Wyniki Powszechnego Spisu Ludności i Mieszkań 2002 dostarczają podstawowych informacji o liczbie i strukturach demograficznych i społeczno-ekonomicznych ludności, gospodarstw domowych i rodzin, zamieszkujących lub przebywających w Polsce oraz o rozmiarach zasobów mieszkaniowych, o ich jakości i wykorzystaniu.

Można wyróżnić cztery podstawowe formy upowszechniania danych spisowych:

1. Publikowanie danych.
2. Udostępnianie danych na nośnikach informatycznych oraz poprzez bezpośredni dostęp do baz informacyjnych z wynikami spisu.
3. Dostępność podstawowych danych poprzez Internet.
4. Udostępnianie danych poprzez Bank Danych Regionalnych.

Publikowanie wyników spisów jest już tradycją. Zatem, ta forma upowszechniania danych będzie kontynuowana. Jednak wobec gwałtownego rozwoju informatyki oraz nowoczesnych technologii komunikacji szczególna uwaga będzie zwrócona na ułatwienie odbiorcom danych spisowych korzystania z elektronicznych form dostępu do informacji.

Przewiduje się, że w 2003 roku zostanie wydanych 13 publikacji tabelarycznych, zawierających wyniki spisu na poziomie ogólnokrajowym z jednoczesną prezentacją przekrojów regionalnych oraz 6 publikacji na poziomie wojewódzkim. Kolejne publikacje, głównie o charakterze analityczno-tabelarycznym będą opracowywane i wydawane począwszy od 2004 roku. Publikacje te będą przygotowywane wspólnie z przedstawicielami środowisk naukowo-badawczych, zarówno tymi z którymi GUS ma podpisane umowy o współpracy badawczej, jak i z innymi uczelniami oraz instytutami naukowo-badawczymi.

Jednocześnie z wydawaniem publikacji ogólnokrajowych powinny być wydawane opracowania regionalne, a także lokalne, dotyczące poszczególnych gmin.

Przygotowywany w postaci tablic wynikowych zakres opracowania wyników spisu, nie wyczerpuje wszystkich możliwości wykorzystania danych spisowych. Wdrożony system informatyczny, w tym szeroki program symbolizacji automatycznej oraz automatycznego „wyprowadzania” wielu informacji (zmiennych), pozwoli na opracowywanie wyników spisu również w innych niż proponowane układach korelacyjnych i przestrzennych. Potencjalni odbiorcy takich danych spisowych, które wykraczają poza dane ujęte we wspomnianych tablicach wynikowych, muszą jednak liczyć się z tym, że zamówienia będą realizowane w późniejszym czasie.

Wykaz publikacji z wynikami spisu przewidzianych do wydania

Publikacje z wynikami spisu ludności i mieszkań 2002 będą wydawane w latach 2003-2004. W 2003 roku przewiduje się wydanie 13 tytułów zawierających dane na poziomie ogólnokrajowym:

- Narodowy spis powszechny ludności i mieszkań 2002. Raport z wyników,

- Ludność. Stan i struktura demograficzno-społeczna,
- Gospodarstwa domowe i rodziny,
- Mieszkania,
- Mieszkania niezamieszkane,
- Zamieszkane budynki,
- Ludność i gospodarstwa domowe. Stan i struktura społeczno-ekonomiczna,
- Ludność i gospodarstwa domowe związane z rolnictwem,
- Osoby niepełnosprawne oraz ich gospodarstwa domowe,
- Aktywność ekonomiczna ludności,
- Warunki mieszkaniowe gospodarstw domowych i rodzin,
- Migracje zagraniczne ludności,
- Migracje wewnętrzne ludności.

oraz 6 publikacji szczebla wojewódzkiego:

- Raport z wyników spisów powszechnych,
- Mieszkania,
- Zamieszkane budynki,
- Ludność. Stan oraz struktura demograficzna i społeczno-ekonomiczna,
- Gospodarstwa domowe i rodziny,
- Ludność i gospodarstwa domowe związane z rolnictwem.

W prezentowanym raporcie, będącym pierwszą publikacją z wynikami spisu ludności i mieszkań 2002, przyjęte zostały pewne rozstrzygnięcia, które powinny ułatwić użytkownikom korzystanie z danych zawartych w tym opracowaniu.

Uwagi metodyczne

Podstawowe definicje i objaśnienia - niezbędne do właściwej interpretacji wyników spisu przedstawionych w tym raporcie - zostały podane bezpośrednio przy każdym z omawianych tematów w poszczególnych rozdziałach opracowania.

Z uwagi na fakt, że dla części mieszkańców niemożliwe było przeprowadzenie spisu z udziałem rachmistrza spisowego (z różnych powodów), podstawowe informacje dla takich osób, takie jak: imię i nazwisko, data urodzenia oraz płeć - zostały spisane z ewidencji. Wszystkie pozostałe pytania na formularzu spisowym - w przypadku spisywanych z ewidencji - pozostały bez odpowiedzi. Szacuje się, że z ewidencji w skali kraju spisano ponad 700 tys. osób (ok. 2% ogółu ludności), będących stałymi mieszkańcami naszego kraju. Bezpośrednią konsekwencją spisywania z ewidencji są braki odpowiedzi, podawane w poszczególnych tablicach.

Powszechny Spis Rolny

Celem Powszechnego Spisu Rolnego 2002 r. było między innymi:

1. Zapewnienie podstawowej bazy informacyjnej o gospodarstwach rolnych i związanych z nimi gospodarstwach domowych, koniecznej dla realizacji krajowej, regionalnej i lokalnej polityki rolnej i społecznej na wsi.
2. Dostarczenie informacji niezbędnych dla finalizowania procesów stowarzyszeniowych z Unią Europejską (UE), jak i zapewnienia podstaw informacyjnych w pierwszych latach członkostwa zgodnie z wymogami UE oraz wykonanie zobowiązań Polski w zakresie dostarczenia informacji dla potrzeb organizacji międzynarodowych (FAO, OECD, EUROSTAT i inne).

3. Budowy i aktualizacji statystycznych operatów losowania prób do różnotematycznych badań reprezentacyjnych.

Zakres tematyczny Powszechnego Spisu Rolnego 2002 r. był bardzo obszerny i dotyczył blisko 3 mln gospodarstw rolnych w Polsce, a w województwie małopolskim prawie 400 tys. W realizacji spisu uczestniczyło łącznie ok. 190 tysięcy osób, w tym ok. 160 tysięcy rachmistrzów spisowych.

Obok raportu, wyniki spisu zostaną przedstawione w kolejno opracowywanych 17 publikacjach krajowych pod następującymi tytułami:

- Użytkowanie gruntów, powierzchnia zasiewów i pogłowie zwierząt gospodarskich,
- Zwierzęta gospodarskie,
- Użytkowanie gruntów i ich jakość,
- Uprawy rolne,
- Uprawy ogrodnicze,
- Budynki i infrastruktura techniczna w gospodarstwach rolnych,
- Ciągniki, maszyny i inne środki transportu w gospodarstwach rolnych,
- Pozarolnicza działalność gospodarstw rolnych,
- Systematyka i charakterystyka gospodarstw rolnych,
- Wybrane elementy sytuacji ekonomicznej gospodarstw rolnych,
- Przemiany agrarne,
- Metodologia Powszechnego Spisu Rolnego 2002 r.,
- Rolnictwo na terenach górskich i terenach o słabych warunkach glebowych,
- Cele produkcji w gospodarstwach rolnych,
- Charakterystyka gospodarstw prowadzących rachunkowość rolną,
- Pracujący i nakłady pracy w gospodarstwach rolnych,

oraz w 5 publikacjach szczebla wojewódzkiego:

- Użytkowanie gruntów, powierzchnia zasiewów i pogłowie zwierząt gospodarskich,
- Budynki i wyposażenie techniczne gospodarstw rolnych,
- Wybrane elementy sytuacji ekonomicznej gospodarstw rolnych,
- Systematyka i charakterystyka gospodarstw rolnych,
- Cele produkcji w gospodarstwach rolnych.

Planuje się również opracowanie publikacji dla szczebla gminnego w formie zestawu tablic zawierających informacje o gospodarstwach rolnych na terenie gminy, o możliwościach produkcyjnych gospodarstw rolnych, o skali upraw rolnych i ogrodniczych, o pogłowie zwierząt gospodarskich, o źródłach utrzymania gospodarstw domowych, o działalności pozarolniczej itp. oraz o lokacie gminy w województwie dla podstawowych parametrów w rolnictwie.

Ponadto w Bazie Danych Regionalnych (BDR), prowadzonej przez Urząd Statystyczny w Jeleniej Górze, będą zamieszczone informacje ze spisu dla poszczególnych szczebli podziału terytorialnego kraju, tj. województwa, podregionu, powiatu, gminy, a także dla miejscowości.

Zakres i tematyka Powszechnego Spisu Rolnego

Powszechnym Spisem Rolnym objęto:

- gospodarstwa indywidualne o powierzchni użytków rolnych powyżej 1 ha,
- gospodarstwa indywidualne o powierzchni użytków rolnych od 0,1 ha do 1 ha włącznie,
- osoby fizyczne będące właścicielami zwierząt gospodarskich, nie posiadające użytków rolnych lub posiadające użytki rolne o powierzchni mniejszej niż 0,1 ha,

- pozostałe gospodarstwa rolne będące w użytkowaniu osób prawnych i jednostek organizacyjnych nie mających osobowości prawnej.

Wykaz gospodarstw indywidualnych powstał w oparciu o statystyczny rejestr podatkowy (system SPGC), który aktualizowany był przez rachmistrzów w czasie obchodu przedspisowego oraz uzupełniany o wykaz właścicieli zwierząt gospodarskich nie posiadających użytków rolnych lub posiadających użytki rolne o powierzchni mniejszej niż 0,1 ha. Kartotekę gospodarstw rolnych będących w użytkowaniu osób prawnych i jednostek organizacyjnych niemających osobowości prawnej utworzono na podstawie Bazy Jednostek Statystycznych.

Dla gospodarstw rolnych, których użytkownicy odmówili udziału w Powszechnym Spisie Rolnym 2002 r. lub z użytkownikami, których kontakt był niemożliwy dokonano imputacji danych o gospodarstwie.

Tematyka Powszechnego Spisu Rolnego 2002 r. została ujęta na formularzach spisowych w następujących działach:

- Powierzchnia gospodarstwa,
- Struktura własnościowa użytków rolnych gospodarstwa,
- Struktura dochodów,
- Działalność gospodarcza,
- Pracujący w indywidualnym gospodarstwie rolnym,
- Powierzchnia zasiewów,
- Powierzchnia inna,
- Pogłowie zwierząt gospodarskich,
- Rozdysponowanie produkcji rolniczej,
- Infrastruktura gospodarstwa,
- Budynki i budowle,
- Magazynowanie w gospodarstwie,
- Nawozy i pestycydy w gospodarstwie,
- Maszyny i urządzenia rolnicze,
- Wybrane wydatki w gospodarstwie.

W ramach spisu w gospodarstwach indywidualnych o powierzchni użytków rolnych powyżej 1 ha zebrano następujące informacje:

- 1) dane o osobach będących użytkownikami gospodarstw rolnych:
 - a) nazwisko i imiona użytkownika gospodarstwa rolnego,
 - b) poziom wykształcenia rolniczego użytkownika,
 - c) wkład pracy w gospodarstwo rolne w okresie 12 miesięcy poprzedzających badanie - liczba godzin przepracowanych w gospodarstwie,
- 2) o liczbie pracowników najemnych stałych gospodarstwie pracowników dorywczych zatrudnionych w gospodarstwie rolnym,
- 3) o użytkowaniu gruntów, a w szczególności:
 - a) o powierzchni gruntów ogółem, w tym użytków rolnych (gruntów ornych, łąk i pastwisk trwałych), lasów i gruntów leśnych oraz pozostałych gruntów i nieużytków,
 - b) o powierzchni zasiewów głównych upraw,
- 4) o pogłowie zwierząt gospodarskich według gatunków i grup produkcyjno-użytkowych oraz liczbie pni pszczelich,
- 5) o rozdysponowaniu produkcji rolniczej,
- 6) o budynkach, infrastrukturze i wyposażeniu technicznym gospodarstw, w tym:
 - a) rodzaje budynków, budowli i ich powierzchnia,

- b) liczba ciągników rolniczych i innych środków transportowych oraz maszyn rolniczych,
 - c) źródła zaopatrzenia w wodę, sposoby odprowadzania ścieków i usuwania śmieci,
 - d) wyposażenie w sieć elektryczną i telefon,
 - e) rodzaje urządzeń melioracyjnych,
- 7) o stosowaniu nawozów i pestycydach w gospodarstwie w okresie 12 miesięcy poprzedzających badanie,
- 8) o zadłużeniu gospodarstw rolnych,
- 9) o działalności gospodarczej (rolniczej i pozarolniczej) prowadzonej przez użytkownika gospodarstwa rolnego lub osobę dorosłą pozostającą z użytkownikiem we wspólnym gospodarstwie domowym,
- 10) o ważniejszych wydatkach poniesionych w okresie 12 miesięcy poprzedzających badanie, w tym na:
- a) zakup gruntów,
 - b) budowę lub modernizację budynków,
 - c) powiększenie stada podstawowego,
 - d) zakup ciągników rolniczych i innych środków transportowych oraz maszyn rolniczych.

Informacje o wieku, płci, poziomie wykształcenia ogólnego, głównych i dodatkowych źródłach utrzymania użytkownika i członków jego gospodarstwa domowego, a także osób pracujących wyłącznie lub głównie w gospodarstwach rolnych pozyskano z Narodowego Spisu Powszechnego Ludności i Mieszkań, który, jak wspomniano na wstępie, odbył się jednocześnie z Powszechnym Spisem Rolnym 2002 r.

Dla osób fizycznych użytkujących gospodarstwa indywidualne o powierzchni użytków rolnych od 0,1 ha do 1 ha włącznie oraz dla właścicieli zwierząt gospodarskich zebrano w/w informacje, z wyłączeniem tych, o których mowa w pkt. 8 i 10, a w ramach punktów 3b, 6b, i 7 zebrano dane w ograniczonym zakresie tematycznym.

W ramach spisu u osób prawnych i w jednostkach organizacyjnych niemających osobowości prawnej zebrano informacje, o których mowa w punktach 2-10.

Zgodnie z ustawą z dnia 2 grudnia 1999 r. o narodowym spisie powszechnym ludności i mieszkań w 2002 r. (Dz. U. z 2000 r., Nr 1, poz. 1 i Nr 93 poz. 1026) i rozporządzeniem Rady Ministrów z dnia 22 maja 2002 r. w sprawie wylosowanych obwodów objętych spisem kontrolnym (Dz. U. Nr 66, poz. 597) po zakończeniu Powszechnego Spisu Rolnego i Narodowego Spisu Powszechnego Ludności i Mieszkań przeprowadzono w dniach od 17 do 25 czerwca 2002 r. spis kontrolny w wylosowanych 903 obwodach spisowych (w województwie małopolskim w 73), co stanowiło 0,5% ogółu obwodów spisowych tak w kraju i w województwie.

Ważniejsze definicje, pojęcia spisowe i zasady spisywania

Za **gospodarstwo rolne** uważa się grunty rolne wraz z gruntami leśnymi, budynkami lub ich częściami, urządzeniami i inwentarzem, jeżeli stanowią lub mogą stanowić zorganizowaną całość gospodarczą oraz prawami i obowiązkami związanymi z prowadzeniem gospodarstwa rolnego.

Za **gospodarstwo indywidualne** uważa się gospodarstwo rolne o powierzchni użytków rolnych od 0,1 ha, będące własnością lub znajdujące się w użytkowaniu osoby fizycznej lub grupy osób.

Za **właściciela zwierząt gospodarskich** uważa się osobę nie posiadającą użytków rolnych lub posiadającą użytki o powierzchni mniejszej niż 0,10 ha, która ma co najmniej: 1 sztukę bydła lub (i) 5 sztuk trzody chlewnej albo 1 lochę lub (i) 3 sztuki owiec bądź kóz lub (i) 1 konia lub (i) 30 sztuk drobiu lub (i) 5 sztuk samic zwierząt futerkowych (w tym królików) lub (i) 1 pień pszczeni.

Za **użytkownika gospodarstwa indywidualnego** uważa się osobę fizyczną lub grupę osób, które faktycznie użytkują grunty, niezależnie od tego, czy są właścicielami, dzierżawcami, czy użytkują je z innego tytułu i niezależnie od tego, czy grunty te są zlokalizowane w jednej, czy w kilku gminach.

Za **gospodarstwo domowe** użytkownika gospodarstwa rolnego (właściciela zwierząt gospodarskich) uważa się zespół osób mieszkających i utrzymujących się wspólnie, jeżeli wśród nich jest osoba prowadząca gospodarstwo indywidualne (właściciel zwierząt gospodarskich).

Do zbiorowości **pracujących na własny rachunek w rolnictwie** zaliczono osoby pracujące wyłącznie lub głównie:

- w indywidualnych gospodarstwach rolnych powyżej 1 ha, z wyłączeniem gospodarstw produkujących wyłącznie na potrzeby własne,
- na działkach rolnych, z wyłączeniem działek produkujących wyłącznie lub głównie na potrzeby własne,
- jako właściciele zwierząt gospodarskich, z wyłączeniem produkujących wyłącznie lub głównie na potrzeby własne.

Do **ogólnej powierzchni gruntów** gospodarstwa zaliczono wszystkie bez wyjątku grunty wchodzące w skład gospodarstwa, a więc wszystkie grunty użytkowane rolniczo (grunty orne, sady, łąki i pastwiska), wszystkie związane z nimi grunty użytkowane nierolniczo, jak lasy, podwórza, grunty pod zabudowaniami lub przeznaczone pod zabudowę, ogrody ozdobne, grunty pod wodami, drogi, torfowiska, kamieniołomy, żwirownie itp. oraz nieużytki, niezależnie od tytułu władania (własne, dzierżawione na zasadzie umowy i bezumownie, użytkowane z innego tytułu).

Gospodarstwa indywidualne spisywano w miejscu przebywania użytkownika i tam ujmowano całkowitą, ogólną powierzchnię, niezależnie od miejsca położenia gruntów.

Ważniejsze grupowania i zakres publikowanych danych

Dane dotyczące pogłowia zwierząt gospodarskich zostały ujęte w dwóch podstawowych formach własności, tj. w sektorze publicznym i prywatnym.

W **sektorze prywatnym** podstawowymi formami własności są: własność prywatna krajowa (gospodarstwa indywidualne, gospodarstwa spółdzielcze i spółki prywatne), własność zagraniczna i własność mieszana.

Do **sektora publicznego** zaliczono gospodarstwa własności państwowej (Skarbu Państwa i państwowych osób prawnych), gospodarstwa będące własnością samorządową (gmin) oraz gospodarstwa stanowiące własność mieszaną (spółki z przewagą mienia państwowego).

Wszystkie informacje o liczebności pogłowia, odnoszące się do osób prawnych i jednostek organizacyjnych nie posiadających osobowości prawnej w ramach sektora prywatnego i publicznego, ujmują wyłącznie zwierzęta stanowiące własność tych podmiotów (tzn. bez zwierząt utrzymywanych na działkach pracowników gospodarstw państwowych i członków spółdzielni).

W ramach sektora prywatnego dane opracowano dla gospodarstw:

- własności prywatnej krajowej, w tym dla:
- gospodarstw indywidualnych,
- spółdzielni produkcji rolniczej, które obejmują rolnicze spółdzielnie produkcyjne, spółdzielnie kółek rolniczych i inne gospodarstwa spółdzielcze o przeważającej działalności rolniczej,
- własności zagranicznej,
- własności mieszanej.

Gospodarstwa indywidualne obejmują:

- gospodarstwa o powierzchni użytków rolnych powyżej 1 ha, prowadzone przez rolników na gruntach własnych i niewłasnych,
- gospodarstwa o powierzchni użytków rolnych od 0,1 ha do 1 ha włącznie użytkowane rolniczo przez osoby prywatne,
- osoby fizyczne będące właścicielami zwierząt gospodarskich, nie posiadające użytków rolnych lub posiadające użytki rolne o powierzchni mniejszej niż 0,1 ha.

W ramach sektora publicznego w publikacji prezentuje się dane dla gospodarstw:

- własności państwowej, w tym gospodarstw skarbowych,
- własności samorządowej,
- własności mieszanej.

Informacje liczbowe w ujęciu odsetkowym prezentowane są z jednym znakiem po przecinku i z uwagi na elektroniczną technikę zaokrągleń mogą nie sumować się na 100%. Liczby te są poprawne pod względem merytorycznym.

Segregacji gospodarstw rolnych na: posiadające zwierzęta gospodarskie ogółem i według liczby gatunków oraz nie posiadające zwierząt dokonano na podstawie informacji o utrzymywaniu pogłowia **przynajmniej jednego z czterech podstawowych gatunków zwierząt gospodarskich, tj. bydła, trzody chlewnej, owiec i koni.**

W celu przeliczenia pogłowia zwierząt w sztukach fizycznych na sztuki przeliczeniowe duże (dotyczy 4 podstawowych gatunków zwierząt gospodarskich - bydła, trzody chlewnej, owiec i koni)

- wykorzystano następujące współczynniki:

bydło - 0,8,

trzoda chlewna - 0,15,

owce - 0,08,

konie - 1,0.

Niezależnie od powyższych zbiorczych grupowań - rozliczeń makroekonomicznych według grup użytkowników - dane Powszechnego Spisu Rolnego 2002 r., w zależności od tematyki, opracowano według niżej wymienionych klasyfikacji:

- grup obszarowych powierzchni ogólnej, wyodrębniając następujące grupy: do 1 ha (0,00-0,10, 0,10-0,20, 0,20-0,50, 0,50-1,00), 1-2, 2-3, 3-4, 4-5, 5-7, 7-10, 10-15, 15-20, 20-30, 30-50, 50-100, 100-200, 200-300, 300-500, 500-1000, 1000 ha i więcej;
- grup obszarowych powierzchni użytków rolnych, wyodrębniając następujące grupy: do 1 ha (0,00, 0,01-0,10, 0,10-0,20, 0,20-0,50, 0,50-1,00), 1-2, 2-3, 3-5, 5-7, 7-10, 10-15, 15-20, 20-30, 30-50, 50-100, 100-200, 200-300, 300-500, 500-1000, 1000 ha i więcej;
- grup obszarowych powierzchni użytków rolnych, według poszczególnych rodzajów użytków, wyodrębniając następujące grupy: do 1 ha, 1-2, 2-3, 3-5, 5-7, 7-10, 10-15, 15-20, 20-30, 30-50, 50 ha i więcej;
- grup obszarowych gruntów pod zabudowaniami: do 0,1 ha, 0,1-0,2, 0,2-0,5, 0,5-1, 1-2, 2 ha i więcej;
- grup obszarowych gruntów pod zasiewami według upraw, wyodrębniając następujące grupy; poniżej 1 ha, 1-2, 2-3, 3-5, 5-7, 7-10, 10-15, 15-20, 20-30, 30-50, 50 ha i więcej;
- wskaźnika jakości gruntów: do 0,4, 0,4-0,7, 0,7-1, 1 i powyżej;
- powierzchni upraw warzyw pod osłonami w ha: do 0,05, 0,05-0,1, 0,1-0,2, 0,2-0,3, 0,3-0,5, 0,5-0,7, 0,7-1,0, 1,0 i więcej;
- powierzchni upraw grzybów jadalnych w m²: do 100, 100-200, 200-300, 300-500, powyżej 500;
- wyposażenia w siłę pociągową: bez żywej i mechanicznej siły pociągowej, z żywą siłą pociągową, z żywą i mechaniczną siłą pociągową, wyłącznie z ciągnikami;

- mocy silnika w ciągniku w KM: do 20,4; 20,4-34,0; 34,0-54,4; 54,4-81,6; 81,6-136,0; 136,0 i więcej;
- celu produkcji i wartości produkcji sprzedanej: gospodarstwa nie prowadzące produkcji, produkujące na własne potrzeby, produkujące głównie na własne potrzeby, produkujące głównie na rynek, w których wartość produkcji sprzedanej wynosiła: poniżej 3 tys. zł, 3-5, 5-15, 15-25, 25-50, 50-100, 100 tys. zł i więcej;
- skali natężenia chowu poszczególnych gatunków zwierząt gospodarskich;
- liczby osób zamieszkałych w gospodarstwie domowym z użytkownikiem gospodarstwa rolnego według źródeł utrzymania;
- cech charakteryzujących użytkowników gospodarstw rolnych i członków ich rodzin pracujących w gospodarstwie według wieku i płci, mężczyźni - poniżej 25 lat, 25-34, 35-44, 45-64, 65 i więcej lat oraz kobiety - poniżej 25 lat, 25-34, 35-44, 45-64, 65 i więcej lat;
- czasu pracy w gospodarstwie rolnym w stosunku do normy pełnego etatu (rocznej jednostki pracy): 0, 0 - 1/4, 1/4 - 1/2, 1/2 - 3/4, 1 etat (pełny wymiar czasu pracy);
- poziomu wykształcenia rolniczego użytkownika;
- inne grupowania gospodarstw według cech ujętych w spisie, nie wymienione wyżej.

W kolejnych publikacjach będą prezentowane i analizowane gospodarstwa według wyżej wymienionych klasyfikacji i powiązań między grupami cech charakteryzujących gospodarstwa rolne.

Uwagi techniczne

W tablicach, zarówno w tekście jak i w aneksie, wprowadzono automatyczne zaokrąglenia, co niekiedy może powodować drobne rozbieżności w sumowaniu danych na ogółem.

Liczby względne (wskaźniki, odsetki) obliczono z reguły na podstawie danych bezwzględnych wyrażonych z większą dokładnością niż podano w tablicach.

Objaśnienia stosowanych skrótów:

- (-) - zjawisko nie wystąpiło,
- (0,0) - zjawisko istniało, jednakże w ilościach mniejszych od liczb, które mogły być wyrażone uwidocznionymi w tablicy znakami cyfrowymi,
- (.) - zupełny brak informacji albo brak informacji wiarygodnych,
- x - wypełnienie pozycji, ze względu na układ tablicy, jest niemożliwe lub niecelowe,
- „w tym” - oznacza, że nie podaje się wszystkich składników sumy,
- ▼ - oznacza, że dane nie mogą być publikowane ze względu na konieczność zachowania tajemnicy statystycznej w rozumieniu ustawy o statystyce publicznej,

NARODOWY SPIS POWSZECHNY LUDNOŚCI I MIESZKAŃ

TABL. 1. PODSTAWOWE DANE O WOJEWÓDZTWACH

A. LUDNOŚĆ, GOSPODARSTWA DOMOWE I RODZINY

Województwa	Ludność							Gospodarstwa domowe		Rodziny	
	1988	2002	1988= =100	miejska w %	współczyn- nik femi- nizacji	z wy- kształce- niem ^a po- nadpodsta- wowym w %	niepełno- sprawni na 1000 osób	ogółem w tys.	przeciętna liczba osób	ogółem w tys.	w tym z dziećmi do lat 24 na utrzy- maniu w tys.
	w tysiącach										
POLSKA	37879,1	38230,1	100,9	61,8	106	64,6	143	13337,0	2,84	10457,6	6079,4
Dolnośląskie	2948,2	2907,2	98,6	71,4	108	66,5	150	1066,9	2,69	813,6	464,4
Kujawsko-pomorskie	2044,0	2069,3	101,2	62,3	107	64,2	147	706,7	2,90	571,4	340,0
Lubelskie	2209,2	2199,1	99,5	46,6	106	60,6	185	742,2	2,93	591,7	346,2
Lubuskie	982,9	1008,9	102,6	64,5	106	64,8	175	345,7	2,88	279,2	168,4
Łódzkie	2703,7	2612,9	96,6	65,0	110	61,9	140	983,7	2,63	735,7	404,7
Małopolskie	3087,5	3232,4	104,7	50,3	106	66,4	182	1040,8	3,06	849,8	508,1
Mazowieckie	4997,8	5124,0	102,5	64,6	108	66,2	113	1919,0	2,64	1403,3	782,7
Opolskie	1080,7	1065,1	98,6	52,6	106	61,8	100	369,8	2,85	289,1	163,0
Podkarpackie	2018,9	2103,8	104,2	40,5	104	62,9	150	615,9	3,38	549,3	340,0
Podlaskie	1188,4	1208,6	101,7	58,9	104	58,1	129	407,4	2,94	320,5	187,1
Pomorskie	2095,1	2179,9	104,0	68,1	105	66,5	138	755,2	2,86	592,4	353,5
Śląskie	4907,9	4742,9	96,6	79,1	107	67,4	118	1778,0	2,65	1329,4	754,8
Świętokrzyskie	1317,6	1297,5	98,5	45,9	105	61,1	144	434,1	2,96	357,9	203,6
Warmińsko-mazurskie	1398,2	1428,4	102,2	60,2	105	58,9	148	483,8	2,92	385,6	236,2
Wielkopolskie	3236,4	3351,9	103,6	57,7	106	66,9	157	1079,7	3,07	914,9	546,0
Zachodniopomorskie	1662,6	1698,2	102,1	69,5	105	63,6	137	608,1	2,75	473,7	280,8

a W wieku 13 lat i więcej.

TABL. 1. PODSTAWOWE DANE O WOJEWÓDZTWACH (cd.)

B. AKTYWNOŚĆ EKONOMICZNA I ŹRÓDŁA UTRZYMANIA LUDNOŚCI

Województwa	Ludność ogółem	Ludność w wieku 15 lat i więcej	Pracujący w wieku 15 lat i więcej	Bezrobotni w wieku 15 lat i więcej	Współczynnik aktywności zawodowej	Wskaźnik zatrudnienia	Stopa bezrobocia	Udział długotrwałe bezrobotnych w ogólnej liczbie bezrobotnych	Udział pracujących w rolnictwie w ogólnej liczbie pracujących	Główne źródło utrzymania		
										w tym		
										dochody z pracy	niezarobkowe źródło	na utrzymaniu
w tysiącach				w %								
POLSKA	38230,1	31288,4	13218,3	3558,2	55,5	43,7	21,2	45,8	16,6	32,3	28,0	38,1
Dolnośląskie	2907,2	2423,1	949,8	326,4	54,2	40,3	25,6	45,8	8,4	31,3	29,8	37,7
Kujawsko-pomorskie	2069,3	1680,3	699,1	221,3	55,8	42,3	24,0	48,2	17,5	31,8	28,3	38,8
Lubelskie	2199,1	1779,9	788,6	179,1	55,5	45,2	18,5	48,7	35,9	31,6	29,7	37,9
Lubuskie	1008,9	820,8	319,4	118,8	54,7	39,9	27,1	47,8	8,7	29,8	29,3	39,4
Łódzkie	2612,9	2183,2	961,3	243,7	56,2	44,9	20,2	45,9	20,5	33,6	31,3	34,2
Małopolskie	3232,4	2607,5	1097,7	259,5	54,1	43,7	19,1	44,3	17,0	31,9	27,5	39,1
Mazowieckie	5124,0	4244,8	1970,3	416,0	58,3	48,1	17,4	41,5	16,7	36,0	26,4	35,5
Opolskie	1065,1	878,2	337,1	92,6	54,7	42,9	21,6	47,4	16,1	31,5	26,1	37,0
Podkarpackie	2103,8	1668,1	678,2	184,3	54,3	42,7	21,4	50,6	23,8	29,3	27,8	41,4
Podlaskie	1208,6	975,0	418,5	99,0	56,3	45,5	19,1	48,4	33,3	33,5	26,6	38,4
Pomorskie	2179,9	1763,3	743,2	213,5	56,1	43,6	22,3	41,8	8,3	32,6	25,5	40,1
Śląskie	4742,9	3955,1	1578,1	413,6	52,9	41,9	20,8	46,8	4,8	31,2	28,2	37,8
Świętokrzyskie	1297,5	1061,9	454,9	130,1	56,3	43,8	22,2	47,6	32,3	30,8	30,4	37,9
Warmińsko-mazurskie	1428,4	1142,4	437,2	171,5	55,1	39,6	28,2	49,6	15,4	29,4	27,9	41,2
Wielkopolskie	3351,9	2714,0	1240,8	284,1	56,9	46,3	18,6	41,2	17,4	34,4	26,6	38,3
Zachodniopomorskie	1698,2	1390,8	544,2	204,5	55,4	40,3	27,3	47,8	8,2	30,6	27,8	40,0

TABL. 1. PODSTAWOWE DANE O WOJEWÓDZTWACH (dok.)

C. PODSTAWOWE WSKAŹNIKI WARUNKÓW MIESZKANIOWYCH

Województwa	Mieszkania		Izby w miesz- kaniach zamieszkałych	Powierzchnia użytkowa mieszkań zamieszkałych	Przeciętna liczba osób ^a			Przeciętna powierzchnia użytkowa ^a w m ²	
	ogółem	w tym zamieszkałe			w 1 miesz- kaniu	na 1 izbę	na 1 pokój	1 miesz- kania	na 1 osobę
POLSKA	12523,6	11763,5	43409,8	804615,6	3,25	0,88	1,19	68,6	21,0
Dolnośląskie	989,6	948,6	3423,2	62085,9	3,07	0,85	1,15	65,6	21,3
Kujawsko-pomorskie	657,4	629,9	2293,6	40943,3	3,28	0,90	1,23	65,2	19,8
Lubelskie	703,2	647,1	2411,3	47313,7	3,40	0,91	1,26	73,3	21,5
Lubuskie	324,7	311,1	1179,3	21124,5	3,25	0,86	1,15	68,2	20,9
Łódzkie	942,2	879,1	3050,6	56225,8	2,98	0,86	1,18	64,2	21,5
Małopolskie	985,9	908,8	3444,5	66010,0	3,54	0,94	1,26	72,9	20,4
Mazowieckie	1815,4	1662,8	5854,0	109969,2	3,08	0,88	1,19	66,3	21,4
Opolskie	332,8	314,2	1277,8	24051,3	3,38	0,83	1,10	76,8	22,7
Podkarpackie	595,6	557,9	2187,3	42424,0	3,77	0,96	1,29	76,3	20,2
Podlaskie	399,3	365,2	1440,8	26316,9	3,33	0,84	1,13	72,4	21,7
Pomorskie	689,2	658,9	2448,7	43886,5	3,31	0,89	1,20	66,7	20,0
Śląskie	1654,2	1572,8	5664,2	102670,7	3,02	0,84	1,14	65,4	21,6
Świętokrzyskie	413,1	383,2	1388,2	26781,0	3,39	0,94	1,30	70,2	20,6
Warmińsko-mazurskie	446,8	427,1	1574,7	27275,5	3,34	0,91	1,23	63,9	19,0
Wielkopolskie	1013,3	962,4	3796,8	72859,2	3,48	0,88	1,18	75,9	21,7
Zachodniopomorskie	560,7	534,4	1974,9	34678,1	3,17	0,86	1,16	65,1	20,4

^a Dla mieszkań zamieszkałych stale.

TABL. 2. LUDNOŚĆ WEDŁUG PŁCI I GRUP WIEKU W 2002 R.

Grupy wieku	Ogółem			Miasta			Wieś		
	razem	męż- czyźni	kobiety	razem	męż- czyźni	kobiety	razem	męż- czyźni	kobiety
w tysiącach									
OGÓLEM	3232,4	1569,6	1662,8	1626,9	771,8	855,1	1605,5	797,8	807,7
0 - 4 lata	175,0	89,5	85,5	72,6	37,3	35,3	102,4	52,2	50,2
5 - 9	206,1	105,4	100,7	84,4	43,1	41,3	121,7	62,3	59,4
10 - 14	243,7	125,1	118,6	105,5	54,1	51,4	138,2	71,0	67,3
15 - 19	276,3	140,9	135,5	134,8	68,2	66,6	141,5	72,7	68,9
20 - 24	278,1	141,0	137,1	152,5	76,2	76,3	125,6	64,7	60,8
25 - 29	249,0	125,5	123,5	129,8	64,8	65,1	119,2	60,7	58,5
30 - 34	217,1	110,4	106,7	106,6	53,6	53,0	110,5	56,8	53,7
35 - 39	212,6	108,1	104,5	102,0	50,4	51,6	110,6	57,8	52,9
40 - 44	233,5	117,2	116,2	119,3	56,8	62,6	114,1	60,5	53,6
45 - 49	236,6	117,1	119,6	133,2	62,2	71,0	103,4	54,8	48,6
50 - 54	208,8	100,7	108,1	120,0	55,3	64,7	88,8	45,4	43,4
55 - 59	148,1	69,5	78,6	85,3	39,2	46,2	62,7	30,3	32,4
60 - 64	135,7	61,5	74,1	72,6	32,1	40,5	63,1	29,4	33,7
65 - 69	136,4	59,1	77,3	70,9	30,1	40,9	65,5	29,1	36,4
70 - 74	120,4	48,7	71,7	61,1	24,5	36,6	59,2	24,2	35,1
75 - 79	84,4	29,6	54,8	41,5	14,4	27,0	42,9	15,2	27,8
80 - 84	41,5	12,9	28,6	19,8	5,9	13,9	21,7	7,0	14,7
85 - 89	19,7	5,2	14,5	9,9	2,4	7,5	9,8	2,8	7,1
90 - 94	7,8	1,8	6,0	4,0	0,9	3,1	3,8	0,9	2,9
95 - 99	1,4	0,3	1,1	0,7	0,1	0,6	0,6	0,1	0,5
100 lat i więcej	0,1	0,0	0,1	0,1	0,0	0,1	0,1	0,0	0,0
Przedprodukcyjny	785,6	402,4	383,2	338,5	173,3	165,2	447,2	229,1	218,0
Produkcyjny	1960,8	1009,5	951,4	1039,8	520,0	519,7	921,0	489,4	431,6
mobilny	1305,8	660,7	645,1	669,1	331,2	337,9	636,7	329,5	307,2
niemobilny	655,0	348,8	306,2	370,6	188,8	181,8	284,3	160,0	124,4
Poprodukcyjny	485,8	157,6	328,2	248,5	78,4	170,1	237,3	79,2	158,1
Wiek nieustalony	0,1	0,1	0,1	0,1	0,1	0,1	0,0	0,0	0,0

TABL. 3. LUDNOŚĆ WEDŁUG PŁCI, GRUP WIEKU, PODREGIONÓW, POWIATÓW I GMIN W 2002 R.

Wyszczególnienie	Ogółem			W wieku						
	ogółem	mężczyźni	kobiety	przedprodukcyjnym		produkcyjnym			poprodukcyjnym	nieustalonym
				razem (0-17 lat)	w tym 0-14 lat	razem (18-59/64 lata)	mobilnym (18-44 lata)	niemobilnym (45-59/64 lata)		
w tysiącach										
WOJEWÓDZTWO OGÓŁEM	3232,4	1569,6	1662,8	785,6	624,9	1960,8	1305,8	655,0	485,8	0,1
MIASTA	1626,9	771,8	855,1	338,5	262,5	1039,8	669,1	370,6	248,5	0,1
WIEŚ	1605,5	797,8	807,7	447,2	362,3	921,0	636,7	284,3	237,3	0,0
Podregion krakowsko-tarnowski	1380,0	674,9	705,1	341,5	271,0	827,9	546,7	281,3	210,6	0,0
Powiat bocheński	97,7	48,0	49,7	27,1	21,6	56,8	38,4	18,4	13,8	-
<i>Gminy miejskie</i>										
Bochnia	29,4	14,2	15,2	7,2	5,6	18,5	11,7	6,8	3,7	-
<i>Gminy miejsko-wiejskie</i>										
Nowy Wiśnicz	12,5	6,2	6,3	3,7	3,0	7,0	5,0	2,1	1,8	-
miasto	2,6	1,3	1,3	0,7	0,6	1,5	1,1	0,5	0,3	-
obszar wiejski	9,9	4,9	4,9	2,9	2,4	5,5	3,9	1,6	1,4	-
<i>Gminy wiejskie</i>										
Bochnia	16,7	8,2	8,4	4,7	3,8	9,5	6,6	3,0	2,5	-
Drwinia	6,3	3,1	3,2	1,7	1,3	3,6	2,4	1,3	1,0	-
Lipnica Murowana	5,4	2,7	2,7	1,7	1,3	2,9	2,0	0,8	0,9	-
Łapanów	7,3	3,7	3,6	2,2	1,8	4,0	2,8	1,2	1,1	-
Rzezawa	10,3	5,1	5,2	3,0	2,5	5,8	4,1	1,7	1,5	-
Trzciana	5,0	2,5	2,5	1,5	1,3	2,7	2,0	0,8	0,7	-
Żegocina	4,9	2,4	2,4	1,4	1,2	2,7	1,9	0,8	0,7	-
Powiat brzeski	89,2	44,0	45,2	24,7	19,9	51,7	35,4	16,3	12,8	-
<i>Gminy miejsko-wiejskie</i>										
Brzesko	35,2	17,3	17,9	9,4	7,5	21,4	14,4	7,0	4,4	-
miasto	17,1	8,2	8,9	4,1	3,2	11,0	7,0	4,0	2,0	-
obszar wiejski	18,1	9,1	9,0	5,3	4,3	10,4	7,4	3,1	2,4	-
Czchów	9,0	4,5	4,5	2,7	2,2	5,0	3,5	1,5	1,3	-
miasto	2,2	1,1	1,1	0,6	0,5	1,3	0,9	0,4	0,3	-
obszar wiejski	6,8	3,4	3,4	2,1	1,7	3,8	2,7	1,1	1,0	-

TABL. 3. LUDNOŚĆ WEDŁUG PŁCI, GRUP WIEKU, PODREGIONÓW, POWIATÓW I GMIN W 2002 R. (cd.)

Wyszczególnienie	Ogółem			W wieku						poprodukcyjnym	nieustalonym
	ogółem	mężczyźni	kobiety	przedprodukcyjnym		produkcyjnym					
				razem (0-17 lat)	w tym 0-14 lat	razem (18-59/64 lata)	mobilnym (18-44 lata)	niemobilnym (45-59/64 lata)			
w tysiącach											
Powiat brzeski (dok.)											
<i>Gminy wiejskie</i>											
Borzęcin	8,3	4,1	4,2	2,3	1,9	4,6	3,2	1,4	1,3	-	
Dębno	13,7	6,7	6,9	4,0	3,2	7,8	5,4	2,4	1,9	-	
Gnojnik	7,1	3,5	3,6	2,1	1,7	4,0	2,8	1,2	1,1	-	
Iwkowa	5,9	2,9	3,0	1,8	1,5	3,3	2,4	0,9	0,9	-	
Szczurowa	9,9	4,9	5,0	2,5	2,0	5,5	3,7	1,8	1,9	-	
Powiat chrzanowski	129,1	62,8	66,3	28,2	21,7	80,7	51,6	29,1	20,2	-	
<i>Gminy miejsko-wiejskie</i>											
Alwernia	12,5	6,1	6,3	2,9	2,3	7,5	5,0	2,6	2,1	-	
miasto	3,3	1,6	1,7	0,8	0,6	2,2	1,4	0,7	0,4	-	
obszar wiejski	9,2	4,5	4,7	2,1	1,7	5,3	3,5	1,8	1,7	-	
Chrzanów	50,8	24,4	26,4	10,6	8,0	32,6	20,3	12,3	7,7	-	
miasto	40,9	19,6	21,3	8,5	6,4	26,6	16,5	10,1	5,8	-	
obszar wiejski	10,0	4,8	5,1	2,1	1,6	6,0	3,8	2,2	1,9	-	
Libiąż	22,9	11,3	11,6	5,4	4,2	14,5	9,5	5,0	3,0	-	
miasto	17,7	8,8	8,9	4,2	3,2	11,4	7,5	3,9	2,1	-	
obszar wiejski	5,3	2,6	2,7	1,2	1,0	3,2	2,1	1,1	0,9	-	
Trzebinia	34,2	16,6	17,6	7,2	5,5	20,9	13,4	7,5	6,1	-	
miasto	19,2	9,3	9,9	3,9	3,0	11,8	7,5	4,3	3,5	-	
obszar wiejski	15,1	7,3	7,7	3,3	2,5	9,1	5,9	3,2	2,7	-	
<i>Gminy wiejskie</i>											
Babice	8,6	4,2	4,4	2,1	1,7	5,2	3,4	1,7	1,4	-	
Powiat dąbrowski	58,4	29,0	29,3	15,7	12,6	33,8	23,5	10,3	8,9	-	
<i>Gminy miejsko-wiejskie</i>											
Dąbrowa Tarnowska	19,8	9,8	10,0	5,3	4,2	12,0	8,2	3,8	2,5	-	
miasto	11,2	5,4	5,8	2,9	2,2	7,1	4,7	2,4	1,2	-	
obszar wiejski	8,5	4,3	4,2	2,4	2,0	4,9	3,5	1,4	1,3	-	

TABL. 3. LUDNOŚĆ WEDŁUG PŁCI, GRUP WIEKU, PODREGIONÓW, POWIATÓW I GMIN W 2002 R. (cd.)

Wyszczególnienie	Ogółem			W wieku							
	ogółem	mężczyźni	kobiety	przedprodukcyjnym		produkcyjnym			poprodukcyjnym	nieustalonym	
				razem (0-17 lat)	w tym 0-14 lat	razem (18-59/64 lata)	mobilnym (18-44 lata)	niemobilnym (45-59/64 lata)			
w tysiącach											
Powiat dąbrowski (dok.)											
<i>Gminy wiejskie</i>											
Bolesław	3,0	1,5	1,5	0,7	0,6	1,6	1,1	0,5	0,6	-	
Gręboszów	3,7	1,8	1,9	0,9	0,7	2,0	1,4	0,6	0,8	-	
Mędrzechów	3,7	1,8	1,8	1,0	0,8	2,0	1,4	0,6	0,7	-	
Olesno	7,7	3,8	3,9	2,1	1,7	4,4	3,1	1,3	1,2	-	
Radgoszcz	7,2	3,6	3,5	2,1	1,7	4,0	2,8	1,1	1,1	-	
Szczucin	13,5	6,8	6,7	3,6	2,9	7,8	5,4	2,4	2,1	-	
Powiat krakowski	238,3	116,5	121,7	58,1	46,4	143,2	94,6	48,6	36,9	-	
<i>Gminy miejsko-wiejskie</i>											
Krzeszowice	31,3	15,1	16,3	6,8	5,4	19,1	12,3	6,8	5,4	-	
miasto	10,2	4,7	5,4	1,9	1,5	6,4	3,9	2,5	1,8	-	
obszar wiejski	21,2	10,3	10,8	4,9	3,8	12,7	8,3	4,3	3,7	-	
Skąpa	9,5	4,8	4,7	2,3	1,8	5,5	3,6	2,0	1,7	-	
miasto	3,7	1,8	1,9	0,9	0,7	2,2	1,4	0,8	0,6	-	
obszar wiejski	5,8	3,0	2,8	1,3	1,1	3,4	2,2	1,2	1,1	-	
Skawina	41,1	20,0	21,1	10,3	8,1	25,0	16,7	8,4	5,8	-	
miasto	23,8	11,5	12,3	5,5	4,3	14,8	9,6	5,2	3,5	-	
obszar wiejski	17,3	8,5	8,8	4,8	3,8	10,2	7,0	3,1	2,3	-	
Słomniki	13,6	6,6	7,0	3,2	2,6	8,2	5,3	2,9	2,2	-	
miasto	4,4	2,1	2,3	1,0	0,8	2,8	1,7	1,0	0,6	-	
obszar wiejski	9,2	4,5	4,7	2,3	1,8	5,4	3,6	1,8	1,5	-	
Świątniki Górne	8,5	4,2	4,3	2,4	1,9	5,0	3,4	1,5	1,1	-	
miasto	2,1	1,0	1,1	0,6	0,4	1,2	0,8	0,4	0,3	-	
obszar wiejski	6,4	3,1	3,3	1,8	1,4	3,8	2,6	1,1	0,8	-	
<i>Gminy wiejskie</i>											
Czernichów	12,7	6,2	6,5	3,2	2,6	7,5	5,2	2,4	2,0	-	
Igołomia-Wawrzeńczyce	7,7	3,8	3,9	1,9	1,5	4,6	3,0	1,7	1,2	-	
Iwanowice	8,0	4,1	3,9	2,0	1,6	4,7	3,1	1,6	1,4	-	

TABL. 3. LUDNOŚĆ WEDŁUG PŁCI, GRUP WIEKU, PODREGIONÓW, POWIATÓW I GMIN W 2002 R. (cd.)

Wyszczególnienie	Ogółem			W wieku							
	ogółem	mężczyźni	kobiety	przedprodukcyjnym		produkcyjnym			poprodukcyjnym	nieustalonym	
				razem (0-17 lat)	w tym 0-14 lat	razem (18-59/64 lata)	mobilnym (18-44 lata)	niemobilnym (45-59/64 lata)			
w tysiącach											
Powiat krakowski (dok.)											
<i>Gminy wiejskie (dok.)</i>											
Jerzmanowice-Przegonia	10,3	5,1	5,2	2,6	2,1	6,0	4,1	1,9	1,7	-	
Kocmyrzów-Luborzyca	12,7	6,2	6,5	3,2	2,6	7,6	5,0	2,6	1,9	-	
Liszki	14,9	7,4	7,5	3,9	3,0	9,0	6,1	2,9	2,0	-	
Michałowice	7,2	3,6	3,6	1,8	1,5	4,3	2,8	1,5	1,1	-	
Mogilany	10,3	5,0	5,3	2,7	2,2	6,2	4,2	2,0	1,3	-	
Sułoszowa	5,9	2,9	2,9	1,5	1,2	3,4	2,2	1,2	1,0	-	
Wielka Wieś	8,8	4,3	4,5	2,1	1,7	5,3	3,5	1,8	1,4	-	
Zabierzów	21,5	10,3	11,1	4,8	3,8	13,0	8,4	4,6	3,6	-	
Zielonki	14,3	7,0	7,3	3,5	2,8	8,7	5,7	3,0	2,1	-	
Powiat miechowski	51,7	25,3	26,4	11,6	9,2	29,8	18,5	11,3	10,2	-	
<i>Gminy miejsko-wiejskie</i>											
Miechów	20,1	9,6	10,4	4,5	3,5	12,2	7,6	4,6	3,4	-	
miasto	11,9	5,5	6,3	2,6	2,0	7,5	4,7	2,8	1,8	-	
obszar wiejski	8,2	4,1	4,1	1,9	1,5	4,7	3,0	1,7	1,6	-	
<i>Gminy wiejskie</i>											
Charsznica	7,9	3,9	4,0	1,8	1,4	4,5	2,8	1,7	1,6	-	
Gołcza	6,4	3,2	3,2	1,5	1,2	3,6	2,2	1,3	1,3	-	
Kozłów	5,1	2,5	2,6	1,2	0,9	2,9	1,8	1,1	1,0	-	
Książ Wielki	5,7	2,7	2,9	1,3	1,0	3,1	1,9	1,2	1,3	-	
Raławice	2,6	1,3	1,3	0,6	0,5	1,4	0,9	0,5	0,6	-	
Słaboszów	4,0	2,0	2,0	0,8	0,7	2,2	1,3	0,9	0,9	-	
Powiat olkuski	115,0	56,3	58,7	25,9	20,3	71,4	45,0	26,3	17,8	-	
<i>Gminy miejskie</i>											
Bukowno	10,8	5,2	5,6	2,3	1,8	6,6	4,2	2,4	1,9	-	
<i>Gminy miejsko-wiejskie</i>											
Olkusz	50,7	24,8	26,0	11,3	8,6	33,0	20,5	12,4	6,5	-	
miasto	38,2	18,6	19,6	8,3	6,1	25,5	15,6	9,9	4,4	-	
obszar wiejski	12,5	6,2	6,3	3,0	2,4	7,5	4,9	2,5	2,1	-	

TABL. 3. LUDNOŚĆ WEDŁUG PŁCI, GRUP WIEKU, PODREGIONÓW, POWIATÓW I GMIN W 2002 R. (cd.)

Wyszczególnienie	Ogółem			W wieku							
	ogółem	mężczyźni	kobiety	przedprodukcyjnym		produkcyjnym			poprodukcyjnym	nieustalonym	
				razem (0-17 lat)	w tym 0-14 lat	razem (18-59/64 lata)	mobilnym (18-44 lata)	niemobilnym (45-59/64 lata)			
w tysiącach											
Powiat olkuski (dok.)											
<i>Gminy miejsko-wiejskie (dok.)</i>											
Wolbrom	23,6	11,6	12,0	5,6	4,5	13,9	9,0	4,9	4,1	-	
miasto	9,2	4,5	4,8	2,1	1,7	5,7	3,6	2,1	1,4	-	
obszar wiejski	14,4	7,1	7,2	3,4	2,8	8,2	5,4	2,9	2,7	-	
<i>Gminy wiejskie</i>											
Bolesław	7,8	3,8	4,0	1,7	1,3	4,7	2,9	1,8	1,5	-	
Klucze	14,9	7,2	7,6	3,3	2,6	9,2	5,7	3,4	2,4	-	
Trzyciąż	7,2	3,7	3,5	1,7	1,4	4,0	2,7	1,3	1,4	-	
Powiat oświęcimski	153,3	74,8	78,5	35,6	28,1	94,4	61,0	33,4	23,3	0,0	
<i>Gminy miejskie</i>											
Oświęcim	41,9	20,1	21,9	8,5	6,6	26,0	16,0	10,0	7,4	0,0	
<i>Gminy miejsko-wiejskie</i>											
Brzeszcze	21,6	10,6	11,0	4,9	3,8	13,5	8,8	4,8	3,1	-	
miasto	11,9	5,7	6,2	2,6	2,1	7,3	4,7	2,6	2,0	-	
obszar wiejski	9,7	4,8	4,9	2,3	1,8	6,2	4,1	2,1	1,1	-	
Chelmek	13,0	6,4	6,6	3,0	2,3	8,3	5,3	3,0	1,7	-	
miasto	9,2	4,5	4,7	2,1	1,7	6,0	3,8	2,2	1,1	-	
obszar wiejski	3,7	1,9	1,8	0,9	0,7	2,3	1,5	0,8	0,6	-	
Kęty	33,4	16,4	17,1	8,2	6,5	20,7	13,6	7,1	4,5	-	
miasto	19,3	9,2	10,1	4,5	3,5	12,3	7,8	4,5	2,4	-	
obszar wiejski	14,1	7,1	7,0	3,7	2,9	8,4	5,8	2,7	2,1	-	
Zator	8,9	4,4	4,5	2,3	1,8	5,3	3,5	1,7	1,3	-	
miasto	3,7	1,8	1,9	0,9	0,7	2,3	1,5	0,8	0,5	-	
obszar wiejski	5,2	2,6	2,6	1,4	1,1	3,0	2,1	1,0	0,8	-	
<i>Gminy wiejskie</i>											
Osiek	7,7	3,8	3,9	2,0	1,6	4,6	3,2	1,4	1,1	-	
Oświęcim	16,0	7,9	8,2	3,9	3,1	9,6	6,3	3,3	2,5	-	
Polanka Wielka	4,1	2,0	2,1	1,1	0,9	2,4	1,7	0,7	0,6	-	
Przeciszów	6,7	3,3	3,4	1,6	1,3	4,0	2,7	1,4	1,0	-	

TABL. 3. LUDNOŚĆ WEDŁUG PŁCI, GRUP WIEKU, PODREGIONÓW, POWIATÓW I GMIN W 2002 R. (cd.)

Wyszczególnienie	Ogółem			W wieku						
	ogółem	mężczyźni	kobiety	przedprodukcyjnym		produkcyjnym			poprodukcyjnym	nieustalonym
				razem (0-17 lat)	w tym 0-14 lat	razem (18-59/64 lata)	mobilnym (18-44 lata)	niemobilnym (45-59/64 lata)		
w tysiącach										
Powiat proszowski	43,6	21,5	22,1	10,5	8,4	25,7	16,5	9,2	7,4	-
<i>Gminy miejsko-wiejskie</i>										
Proszowice	16,4	8,0	8,4	3,9	3,1	10,1	6,4	3,7	2,4	-
miasto	6,2	3,0	3,3	1,4	1,1	4,1	2,5	1,6	0,8	-
obszar wiejski	10,2	5,1	5,1	2,5	2,0	6,0	3,8	2,1	1,7	-
<i>Gminy wiejskie</i>										
Koniusza	8,6	4,3	4,3	2,2	1,7	4,9	3,2	1,7	1,4	-
Koszyce	5,8	2,8	3,0	1,4	1,1	3,2	2,1	1,2	1,2	-
Nowe Brzesko	5,7	2,8	2,9	1,3	1,1	3,4	2,2	1,2	1,0	-
Pałacznica	3,6	1,8	1,8	0,9	0,7	2,1	1,4	0,7	0,7	-
Radziemice	3,5	1,7	1,7	0,8	0,7	1,9	1,2	0,7	0,7	-
Powiat tarnowski	181,9	90,0	91,9	51,7	41,9	103,5	72,7	30,9	26,7	-
<i>Gminy miejsko-wiejskie</i>										
Ciężkowice	10,9	5,5	5,4	3,2	2,6	6,1	4,3	1,9	1,6	-
miasto	2,4	1,2	1,2	0,6	0,5	1,4	0,9	0,5	0,3	-
obszar wiejski	8,6	4,4	4,2	2,6	2,1	4,7	3,3	1,4	1,3	-
Ryglice	11,3	5,6	5,7	3,3	2,7	6,2	4,4	1,8	1,7	-
miasto	2,8	1,4	1,4	0,8	0,6	1,6	1,1	0,5	0,4	-
obszar wiejski	8,5	4,2	4,3	2,6	2,1	4,7	3,3	1,3	1,3	-
Tuchów	17,5	8,6	8,9	4,9	4,0	10,0	7,0	3,0	2,6	-
miasto	6,4	3,2	3,2	1,6	1,3	3,8	2,6	1,2	0,9	-
obszar wiejski	11,1	5,5	5,6	3,3	2,7	6,2	4,4	1,8	1,7	-
Żabno	19,0	9,3	9,7	5,3	4,2	10,9	7,7	3,3	2,8	-
miasto	4,3	2,1	2,2	1,1	0,9	2,6	1,7	0,9	0,6	-
obszar wiejski	14,7	7,2	7,5	4,1	3,3	8,3	5,9	2,4	2,3	-
<i>Gminy wiejskie</i>										
Gromnik	8,3	4,1	4,2	2,5	2,0	4,6	3,3	1,3	1,2	-
Lisia Góra	13,1	6,5	6,7	4,0	3,2	7,5	5,3	2,2	1,7	-
Pleśna	11,2	5,6	5,6	3,2	2,7	6,4	4,5	1,9	1,6	-
Radłów	9,6	4,7	4,9	2,6	2,1	5,4	3,8	1,6	1,6	-

TABL. 3. LUDNOŚĆ WEDŁUG PŁCI, GRUP WIEKU, PODREGIONÓW, POWIATÓW I GMIN W 2002 R. (cd.)

Wyszczególnienie	Ogółem			W wieku							
	ogółem	mężczyźni	kobiety	przedprodukcyjnym		produkcyjnym			poprodukcyjnym	nieustalonym	
				razem (0-17 lat)	w tym 0-14 lat	razem (18-59/64 lata)	mobilnym (18-44 lata)	niemobilnym (45-59/64 lata)			
w tysiącach											
Powiat tarnowski (dok.)											
<i>Gminy wiejskie (dok.)</i>											
Rzepiennik Strzyżewski	6,8	3,4	3,5	2,0	1,6	3,7	2,6	1,2	1,2	-	
Skrzyszów	12,6	6,3	6,3	3,7	3,0	7,2	5,2	2,1	1,7	-	
Tarnów	21,8	10,8	11,0	6,1	5,0	12,9	9,0	3,8	2,8	-	
Wierzchosławice	10,5	5,1	5,4	2,7	2,2	6,1	4,2	1,9	1,6	-	
Wietrzychowice	4,2	2,1	2,1	1,1	0,9	2,2	1,5	0,7	0,9	-	
Wojnicz	12,8	6,4	6,4	3,6	2,9	7,4	5,2	2,2	1,8	-	
Zakliczyn	12,1	6,0	6,1	3,4	2,8	6,8	4,7	2,0	1,8	-	
Powiat wielicki	102,0	49,5	52,5	25,7	20,5	61,3	40,9	20,4	14,9	-	
<i>Gminy miejsko-wiejskie</i>											
Niepołomice	21,4	10,3	11,1	5,5	4,4	12,8	8,6	4,2	3,2	-	
miasto	8,1	3,9	4,2	2,0	1,6	5,0	3,3	1,7	1,1	-	
obszar wiejski	13,3	6,4	6,9	3,5	2,8	7,8	5,3	2,5	2,1	-	
Wieliczka	45,5	22,0	23,5	10,7	8,5	28,0	18,3	9,7	6,8	-	
miasto	18,2	8,6	9,6	3,7	2,9	11,5	7,2	4,4	2,9	-	
obszar wiejski	27,3	13,3	13,9	7,0	5,5	16,5	11,1	5,4	3,8	-	
<i>Gminy wiejskie</i>											
Biskupice	8,4	4,1	4,3	2,3	1,8	4,9	3,4	1,5	1,2	-	
Gdów	15,7	7,8	7,9	4,5	3,6	9,2	6,3	2,8	2,1	-	
Kłaj	10,9	5,3	5,6	2,8	2,2	6,5	4,3	2,2	1,7	-	
m. Tarnów	119,9	57,1	62,8	26,6	20,5	75,6	48,5	27,1	17,7	-	
Podregion nowosądecki	1093,9	539,1	554,8	308,3	248,4	635,4	437,7	197,7	150,2	0,0	
Powiat gorlicki	106,2	52,2	54,0	28,8	22,8	61,4	41,5	19,9	15,9	-	
<i>Gminy miejskie</i>											
Gorlice	29,0	13,9	15,1	6,8	5,1	18,2	11,4	6,8	4,0	-	
<i>Gminy miejsko-wiejskie</i>											
Biecz	16,9	8,3	8,6	4,5	3,6	9,6	6,5	3,1	2,8	-	
miasto	4,7	2,3	2,4	1,2	0,9	2,8	1,8	1,0	0,8	-	
obszar wiejski	12,2	6,0	6,2	3,4	2,7	6,9	4,7	2,2	2,0	-	

TABL. 3. LUDNOŚĆ WEDŁUG PŁCI, GRUP WIEKU, PODREGIONÓW, POWIATÓW I GMIN W 2002 R. (cd.)

Wyszczególnienie	Ogółem			W wieku							
	ogółem	mężczyźni	kobiety	przedprodukcyjnym		produkcyjnym			poprodukcyjnym	nieustalonym	
				razem (0-17 lat)	w tym 0-14 lat	razem (18-59/64 lata)	mobilnym (18-44 lata)	niemobilnym (45-59/64 lata)			
w tysiącach											
Powiat gorlicki (dok.)											
<i>Gminy wiejskie</i>											
Bobowa	9,1	4,5	4,5	2,9	2,4	5,0	3,6	1,4	1,1	-	
Gorlice	15,8	7,8	8,0	4,4	3,5	8,9	6,2	2,7	2,5	-	
Lipinki	6,8	3,3	3,5	1,8	1,4	3,8	2,6	1,2	1,2	-	
Łużna	8,1	4,0	4,0	2,3	1,9	4,5	3,2	1,3	1,2	-	
Moszczenica	4,7	2,4	2,4	1,3	1,1	2,6	1,8	0,8	0,8	-	
Ropa	4,9	2,5	2,5	1,5	1,2	2,7	2,0	0,8	0,7	-	
Sękowa	4,7	2,3	2,3	1,3	1,1	2,6	1,8	0,8	0,7	-	
Uście Gorlickie	6,2	3,2	3,1	2,0	1,6	3,5	2,4	1,0	0,8	-	
Powiat limanowski	118,8	59,5	59,3	36,4	29,8	66,4	47,2	19,2	15,9	0,0	
<i>Gminy miejskie</i>											
Limanowa	14,4	7,0	7,4	3,9	3,0	8,8	5,8	3,0	1,7	-	
Mszana Dolna	7,3	3,5	3,8	2,1	1,7	4,2	2,9	1,4	1,0	-	
<i>Gminy wiejskie</i>											
Dobra	9,3	4,7	4,7	2,7	2,2	5,1	3,6	1,6	1,5	-	
Jodłownik	8,0	4,0	4,0	2,4	1,9	4,4	3,0	1,4	1,2	0,0	
Kamienica	7,1	3,6	3,5	2,2	1,8	3,9	2,9	1,1	0,9	-	
Laskowa	7,2	3,7	3,6	2,3	1,9	3,9	2,9	1,1	1,0	-	
Limanowa	22,3	11,2	11,1	7,0	5,8	12,4	9,0	3,3	2,9	-	
Łukowica	9,0	4,5	4,5	2,8	2,3	5,0	3,5	1,4	1,2	-	
Mszana Dolna	16,0	8,2	7,8	4,9	4,1	8,8	6,3	2,4	2,3	-	
Niedźwiedź	6,6	3,4	3,2	2,1	1,8	3,7	2,7	1,0	0,7	-	
Słupnice	5,7	2,9	2,8	2,0	1,7	3,0	2,3	0,7	0,7	-	
Tymbark	6,0	2,9	3,0	1,9	1,5	3,3	2,4	1,0	0,8	-	
Powiat myślenicki	113,7	56,6	57,2	32,5	26,2	66,3	46,4	19,9	14,9	0,0	
<i>Gminy miejsko-wiejskie</i>											
Dobczyce	13,6	6,7	6,9	3,9	3,1	8,1	5,7	2,4	1,6	0,0	
miasto	6,0	2,9	3,1	1,7	1,3	3,7	2,5	1,2	0,6	0,0	
obszar wiejski	7,6	3,8	3,8	2,2	1,8	4,4	3,2	1,2	1,0	-	

TABL. 3. LUDNOŚĆ WEDŁUG PŁCI, GRUP WIEKU, PODREGIONÓW, POWIATÓW I GMIN W 2002 R. (cd.)

Wyszczególnienie	Ogółem			W wieku							
	ogółem	mężczyźni	kobiety	przedprodukcyjnym		produkcyjnym			poprodukcyjnym	nieustalonym	
				razem (0-17 lat)	w tym 0-14 lat	razem (18-59/64 lata)	mobilnym (18-44 lata)	niemobilnym (45-59/64 lata)			
w tysiącach											
Powiat myślenicki (dok.)											
<i>Gminy miejsko-wiejskie (dok.)</i>											
Myślenice	39,7	19,6	20,1	10,8	8,7	23,6	16,2	7,4	5,3	-	
miasto	18,0	8,7	9,3	4,3	3,4	11,2	7,3	3,9	2,5	-	
obszar wiejski	21,7	10,9	10,8	6,5	5,3	12,4	8,9	3,5	2,8	-	
Sułkowice	13,3	6,6	6,7	3,8	3,1	7,8	5,5	2,3	1,7	-	
miasto	6,2	3,1	3,1	1,8	1,4	3,7	2,6	1,1	0,8	-	
obszar wiejski	7,1	3,6	3,5	2,0	1,7	4,2	3,0	1,2	0,9	-	
<i>Gminy wiejskie</i>											
Lubień	9,0	4,5	4,5	2,7	2,2	5,1	3,6	1,6	1,2	-	
Pcim	10,1	5,1	5,0	3,0	2,4	5,8	4,1	1,7	1,3	0,0	
Raciechowice	5,9	3,0	3,0	1,7	1,4	3,3	2,3	1,0	1,0	-	
Siepraw	7,5	3,7	3,8	2,1	1,7	4,4	3,1	1,3	1,0	-	
Tokarnia	7,9	4,1	3,8	2,5	2,0	4,5	3,3	1,2	1,0	-	
Wiśniowa	6,6	3,3	3,3	2,0	1,6	3,7	2,6	1,1	0,9	-	
Powiat nowosądecki	192,8	96,2	96,6	59,6	48,4	108,4	77,3	31,1	24,8	-	
<i>Gminy miejskie</i>											
Grybów	6,3	3,1	3,2	1,7	1,3	3,6	2,4	1,2	0,9	-	
<i>Gminy miejsko-wiejskie</i>											
Krynica-Zdrój	17,2	8,2	9,0	4,6	3,6	9,9	6,5	3,4	2,7	-	
miasto	11,8	5,5	6,4	2,7	2,1	7,0	4,4	2,6	2,1	-	
obszar wiejski	5,3	2,7	2,6	1,9	1,5	2,9	2,1	0,8	0,6	-	
Muszyna	11,0	5,4	5,6	3,2	2,5	6,5	4,4	2,1	1,3	-	
miasto	5,0	2,4	2,6	1,3	1,0	3,0	1,9	1,0	0,7	-	
obszar wiejski	6,0	3,0	3,0	1,9	1,5	3,5	2,4	1,1	0,6	-	
Piwniczna-Zdrój	10,2	5,1	5,1	3,0	2,4	5,8	4,2	1,7	1,4	-	
miasto	5,8	2,9	2,9	1,6	1,3	3,3	2,3	1,0	0,8	-	
obszar wiejski	4,4	2,2	2,2	1,3	1,1	2,5	1,8	0,7	0,6	-	

TABL. 3. LUDNOŚĆ WEDŁUG PŁCI, GRUP WIEKU, PODREGIONÓW, POWIATÓW I GMIN W 2002 R. (cd.)

Wyszczególnienie	Ogółem			W wieku							
	ogółem	mężczyźni	kobiety	przedprodukcyjnym		produkcyjnym			poprodukcyjnym	nieustalonym	
				razem (0-17 lat)	w tym 0-14 lat	razem (18-59/64 lata)	mobilnym (18-44 lata)	niemobilnym (45-59/64 lata)			
w tysiącach											
Powiat nowosądecki (dok.)											
<i>Gminy miejsko-wiejskie (dok.)</i>											
Stary Sącz	21,7	10,8	10,8	6,6	5,3	12,5	8,8	3,7	2,6	-	
miasto	9,0	4,4	4,6	2,4	1,9	5,4	3,6	1,8	1,1	-	
obszar wiejski	12,7	6,4	6,3	4,1	3,4	7,1	5,2	1,9	1,5	-	
<i>Gminy wiejskie</i>											
Chelmiec	23,1	11,6	11,5	7,4	6,1	13,0	9,5	3,5	2,6	-	
Gródek nad Dunajcem	8,8	4,4	4,3	2,8	2,3	4,8	3,4	1,3	1,2	-	
Grybów	21,7	10,9	10,7	6,9	5,7	11,9	8,6	3,2	2,9	-	
Kamionka Wielka	8,7	4,4	4,4	2,9	2,4	4,8	3,6	1,2	1,0	-	
Korzenna	13,1	6,6	6,5	4,2	3,5	7,1	5,2	1,9	1,8	-	
Łabowa	5,0	2,6	2,5	1,8	1,5	2,8	2,0	0,7	0,5	-	
Łącko	14,5	7,3	7,2	4,5	3,7	8,1	5,8	2,3	2,0	-	
Łososina Dolna	9,4	4,7	4,7	2,9	2,4	5,3	3,8	1,5	1,2	-	
Nawojowa	7,3	3,7	3,7	2,4	1,9	4,1	3,1	1,1	0,8	-	
Podegrodzie	11,2	5,6	5,6	3,6	3,0	6,1	4,4	1,7	1,4	-	
Rytko	3,6	1,8	1,8	1,1	0,9	2,1	1,5	0,6	0,5	-	
Powiat nowotarski	178,8	87,7	91,0	51,3	41,7	104,0	71,9	32,1	23,5	0,0	
<i>Gminy miejskie</i>											
Nowy Targ	33,0	15,7	17,3	8,4	6,7	20,7	13,4	7,2	4,0	-	
Szczawnica	7,3	3,5	3,8	1,9	1,6	4,2	2,8	1,4	1,2	-	
<i>Gminy miejsko-wiejskie</i>											
Rabka-Zdrój	17,2	8,2	9,0	4,5	3,6	10,0	6,6	3,4	2,8	-	
miasto	13,1	6,2	7,0	3,3	2,6	7,6	4,9	2,7	2,2	-	
obszar wiejski	4,1	2,0	2,1	1,2	1,0	2,4	1,7	0,7	0,5	-	
<i>Gminy wiejskie</i>											
Czarny Dunajec	20,8	10,2	10,6	6,1	5,0	11,8	8,3	3,5	2,9	-	
Czorsztyn	7,0	3,5	3,5	2,1	1,7	4,1	2,9	1,2	0,9	-	
Jabłonka	16,5	8,2	8,3	5,2	4,3	9,2	6,6	2,6	2,1	-	
Krościenko nad Dunajcem	6,3	3,1	3,2	1,7	1,3	3,6	2,5	1,1	1,0	-	

TABL. 3. LUDNOŚĆ WEDŁUG PŁCI, GRUP WIEKU, PODREGIONÓW, POWIATÓW I GMIN W 2002 R. (cd.)

Wyszczególnienie	Ogółem			W wieku							
	ogółem	mężczyźni	kobiety	przedprodukcyjnym		produkcyjnym			poprodukcyjnym	nieustalonym	
				razem (0-17 lat)	w tym 0-14 lat	razem (18-59/64 lata)	mobilnym (18-44 lata)	niemobilnym (45-59/64 lata)			
w tysiącach											
Powiat nowotarski (dok.)											
<i>Gminy wiejskie (dok.)</i>											
Lipnica Wielka	5,5	2,7	2,8	1,8	1,5	3,0	2,2	0,8	0,6	-	
Łapsze Niżne	8,7	4,3	4,4	2,5	2,1	5,1	3,6	1,5	1,0	-	
Nowy Targ	21,6	10,8	10,8	6,5	5,4	12,4	8,7	3,7	2,7	0,0	
Ochotnica Dolna	7,8	3,9	3,9	2,4	2,0	4,2	3,1	1,2	1,1	-	
Raba Wyżna	13,2	6,6	6,6	3,8	3,1	7,7	5,5	2,2	1,7	-	
Spytkowice	3,9	2,0	2,0	1,2	1,0	2,2	1,5	0,6	0,5	-	
Szaflary	10,0	5,0	5,0	3,0	2,5	5,7	4,1	1,6	1,2	-	
Powiat suski	81,1	40,2	40,9	22,0	17,7	46,7	31,7	15,0	12,5	-	
<i>Gminy miejskie</i>											
Jordanów	5,0	2,4	2,6	1,3	1,0	3,0	2,0	1,1	0,7	-	
Sucha Beskidzka	9,7	4,6	5,0	2,2	1,8	6,0	3,9	2,1	1,4	-	
<i>Gminy miejsko-wiejskie</i>											
Maków Podhalański	15,7	7,8	7,9	4,1	3,3	9,1	6,2	2,9	2,5	-	
miasto	5,7	2,8	3,0	1,4	1,1	3,4	2,2	1,2	1,0	-	
obszar wiejski	10,0	5,1	4,9	2,7	2,2	5,7	4,0	1,7	1,5	-	
<i>Gminy wiejskie</i>											
Budzów	8,2	4,1	4,0	2,4	1,9	4,5	3,2	1,3	1,2	-	
Bystra-Sidzina	6,3	3,2	3,1	1,9	1,6	3,5	2,5	1,0	0,9	-	
Jordanów	10,3	5,2	5,2	3,0	2,4	5,8	4,0	1,8	1,5	-	
Stryszawa	11,7	5,8	5,9	3,0	2,4	6,7	4,5	2,2	2,0	-	
Zawoja	8,7	4,4	4,3	2,3	1,9	5,0	3,4	1,6	1,4	-	
Zembrzyce	5,5	2,7	2,8	1,5	1,2	3,2	2,1	1,1	0,9	-	
Powiat tatrzański	65,3	31,2	34,1	16,8	13,5	38,3	25,3	13,1	10,1	-	
<i>Gminy miejskie</i>											
Zakopane	28,2	12,9	15,3	6,2	4,8	16,8	10,4	6,3	5,3	-	
<i>Gminy wiejskie</i>											
Biały Dunajec	6,7	3,3	3,4	2,0	1,6	3,8	2,7	1,2	0,9	-	
Bukowina Tatrzańska	12,1	6,0	6,1	3,4	2,8	7,0	4,9	2,1	1,7	-	

TABL. 3. LUDNOŚĆ WEDŁUG PŁCI, GRUP WIEKU, PODREGIONÓW, POWIATÓW I GMIN W 2002 R. (dok.)

Wyszczególnienie	Ogółem			W wieku							
	ogółem	mężczyźni	kobiety	przedprodukcyjnym		produkcyjnym			poprodukcyjnym	nieustalonym	
				razem (0-17 lat)	w tym 0-14 lat	razem (18-59/64 lata)	mobilnym (18-44 lata)	niemobilnym (45-59/64 lata)			
w tysiącach											
Powiat tatrzański (dok.)											
<i>Gminy wiejskie (dok.)</i>											
Kościelisko	7,9	3,9	4,0	2,2	1,8	4,6	3,1	1,5	1,1	-	
Poronin	10,5	5,2	5,3	3,0	2,5	6,1	4,2	1,9	1,3	-	
Powiat wadowicki	152,7	74,8	77,9	39,7	31,9	91,4	61,7	29,6	21,6	-	
<i>Gminy miejsko-wiejskie</i>											
Andrychów	42,8	21,0	21,8	10,8	8,5	26,3	17,5	8,8	5,7	-	
miasto	22,2	10,6	11,6	5,0	3,9	14,3	9,0	5,3	2,8	-	
obszar wiejski	20,6	10,3	10,3	5,8	4,7	12,0	8,5	3,5	2,9	-	
Kalwaria Zebrzydowska	19,0	9,3	9,6	5,0	4,1	11,2	7,6	3,6	2,8	-	
miasto	4,4	2,2	2,3	1,0	0,8	2,7	1,8	1,0	0,7	-	
obszar wiejski	14,5	7,2	7,4	4,0	3,2	8,5	5,8	2,7	2,1	-	
Wadowice	37,2	18,0	19,2	9,2	7,4	22,8	15,0	7,8	5,2	-	
miasto	19,5	9,2	10,3	4,3	3,4	12,6	7,8	4,7	2,7	-	
obszar wiejski	17,6	8,8	8,9	4,9	4,0	10,2	7,2	3,0	2,5	-	
<i>Gminy wiejskie</i>											
Brzeźnica	10,0	4,9	5,1	2,7	2,2	5,7	3,9	1,8	1,7	-	
Lanckorona	5,7	2,8	2,9	1,5	1,2	3,3	2,4	1,0	0,9	-	
Mucharz	3,8	1,9	1,9	1,0	0,8	2,2	1,5	0,7	0,6	-	
Spytkowice	9,2	4,5	4,7	2,5	2,0	5,4	3,8	1,6	1,3	-	
Stryków	6,7	3,3	3,4	1,8	1,5	3,9	2,7	1,2	1,1	-	
Tomice	7,0	3,5	3,6	2,0	1,6	4,2	2,9	1,3	0,9	-	
Wieprz	11,3	5,7	5,6	3,3	2,7	6,4	4,5	1,9	1,6	-	
m. Nowy Sącz	84,5	40,6	43,9	21,2	16,4	52,5	34,7	17,7	10,8	0,0	
Podregion m. Kraków	758,5	355,6	403,0	135,8	105,4	497,5	321,5	176,0	125,1	0,1	
Kraków-Krowodrza	163,0	75,2	87,9	24,9	19,3	107,4	72,0	35,3	30,7	0,1	
Kraków-Nowa Huta	216,0	104,0	112,0	40,9	32,0	140,4	89,8	50,6	34,7	0,0	
Kraków-Podgórze	232,8	109,8	122,9	46,5	36,1	156,8	100,2	56,6	29,4	0,0	
Kraków-Śródmieście	146,7	66,5	80,2	23,5	18,0	93,0	59,4	33,6	30,2	0,0	

TABL. 4. LUDNOŚĆ W WIEKU 13 LAT I WIĘCEJ WEDŁUG POZIOMU WYKSZTAŁCENIA, GRUP WIEKU ORAZ PŁCI W 2002 R.

Wyszczególnienie	Ogółem	Poziom wykształcenia								nieustalony
		wyższe	policealne	średnie				podstawowe ukończone	podstawowe nieukończone i bez wykształcenia szkolnego	
				razem	zawodowe	ogólnokształcące	zasadnicze zawodowe			
w tysiącach										
OGÓŁEM	2707,0	272,9	88,6	1434,6	526,8	228,6	679,2	782,9	85,0	43,0
13 - 14	99,4	-	-	-	-	-	-	72,9	26,5	0,1
15 - 19	276,3	-	-	57,2	12,3	20,2	24,7	206,0	9,4	3,7
20 - 24	278,1	14,4	12,7	224,3	85,9	71,1	67,3	20,9	1,0	4,8
25 - 29	249,0	49,6	12,7	161,9	62,7	20,1	79,2	19,0	1,0	4,8
30 - 34	217,1	34,6	9,6	149,0	53,7	14,0	81,3	18,7	0,9	4,3
35 - 39	212,6	27,9	8,9	151,8	55,9	12,4	83,4	19,1	1,0	3,9
40 - 44	233,5	28,7	12,2	163,3	60,8	13,9	88,5	24,0	1,1	4,2
45 - 49	236,6	30,6	10,1	152,4	56,0	15,7	80,8	37,9	1,4	4,3
50 - 54	208,8	26,6	7,9	123,2	43,7	15,4	64,1	45,9	1,4	3,7
55 - 59	148,1	18,6	5,3	71,9	25,5	10,4	36,0	48,3	1,7	2,3
60 - 64	135,7	13,5	3,5	55,5	21,6	8,6	25,4	58,7	2,5	1,8
65 - 69	136,4	11,1	2,3	53,1	22,1	8,6	22,5	62,2	6,1	1,6
70 - 74	120,4	8,7	1,7	37,5	14,9	7,8	14,7	61,0	10,2	1,3
75 - 79	84,4	5,2	0,9	20,1	7,1	5,8	7,1	48,3	9,0	0,9
80 lat i więcej	70,5	3,3	0,9	13,4	4,6	4,5	4,2	40,1	11,8	1,1
Nieustalony	0,1	0,0	0,0	0,0	0,0	0,0	0,0	0,0	-	0,1
w odsetkach										
OGÓŁEM	100,0	10,1	3,3	53,0	19,5	8,4	25,1	28,9	3,1	1,6
mężczyźni	100,0	9,5	1,5	57,4	20,0	5,2	32,2	27,2	2,7	1,6
kobiety	100,0	10,6	4,9	48,9	19,0	11,4	18,5	30,5	3,5	1,6
MIASTA	100,0	15,5	4,3	54,5	22,2	12,5	19,8	21,0	2,0	2,7
mężczyźni	100,0	15,4	2,2	58,5	24,4	8,3	25,8	19,4	1,8	2,8
kobiety	100,0	15,6	6,2	51,0	20,3	16,2	14,5	22,4	2,2	2,6
WIEŚ	100,0	4,2	2,1	51,4	16,5	4,0	30,9	37,5	4,4	0,4
mężczyźni	100,0	3,5	0,9	56,3	15,4	2,1	38,8	35,3	3,6	0,4
kobiety	100,0	4,9	3,3	46,6	17,5	6,0	23,1	39,7	5,1	0,4

TABL. 5. OSOBY NIEPEŁNOSPRAWNE WEDŁUG GRUP WIEKU, PŁCI I KATEGORII W 2002 R.

Wyszczególnienie	Ogółem	W wieku							
		0 - 15 lat	16 - 24	25 - 34	35 - 44	45 - 54	55 - 64	65 - 74	75 lat i więcej
		w tysiącach							
OGÓŁEM	589,1	15,4	14,7	16,4	37,2	115,9	140,4	143,0	106,1
Osoby odczuwające ograniczenie sprawności:									
całkowite	85,6	2,8	2,7	2,8	4,1	8,5	12,2	23,2	29,4
poważne	307,1	9,0	8,1	8,4	19,0	57,4	70,2	78,1	56,9
Osoby nieodczuwające ograniczenia sprawności	196,3	3,7	3,8	5,1	14,1	50,0	58,0	41,7	19,8
Niepełnosprawne prawnie	519,6	9,9	11,8	14,4	32,9	107,0	131,0	125,3	87,2
o znacznym stopniu niepełnosprawności	160,8	x	3,3	3,6	4,9	9,2	15,4	53,4	70,8
o umiarkowanym stopniu niepełnosprawności	176,8	x	4,8	5,1	10,2	31,4	62,9	52,1	10,4
o lekkim stopniu niepełnosprawności	142,8	x	2,2	4,6	15,2	58,2	44,3	14,9	3,3
o nieustalonej treści	29,4	x	1,5	1,0	2,5	8,3	8,4	4,9	2,6
w wieku 0-15 lat z uprawnieniami do zasiłku pielęgnacyjnego	9,9	9,9	x	x	x	x	x	x	x
Niepełnosprawne tylko biologicznie	69,5	5,6	2,9	2,0	4,3	8,9	9,4	17,7	18,8
z całkowitym ograniczeniem sprawności	8,6	1,1	0,4	0,2	0,3	0,5	0,6	1,6	3,9
z poważnym ograniczeniem sprawności	60,8	4,5	2,5	1,8	4,0	8,4	8,7	16,1	14,9
MEŻCZYŹNI	266,0	8,9	8,7	9,7	20,4	56,0	69,8	59,5	32,9
Odczuwający ograniczenie sprawności:									
całkowite	36,0	1,5	1,5	1,7	2,3	4,4	6,3	9,7	8,6
poważne	137,3	5,4	5,0	5,1	10,6	28,0	34,2	31,6	17,5
Nieodczuwający ograniczenia sprawności	92,8	2,1	2,2	3,0	7,5	23,6	29,3	18,3	6,9
Niepełnosprawni prawnie	238,7	5,7	6,9	8,5	18,1	51,9	66,4	53,3	27,8
o znacznym stopniu niepełnosprawności	61,7	x	1,9	2,1	2,7	4,9	7,5	20,7	21,9
o umiarkowanym stopniu niepełnosprawności	85,7	x	2,8	2,9	5,6	15,4	30,4	24,6	4,0
o lekkim stopniu niepełnosprawności	72,1	x	1,4	2,9	8,4	27,9	24,4	6,1	1,1
o nieustalonej treści	13,5	x	0,8	0,6	1,4	3,8	4,2	1,9	0,7

TABL. 5. OSOBY NIEPEŁNOSPRAWNE WEDŁUG GRUP WIEKU, PŁCI I KATEGORII W 2002 R. (dok.)

Wyszczególnienie	Ogółem	W wieku							
		0 - 15 lat	16 - 24	25 - 34	35 - 44	45 - 54	55 - 64	65 - 74	75 lat i więcej
		w tysiącach							
MEŹCZYŹNI (dok.)									
Niepełnosprawni prawnie (dok.)									
w wieku 0-15 lat z uprawnieniami do zasiłku pielęgnacyjnego	5,7	5,7	x	x	x	x	x	x	x
Niepełnosprawni tylko biologicznie	27,3	3,3	1,8	1,2	2,3	4,1	3,4	6,2	5,1
z całkowitym ograniczeniem sprawności	3,1	0,6	0,2	0,1	0,2	0,2	0,2	0,6	1,0
z poważnym ograniczeniem sprawności	24,2	2,7	1,6	1,1	2,1	3,8	3,1	5,6	4,1
KOBIETY	323,0	6,5	6,0	6,7	16,8	59,9	70,6	83,5	73,1
Odczuwające ograniczenie sprawności:									
całkowite	49,6	1,2	1,2	1,2	1,7	4,0	5,9	13,5	20,8
poważne	169,9	3,6	3,1	3,3	8,4	29,4	36,0	46,5	39,4
Nieodczuwające ograniczenia sprawności	103,5	1,6	1,6	2,2	6,6	26,4	28,7	23,4	12,9
Niepełnosprawne prawnie	280,9	4,2	4,9	5,9	14,8	55,1	64,6	72,1	59,4
o znacznym stopniu niepełnosprawności	99,1	x	1,4	1,6	2,2	4,3	8,0	32,8	48,9
o umiarkowanym stopniu niepełnosprawności	91,1	x	2,0	2,2	4,6	16,0	32,5	27,5	6,4
o lekkim stopniu niepełnosprawności	70,6	x	0,8	1,7	6,8	30,3	19,9	8,8	2,2
o nieustalonej treści	15,9	x	0,7	0,4	1,2	4,5	4,2	3,0	1,9
w wieku 0-15 lat z uprawnieniami do zasiłku pielęgnacyjnego	4,2	4,2	x	x	x	x	x	x	x
Niepełnosprawni tylko biologicznie	42,1	2,3	1,1	0,8	2,0	4,8	6,0	11,4	13,7
z całkowitym ograniczeniem sprawności	5,5	0,5	0,2	0,1	0,1	0,2	0,4	1,0	2,9
z poważnym ograniczeniem sprawności	36,6	1,8	0,9	0,7	1,8	4,6	5,6	10,5	10,8

TABL. 7. AKTYWNOŚĆ EKONOMICZNA LUDNOŚCI W WIEKU 15 LAT I WIĘCEJ WEDŁUG GRUP WIEKU W 2002 R.

Wyszczególnienie	Ogółem	Aktywni zawodowo			Bierni zawo- dowo	Nieustalony status na rynku pracy	Współczynnik aktywności zawodowej	Wskaźnik zatrudnienia	Stopa bezro- bocia
		razem	pracujący	bezrobotni					
	w tysiącach						w %		
OGÓŁEM	2607,5	1357,2	1097,7	259,5	1152,1	98,3	54,1	43,7	19,1
W wieku:									
15 - 17 lat	160,8	6,4	5,2	1,2	152,4	1,9	4,0	3,3	18,1
18 - 19	115,5	30,0	13,5	16,5	82,4	3,1	26,7	12,0	55,0
20 - 24	278,1	172,3	102,6	69,7	92,9	12,8	65,0	38,7	40,5
25 - 29	249,0	199,6	155,7	43,9	34,8	14,6	85,1	66,4	22,0
30 - 34	217,1	177,8	147,9	30,0	27,2	12,1	86,7	72,1	16,8
35 - 39	212,6	174,6	147,2	27,4	27,5	10,5	86,4	72,8	15,7
40 - 44	233,5	186,4	158,6	27,8	36,4	10,6	83,7	71,2	14,9
45 - 49	236,6	173,1	149,5	23,6	53,6	9,9	76,3	65,9	13,6
50 - 54	208,8	120,2	106,9	13,2	80,3	8,3	59,9	53,4	11,0
55 - 59	148,1	54,3	50,0	4,3	88,4	5,4	38,0	35,0	7,9
60 - 64	135,7	28,9	27,6	1,3	102,6	4,2	22,0	21,0	4,5
65 - 69	136,4	17,9	17,5	0,5	114,9	3,6	13,5	13,2	2,6
70 - 74	120,4	10,5	10,3	0,2	109,2	0,7	8,8	8,6	1,8
75 lat i więcej	154,9	5,1	5,1	-	149,3	0,5	3,3	3,3	x
nieustalonym	0,1	0,0	0,0	0,0	0,0	0,1	64,4	60,0	6,9
przedprodukcyjnym	160,8	6,4	5,2	1,2	152,4	1,9	4,0	3,3	18,1
produkcyjnym	1960,8	1305,3	1048,1	257,3	566,4	89,1	69,7	56,0	19,7
mobilnym	1305,8	940,8	725,5	215,3	301,3	63,7	75,7	58,4	22,9
niemobilnym	655,0	364,5	322,6	41,9	265,1	25,4	57,9	51,2	11,5
poprodukcyjnym	485,8	45,4	44,3	1,1	433,2	7,1	9,5	9,3	2,5

TABL. 8. AKTYWNOŚĆ EKONOMICZNA LUDNOŚCI W WIEKU 15 LAT I WIĘCEJ WEDŁUG POZIOMU WYKSZTAŁCENIA I PŁCI W 2002 R.

Wyszczególnienie	Ogółem	Aktywni zawodowo			Bierni za- wodowo	Nieustalony status na rynku pracy	Współ- czynnik aktywności zawodowej	Wskaźnik zatrud- nienia	Stopa bez- robocia
		razem	pracujący	bezrobotni					
	w tysiącach						w %		
OGÓLEM	2607,5	1357,2	1097,7	259,5	1152,1	98,3	54,1	43,7	19,1
Wyższe	272,9	213,1	198,3	14,8	53,9	5,9	79,8	74,3	6,9
Policealne	88,6	63,2	53,7	9,6	22,7	2,7	73,6	62,4	15,2
Średnie zawodowe	526,8	350,9	284,8	66,1	162,3	13,6	68,4	55,5	18,8
Średnie ogólnokształcące	228,6	100,2	74,4	25,9	120,4	7,9	45,4	33,7	25,8
Zasadnicze zawodowe	679,2	451,4	346,1	105,3	208,0	19,7	68,5	52,5	23,3
Podstawowe ukończone	710,0	172,3	135,3	37,0	525,2	12,5	24,7	19,4	21,5
Podstawowe nieukończone									
i bez wykształcenia szkolnego	58,5	4,9	4,2	0,7	53,1	0,5	8,4	7,2	13,5
Nieustalony poziom wykształcenia	42,9	1,2	1,0	0,2	6,3	35,4	16,3	13,5	17,5
MĘŻCZYŹNI	1249,5	727,0	592,8	134,2	475,7	46,9	60,4	49,3	18,5
Wyższe	123,8	97,7	91,5	6,2	23,5	2,5	80,6	75,5	6,3
Policealne	20,0	15,0	12,6	2,3	4,4	0,6	77,3	65,2	15,7
Średnie zawodowe	259,9	183,6	152,4	31,2	69,8	6,5	72,5	60,1	17,0
Średnie ogólnokształcące	67,9	30,8	23,2	7,6	35,0	2,1	46,8	35,3	24,6
Zasadnicze zawodowe	418,9	298,3	234,5	63,8	109,0	11,6	73,2	57,6	21,4
Podstawowe ukończone	317,0	98,4	75,8	22,6	212,7	5,9	31,6	24,4	23,0
Podstawowe nieukończone									
i bez wykształcenia szkolnego	21,3	2,5	2,0	0,4	18,6	0,2	11,6	9,5	18,1
Nieustalony poziom wykształcenia	20,7	0,8	0,7	0,1	2,6	17,4	23,2	20,2	13,0
KOBIETY	1358,0	630,3	504,9	125,4	676,4	51,4	48,2	38,6	19,9
Wyższe	149,1	115,4	106,8	8,6	30,4	3,4	79,2	73,2	7,5
Policealne	68,6	48,3	41,0	7,2	18,3	2,1	72,5	61,6	15,0
Średnie zawodowe	266,9	167,2	132,4	34,9	92,5	7,1	64,4	51,0	20,9
Średnie ogólnokształcące	160,7	69,5	51,2	18,3	85,4	5,8	44,9	33,0	26,3
Zasadnicze zawodowe	260,3	153,1	111,6	41,5	99,0	8,2	60,7	44,2	27,1
Podstawowe ukończone	393,0	73,9	59,5	14,4	312,5	6,6	19,1	15,4	19,5
Podstawowe nieukończone									
i bez wykształcenia szkolnego	37,2	2,4	2,2	0,2	34,5	0,3	6,5	5,9	8,8
Nieustalony poziom wykształcenia	22,2	0,5	0,3	0,1	3,7	18,0	10,8	8,1	25,1

TABL.9. AKTYWNOŚĆ EKONOMICZNA LUDNOŚCI W WIEKU 15 LAT I WIĘCEJ WEDŁUG PODREGIONÓW I POWIATÓW W 2002 R.

Wyszczególnienie	Ogółem	Aktywni zawodowo			Bierni za- wodowo	Nieustalony status na rynku pracy	Współ- czynnik aktywności zawodowej	Wskaźnik zatrud- nienia	Stopa bez- robocia
		razem	pracujący	bezrobotni					
	w tysiącach						w %		
WOJEWÓDZTWO OGÓŁEM	2607,5	1357,2	1097,7	259,5	1152,1	98,3	54,1	43,7	19,1
MIASTA	1364,4	693,4	552,8	140,6	609,8	61,2	53,2	42,4	20,3
WIEŚ	1243,2	663,8	544,9	118,9	542,3	37,1	55,0	45,2	17,9
Podregion krakowsko-tarnowski	1108,9	588,5	479,4	109,1	487,2	33,2	54,7	44,6	18,5
Powiaty:									
bocheński	76,1	42,5	35,1	7,4	32,0	1,6	57,0	47,1	17,4
brzeski	69,3	37,7	30,4	7,3	29,2	2,5	56,4	45,5	19,4
chrzanowski	107,3	51,4	39,9	11,5	53,8	2,2	48,8	37,9	22,4
dąbrowski	45,8	23,9	18,9	5,0	17,6	4,3	57,6	45,5	21,0
krakowski	191,8	105,7	88,6	17,1	83,2	2,9	56,0	46,9	16,2
miechowski	42,5	24,1	20,9	3,2	18,0	0,5	57,3	49,6	13,3
olkuski	94,7	50,3	39,3	11,1	43,1	1,3	53,9	42,0	22,0
oświęcimski	125,3	64,7	52,0	12,8	58,5	2,0	52,5	42,2	19,7
proszowicki	35,2	20,8	18,6	2,2	13,5	0,9	60,7	54,3	10,6
tarnowski	140,0	74,2	61,0	13,1	59,1	6,8	55,7	45,8	17,7
wielicki	81,5	45,1	36,7	8,4	35,1	1,2	56,2	45,7	18,7
m. Tarnów	99,4	48,2	38,2	10,0	44,2	7,0	52,2	41,3	20,8
Podregion nowosądecki	845,4	438,2	345,5	92,7	376,8	30,5	53,8	42,4	21,2
Powiaty:									
gorlicki	83,4	42,5	32,3	10,2	39,2	1,6	52,0	39,6	24,0
limanowski	89,0	47,7	37,1	10,6	39,7	1,6	54,6	42,5	22,2
myślenicki	87,5	47,1	38,1	9,0	38,5	1,9	55,0	44,5	19,2
nowosądecki	144,3	76,0	57,4	18,7	65,7	2,6	53,6	40,5	24,5
nowotarski	137,1	68,0	55,7	12,3	56,4	12,7	54,7	44,8	18,1
suski	63,4	31,4	25,4	6,0	30,8	1,2	50,5	40,9	19,0
tatrzański	51,8	24,3	19,9	4,4	23,0	4,5	51,3	42,0	18,2
wadowicki	120,8	66,2	53,5	12,8	52,7	1,9	55,7	44,9	19,3
m. Nowy Sącz	68,0	34,9	26,1	8,8	30,6	2,5	53,3	39,8	25,2
Podregion m. Kraków	653,2	330,5	272,8	57,7	288,1	34,6	53,4	44,1	17,5
m. Kraków	653,2	330,5	272,8	57,7	288,1	34,6	53,4	44,1	17,5

TABL. 10. LUDNOŚĆ WEDŁUG GŁÓWNEGO ŹRÓDŁA UTRZYMANIA, GRUP WIEKU I PŁCI W 2002 R.

Wyszczególnienie	Ogółem	Główne źródło utrzymania ludności										
		dochody z pracy				niezarobkowe źródło				dochody z własności	na utrzymaniu	nieustalone źródło
		najemnej	na rachunek własny ^a			emerytura	renta	zasilek dla bezrobotnych	pozostałe niezarobkowe źródło			
			razem	w tym w swoim gospodarstwie rolnym (działce rolnej)								
w tysiącach												
OGÓŁEM	3232,4	795,6	235,2	123,0	378,5	314,2	35,6	160,1	2,3	1262,8	48,3	
W wieku:												
19 lat i mniej	901,2	8,0	2,6	2,2	-	0,2	0,3	10,5	0,0	868,9	10,7	
20 - 29	527,1	213,2	42,3	23,8	-	4,2	13,1	29,2	0,4	212,6	12,2	
30 - 39	429,7	234,3	69,6	35,3	0,3	12,0	9,3	16,5	0,6	79,3	7,9	
40 - 49	470,1	231,5	78,9	39,4	7,7	48,5	9,3	20,2	0,7	65,2	8,1	
50 - 59	356,8	99,0	34,5	17,8	51,4	111,3	3,5	26,5	0,4	24,8	5,3	
60 - 64	135,7	7,3	4,0	2,2	67,8	43,4	0,1	8,1	0,0	3,6	1,3	
65 lat i więcej	411,7	2,3	3,3	2,3	251,4	94,5	-	49,1	0,1	8,4	2,7	
nieustalonym	0,1	0,0	0,0	-	0,0	0,0	-	0,0	-	0,0	0,1	
W tym												
MĘŻCZYŹNI	1569,6	419,8	141,6	65,4	162,3	150,3	22,0	44,0	1,4	604,7	23,4	
W wieku:												
19 lat i mniej	460,9	4,4	1,7	1,5	-	0,1	0,2	5,4	0,0	443,8	5,3	
20 - 29	266,5	116,3	25,7	13,4	-	2,7	8,7	10,5	0,2	96,7	5,8	
30 - 39	218,5	126,8	41,9	18,0	0,2	7,2	5,5	4,7	0,4	27,8	4,0	
40 - 49	234,3	114,3	46,8	20,4	5,3	25,2	5,4	8,1	0,5	24,8	4,0	
50 - 59	170,1	51,5	21,2	9,8	15,5	56,4	2,1	11,0	0,3	9,5	2,6	
60 - 64	61,5	5,0	2,7	1,4	26,5	23,9	0,1	1,7	0,0	1,0	0,6	
65 lat i więcej	157,6	1,5	1,7	1,0	114,7	34,8	-	2,7	0,0	1,0	1,1	
nieustalonym	0,1	0,0	0,0	-	-	0,0	-	0,0	-	0,0	0,0	

^a Łącznie z dochodami z najmu.

TABL.11. GOSPODARSTWA DOMOWE WEDŁUG LICZBY OSÓB W GOSPODARSTWIE, PODREGIONÓW I POWIATÓW W 2002 R.

Wyszczególnienie	Gospodarstwa domowe razem	Gospodarstwa domowe według liczby osób					Przeciętna liczba osób w gospodarstwie domowym
		1	2	3	4	5 i więcej	
	w tysiącach						
WOJEWÓDZTWO OGÓLEM	1040,8	247,3	214,3	191,3	187,3	200,5	3,06
MIASTA	602,1	176,1	139,1	119,9	102,2	64,9	2,63
WIEŚ	438,7	71,3	75,3	71,5	85,1	135,6	3,65
Podregion krakowsko-tarnowski	432,0	87,2	89,0	81,6	84,9	89,4	3,17
Powiaty:							
bocheński	27,8	5,1	4,8	4,7	5,3	7,9	3,50
brzeski	24,9	4,5	4,2	3,9	4,8	7,5	3,57
chrzanowski	45,9	10,2	11,1	10,3	9,2	5,2	2,80
dąbrowski	16,3	3,0	2,7	2,5	3,1	4,9	3,57
krakowski	74,8	14,5	15,5	14,2	15,3	15,3	3,17
miechowski	17,3	4,2	4,0	2,9	2,9	3,2	2,97
olkuski	39,0	7,7	9,4	8,3	8,2	5,4	2,94
oświęcimski	51,8	10,6	12,2	11,0	10,4	7,6	2,94
proszowicki	12,7	2,4	2,4	2,1	2,4	3,5	3,42
tarnowski	47,3	7,3	7,1	7,2	9,2	16,5	3,83
wielicki	31,3	6,0	6,0	5,9	6,5	6,9	3,25
m. Tarnów	42,9	11,6	9,4	8,6	7,8	5,4	2,75
Podregion nowosądecki	302,0	52,4	51,1	50,3	58,0	90,2	3,60
Powiaty:							
gorlicki	29,1	4,8	5,0	5,0	5,6	8,8	3,62
limanowski	29,4	4,3	4,2	4,3	5,2	11,4	4,03
myślenicki	30,0	4,4	4,7	4,9	6,1	9,8	3,77
nowosądecki	48,8	7,0	7,3	7,4	9,2	17,8	3,93
nowotarski	48,3	8,0	7,9	7,8	9,3	15,3	3,69
suski	22,3	3,7	3,8	3,7	4,2	6,8	3,63
tatrzański	20,4	4,9	4,0	3,5	3,6	4,5	3,16
wadowicki	45,8	8,1	8,9	8,6	9,5	10,6	3,31
m. Nowy Sącz	28,0	7,1	5,4	5,1	5,4	5,0	2,98
Podregion m. Kraków	306,9	107,7	74,2	59,5	44,4	21,0	2,37
m. Kraków	306,9	107,7	74,2	59,5	44,4	21,0	2,37

TABL. 12. RODZINY WEDŁUG TYPU I LICZBY DZIECI DO LAT 24 POZOSTAJĄCYCH NA UTRZYMANIU W 2002 R.

Wyszczególnienie	Rodziny z dziećmi ogółem	Rodziny bez dzieci do lat 24 pozostających na utrzymaniu	Rodziny według liczby dzieci do lat 24 pozostających na utrzymaniu				
			razem	1	2	3	4 i więcej
w tysiącach							
OGÓLEM	670,9	162,8	508,1	220,3	181,7	70,5	35,6
Małżeństwa	501,9	86,8	415,1	161,8	157,0	63,7	32,6
Partnerzy	4,6	0,4	4,1	2,2	1,2	0,4	0,3
Samotne matki	144,8	64,6	80,3	50,5	21,5	5,8	2,5
Samotni ojcowie	19,7	11,0	8,7	5,8	2,1	0,6	0,2
MIASTA	337,8	84,1	253,7	128,4	90,4	25,8	9,0
Małżeństwa	237,6	43,6	194,0	89,2	75,0	22,2	7,7
Partnerzy	3,3	0,3	3,0	1,7	0,8	0,3	0,2
Samotne matki	85,5	34,3	51,2	33,7	13,4	3,0	1,1
Samotni ojcowie	11,3	5,9	5,5	3,9	1,3	0,3	0,1
WIEŚ	333,2	78,7	254,5	91,9	91,3	44,7	26,6
Małżeństwa	264,2	43,2	221,0	72,6	82,0	41,5	24,9
Partnerzy	1,3	0,1	1,2	0,5	0,4	0,2	0,1
Samotne matki	59,3	30,3	29,1	16,9	8,1	2,8	1,4
Samotni ojcowie	8,3	5,1	3,2	1,9	0,8	0,3	0,2

TABL. 13. MIESZKANIA ZAMIESZKANE WEDŁUG RODZAJU PODMIOTÓW BĘDĄCYCH WŁAŚCICIELAMI MIESZKAŃ W 2002 R.

Wyszczególnienie	Ogółem	Mieszkania stanowiące własność							
		osób fizycznych	spółdzielni mieszkaniowych		gmin	Skarbu Państwa	zakładów pracy	towarzystw budownictwa społecznego	pozostałych podmiotów
			mieszkania własnościowe	mieszkania lokatorskie					

w tysiącach

WOJEWÓDZTWO OGÓŁEM	908,8	621,6	147,8	61,1	56,9	4,7	10,2	2,2	4,3
Miasta razem	524,2	247,7	146,5	60,1	53,3	3,8	7,8	2,2	3,0
w tym miasta na prawach powiatu:									
Kraków	259,0	106,5	86,3	28,7	28,0	2,5	3,2	1,8	2,0
Nowy Sącz	24,4	11,5	7,4	2,7	2,1	0,2	0,1	0,2	0,1
Tarnów	37,6	13,9	12,4	6,3	4,0	0,1	0,6	0,1	0,2
Wieś razem	384,6	373,9	1,3	1,0	3,7	0,9	2,4	-	1,3

w odsetkach

WOJEWÓDZTWO OGÓŁEM	100,0	68,4	16,3	6,7	6,3	0,5	1,1	0,2	0,5
Miasta razem	100,0	47,2	27,9	11,5	10,2	0,7	1,5	0,4	0,6
w tym miasta na prawach powiatu:									
Kraków	100,0	41,1	33,3	11,1	10,8	0,9	1,2	0,7	0,8
Nowy Sącz	100,0	47,4	30,4	11,1	8,5	1,0	0,5	0,7	0,4
Tarnów	100,0	37,0	32,9	16,7	10,7	0,4	1,5	0,2	0,6
Wieś razem	100,0	97,2	0,4	0,3	1,0	0,2	0,6	-	0,3

TABL. 14. GOSPODARSTWA DOMOWE WEDŁUG SAMODZIELNOŚCI ZAMIESZKANIA ^a W 2002 R.

Wyszczególnienie	Ogółem	Zamieszkujące samodzielnie				Zamieszkujące wspólnie					Prze- ciężna liczba gospo- darstw domo- wych na 100 miesz- kań
		razem	jedno- rodzinne	dwu i więcej rodzinne	nie- rodzinne	razem	w mieszkaniu zamieszkują				
							2 gospodarstwa domowe			3 i wię- cej go- spo- darstw domo- wych	
							oba rodzinne	oba nierod- zinne	rodzinne i nierod- zinne		
w tysiącach											
WOJEWÓDZTWO OGÓŁEM	1040,6	778,3	552,4	64,9	161,0	262,3	84,6	27,5	91,8	58,4	115,8
Miasta razem	602,1	449,0	317,7	20,5	110,8	153,0	34,0	23,3	58,5	37,2	116,1
w tym miasta na prawach powiatu:											
Kraków	306,8	217,0	146,9	7,8	62,3	89,8	13,6	17,2	33,8	25,1	119,4
Nowy Sącz	28,0	21,2	15,4	1,3	4,5	6,8	1,5	0,7	2,5	2,0	115,5
Tarnów	42,8	32,6	23,4	1,6	7,7	10,2	2,4	1,3	4,5	2,0	114,6
Wieś razem	438,6	329,3	234,8	44,3	50,2	109,3	50,6	4,2	33,3	21,2	115,3

^a Dotyczy mieszkań zamieszkanymi.

TABL. 15. ZASOBY MIESZKANIOWE ZAMIESZKANE I PODSTAWOWE WSKAŹNIKI WARUNKÓW MIESZKANIOWYCH WEDŁUG PODREGIONÓW, POWIATÓW I GMIN W 2002 R.

Wyszczególnienie	Mieszkania zamieszkane		Izby w tys.	Powierzchnia użytkowa mieszkań w tys. m ²	Ludność w mieszkaniach w tys.	Przeciętna liczba			Przeciętna powierzchnia użytkowa	
	razem w tys.	w tym zamieszka- ne stale ^a w tys.				izb w 1 mieszkaniu	osób w 1 mieszkaniu	osób na 1 izbę ^b	1 miesz- kania w m ²	na 1 osobę ^c w m ²
WOJEWÓDZTWO OGÓŁEM	908,8	898,7	3413,5	65418,7	3185,2	3,80	3,54	0,94	72,9	20,4
MIASTA	524,2	518,5	1807,1	31826,9	1585,9	3,49	3,06	0,88	61,5	20,0
WIEŚ	384,6	380,3	1606,4	33591,8	1599,3	4,23	4,21	1,00	88,4	20,9
Podregion krakowsko- -tarnowski	380,4	375,4	1487,4	29356,6	1370,9	3,97	3,65	0,92	78,3	21,4
Powiat bocheński	24,5	24,1	101,0	2056,4	97,2	4,18	4,03	0,97	85,3	21,1
<i>Gminy miejskie</i>										
Bochnia	8,6	8,4	32,5	591,8	29,1	3,87	3,46	0,90	70,6	20,2
<i>Gminy miejsko-wiejskie</i>										
Nowy Wiśnicz	2,9	2,8	12,4	269,3	12,4	4,39	4,37	1,00	95,1	21,6
miasto	0,6	0,6	2,9	59,7	2,5	4,61	4,04	0,88	95,4	23,4
obszar wiejski	2,2	2,2	9,6	209,7	9,9	4,32	4,46	1,03	95,0	21,2
<i>Gminy wiejskie</i>										
Bochnia	4,0	3,9	17,3	376,9	16,6	4,42	4,24	0,96	96,2	22,6
Drwinia	1,5	1,5	6,7	139,6	6,3	4,46	4,20	0,94	93,3	22,2
Lipnica Murowana	1,2	1,2	5,0	111,0	5,4	4,14	4,45	1,08	91,3	20,5
Łapanów	1,7	1,7	7,0	148,3	7,3	4,18	4,31	1,03	88,0	20,4
Rzezawa	2,5	2,4	10,5	208,3	10,3	4,28	4,21	0,99	85,1	20,1
Trzciana	1,1	1,1	5,0	114,1	5,0	4,55	4,58	1,01	104,5	22,7
Żegocina	1,1	1,0	4,5	97,0	4,9	4,35	4,67	1,07	93,3	19,9
Powiat brzeski	22,3	21,9	89,1	1848,9	88,8	4,07	4,06	1,00	84,6	20,8
<i>Gminy miejsko-wiejskie</i>										
Brzesko	9,4	9,2	36,9	710,2	35,1	4,03	3,82	0,95	77,5	20,2
miasto	5,0	4,9	18,9	338,0	17,0	3,84	3,45	0,90	68,6	19,8
obszar wiejski	4,3	4,2	18,0	372,2	18,1	4,25	4,26	1,00	87,9	20,6
Czchów	2,1	2,0	8,4	185,1	8,9	4,13	4,35	1,06	90,6	20,7
miasto	0,5	0,5	2,3	48,4	2,2	4,29	4,08	0,95	91,6	22,3
obszar wiejski	1,5	1,5	6,2	136,7	6,7	4,08	4,45	1,09	90,2	20,2

TABL. 15. ZASOBY MIESZKANIOWE ZAMIESZKANE I PODSTAWOWE WSKAŹNIKI WARUNKÓW MIESZKANIOWYCH WEDŁUG PODREGIONÓW, POWIATÓW I GMIN W 2002 R. (cd.)

Wyszczególnienie	Mieszkania zamieszkane		Izby w tys.	Powierzchnia użytkowa mieszkań w tys. m ²	Ludność w mieszkaniach w tys.	Przeciętna liczba			Przeciętna powierzchnia użytkowa	
	razem w tys.	w tym zamieszka- ne stale ^a w tys.				izb w 1 mieszkan- iu	osób w 1 mieszkan- iu	osób na 1 izbę ^b	1 miesz- kania w m ²	na 1 osobę ^c w m ²
Powiat brzeski (dok.)										
<i>Gminy wiejskie</i>										
Borzęcin	2,1	2,0	8,2	178,9	8,3	4,03	4,11	1,02	88,5	21,4
Dębno	3,2	3,1	13,2	275,3	13,6	4,22	4,35	1,03	88,3	20,3
Gnojnik	1,8	1,7	6,8	145,2	7,1	3,88	4,07	1,05	83,2	20,4
Iwkowa	1,3	1,3	5,4	112,7	5,9	4,28	4,66	1,09	88,7	18,9
Szczurowa	2,5	2,5	10,2	241,4	9,9	4,06	3,97	0,98	96,6	24,2
Powiat chrzanowski	40,4	40,0	151,8	2735,0	128,5	3,80	3,21	0,85	68,4	21,2
<i>Gminy miejsko-wiejskie</i>										
Alwernia	3,6	3,5	14,4	289,4	12,5	4,05	3,51	0,87	81,6	23,2
miasto	1,0	1,0	4,0	73,3	3,3	3,89	3,16	0,82	71,0	22,3
obszar wiejski	2,5	2,5	10,3	216,1	9,2	4,12	3,65	0,89	86,0	23,5
Chrzanów	17,0	16,8	59,5	1025,3	50,5	3,53	3,00	0,85	60,9	20,2
miasto	14,2	14,1	47,8	800,6	40,6	3,40	2,89	0,85	56,9	19,6
obszar wiejski	2,8	2,8	11,7	224,8	9,8	4,21	3,54	0,84	80,8	22,8
Libiąż	6,6	6,5	27,3	478,7	22,9	4,21	3,53	0,84	73,7	20,8
miasto	5,2	5,1	21,0	357,8	17,7	4,07	3,43	0,84	69,6	20,2
obszar wiejski	1,4	1,4	6,4	120,9	5,3	4,72	3,89	0,82	89,4	23,0
Trzebinia	10,9	10,8	40,1	738,7	34,1	3,72	3,16	0,85	68,6	21,6
miasto	6,4	6,3	22,1	402,3	19,0	3,50	3,01	0,86	63,7	21,1
obszar wiejski	4,5	4,5	18,0	336,4	15,1	4,03	3,37	0,84	75,5	22,3
<i>Gminy wiejskie</i>										
Babice	2,3	2,3	10,4	202,9	8,6	4,51	3,72	0,83	87,7	23,5
Powiat dąbrowski	14,0	13,9	55,3	1192,7	58,1	3,99	4,19	1,05	86,2	20,5
<i>Gminy miejsko-wiejskie</i>										
Dąbrowa Tarnowska	4,8	4,7	19,2	376,4	19,7	4,06	4,15	1,03	79,6	19,0
miasto	2,9	2,9	11,9	224,5	11,1	4,15	3,86	0,94	78,3	20,1
obszar wiejski	1,9	1,9	7,3	151,9	8,5	3,93	4,59	1,17	81,6	17,7

TABL. 15. ZASOBY MIESZKANIOWE ZAMIESZKANE I PODSTAWOWE WSKAŹNIKI WARUNKÓW MIESZKANIOWYCH WEDŁUG PODREGIONÓW, POWIATÓW I GMIN W 2002 R. (cd.)

Wyszczególnienie	Mieszkania zamieszkane		Izby w tys.	Powierzchnia użytkowa mieszkań w tys. m ²	Ludność w mieszkaniach w tys.	Przeciętna liczba			Przeciętna powierzchnia użytkowa	
	razem w tys.	w tym zamieszka- ne stale ^a w tys.				izb w 1 mieszkan- iu	osób w 1 mieszkan- iu	osób na 1 izbę ^b	1 miesz- kania w m ²	na 1 osobę ^c w m ²
Powiat dąbrowski (dok.)										
<i>Gminy wiejskie</i>										
Bolesław	0,8	0,7	3,0	76,2	3,0	4,02	3,99	0,99	103,0	25,8
Gręboszów	1,0	1,0	3,7	88,3	3,7	3,89	3,84	0,99	93,0	24,1
Mędrzechów	0,9	0,9	3,4	77,1	3,6	3,92	4,12	1,05	88,8	21,5
Olesno	1,8	1,7	7,2	167,2	7,6	4,18	4,40	1,05	96,6	21,9
Radgoszcz	1,6	1,6	6,0	122,9	7,2	3,70	4,43	1,20	76,2	17,2
Szczucin	3,2	3,2	12,8	284,5	13,5	3,98	4,20	1,06	88,8	21,0
Powiat krakowski	64,2	63,3	257,1	5324,6	236,8	4,07	3,74	0,92	84,3	22,4
<i>Gminy miejsko-wiejskie</i>										
Krzyszowice	9,5	9,3	34,9	662,4	31,1	3,75	3,34	0,89	71,2	21,2
miasto	3,5	3,5	12,1	211,4	10,1	3,49	2,93	0,84	61,2	20,8
obszar wiejski	5,9	5,9	22,8	451,0	21,0	3,90	3,58	0,92	77,1	21,4
Skąpa	2,5	2,5	10,5	214,2	9,4	4,25	3,76	0,89	86,6	22,8
miasto	1,0	1,0	4,3	85,3	3,7	4,48	3,75	0,84	89,1	23,3
obszar wiejski	1,5	1,5	6,2	128,9	5,7	4,11	3,77	0,92	85,0	22,5
Skawina	11,5	11,3	42,4	795,9	41,0	3,75	3,62	0,97	70,3	19,3
miasto	7,3	7,2	24,7	433,6	23,8	3,44	3,31	0,97	60,4	18,2
obszar wiejski	4,2	4,2	17,7	362,3	17,2	4,27	4,15	0,97	87,2	20,9
Słomniki	3,8	3,8	14,4	297,9	13,6	3,81	3,59	0,95	78,8	21,8
miasto	1,4	1,4	5,1	95,6	4,4	3,66	3,12	0,86	68,4	21,6
obszar wiejski	2,4	2,4	9,3	202,3	9,2	3,89	3,86	0,99	85,0	22,0
Świątniki Górne	2,1	2,1	8,2	167,9	8,5	3,93	4,07	1,04	80,8	19,7
miasto	0,6	0,5	2,2	44,6	2,1	4,05	3,79	0,94	81,2	21,1
obszar wiejski	1,5	1,5	5,9	123,3	6,4	3,88	4,17	1,08	80,7	19,2
<i>Gminy wiejskie</i>										
Czernichów	3,5	3,5	14,1	312,7	12,7	4,01	3,61	0,90	88,9	24,5
Igołomia-Wawrzeńczyce	1,9	1,9	8,7	194,4	7,7	4,67	4,12	0,88	104,5	25,2

TABL. 15. ZASOBY MIESZKANIOWE ZAMIESZKANE I PODSTAWOWE WSKAŹNIKI WARUNKÓW MIESZKANIOWYCH WEDŁUG PODREGIONÓW, POWIATÓW I GMIN W 2002 R. (cd.)

Wyszczególnienie	Mieszkania zamieszkane		Izby w tys.	Powierzchnia użytkowa mieszkań w tys. m ²	Ludność w mieszkaniach w tys.	Przeciętna liczba			Przeciętna powierzchnia użytkowa	
	razem w tys.	w tym zamieszka- ne stale ^a w tys.				izb w 1 mieszkaniu	osób w 1 mieszkaniu	osób na 1 izbę ^b	1 miesz- kania w m ²	na 1 osobę ^c w m ²
w mieszkaniach zamieszkałych stale										
Powiat krakowski (dok.)										
<i>Gminy wiejskie (dok.)</i>										
Iwanowice	2,0	2,0	8,2	177,3	8,0	4,04	3,97	0,98	87,9	22,0
Jerzmanowice-Przegonia	2,7	2,6	10,7	206,4	10,3	4,23	3,94	0,93	81,2	20,6
Kocmyrzów-Luborzycza	3,2	3,2	13,9	314,1	12,7	4,36	3,98	0,92	98,8	24,8
Liszki	3,8	3,8	15,6	332,0	14,9	4,17	3,96	0,95	88,6	22,3
Michałowice	1,8	1,8	7,9	176,8	7,1	4,37	3,95	0,91	98,1	24,7
Mogilany	2,6	2,6	10,6	220,9	10,2	4,13	3,98	0,97	86,4	21,5
Sułoszowa	1,5	1,5	6,0	125,6	5,9	3,97	3,91	0,99	83,6	21,3
Wielka Wieś	2,1	2,1	10,1	216,8	8,7	4,88	4,23	0,87	104,9	24,7
Zabierzów	5,8	5,7	24,4	515,2	21,0	4,26	3,66	0,86	89,9	24,4
Zielonki	3,8	3,7	16,6	394,1	14,1	4,51	3,82	0,85	107,0	27,8
Powiat miechowski	15,3	14,9	56,3	1168,5	51,2	3,78	3,44	0,91	78,6	22,8
<i>Gminy miejsko-wiejskie</i>										
Miechów	6,1	6,0	22,3	427,8	19,7	3,71	3,28	0,89	71,3	21,6
miasto	3,9	3,8	13,7	246,7	11,6	3,65	3,08	0,85	65,6	21,2
obszar wiejski	2,3	2,2	8,5	181,1	8,1	3,81	3,63	0,95	80,9	22,2
<i>Gminy wiejskie</i>										
Charsznica	2,3	2,2	8,8	187,2	7,9	3,98	3,57	0,90	84,9	23,7
Gołcza	1,7	1,7	6,5	138,7	6,4	3,78	3,71	0,98	80,4	21,5
Kozłów	1,5	1,5	5,5	117,5	5,1	3,66	3,41	0,93	78,8	23,0
Książ Wielki	1,8	1,7	6,2	136,4	5,5	3,70	3,32	0,90	81,9	24,6
Raławice	0,7	0,7	2,7	63,8	2,6	3,87	3,65	0,95	90,1	24,6
Słaboszów	1,1	1,1	4,3	97,2	4,0	4,01	3,66	0,91	90,1	24,6
Powiat olkuski	34,9	34,4	135,7	2474,3	114,6	3,95	3,34	0,85	72,1	21,5
<i>Gminy miejskie</i>										
Bukowno	3,6	3,6	13,9	249,8	10,8	3,92	3,03	0,77	70,4	23,2

TABL. 15. ZASOBY MIESZKANIOWE ZAMIESZKANE I PODSTAWOWE WSKAŹNIKI WARUNKÓW MIESZKANIOWYCH WEDŁUG PODREGIONÓW, POWIATÓW I GMIN W 2002 R. (cd.)

Wyszczególnienie	Mieszkania zamieszkane		Izby w tys.	Powierzchnia użytkowa mieszkań w tys. m ²	Ludność w mieszkaniach w tys.	Przeciętna liczba			Przeciętna powierzchnia użytkowa	
	razem w tys.	w tym zamieszka- ne stale ^a w tys.				izb w 1 mieszkan- iu	osób w 1 mieszkan- iu	osób na 1 izbę ^b	1 miesz- kania w m ²	na 1 osobę ^c w m ²
Powiat olkuski (dok.)										
<i>Gminy miejsko-wiejskie</i>										
Olkusz	15,6	15,3	59,2	1027,5	50,6	3,87	3,30	0,86	67,2	20,2
miasto	12,3	12,1	45,0	735,9	38,0	3,73	3,15	0,85	61,0	19,2
obszar wiejski	3,3	3,2	14,2	291,5	12,5	4,38	3,86	0,88	90,0	23,3
Wolbrom	7,0	6,9	27,3	523,0	23,6	3,95	3,42	0,87	75,8	22,1
miasto	3,2	3,1	11,4	193,0	9,2	3,65	2,94	0,81	61,6	20,9
obszar wiejski	3,8	3,8	15,8	330,0	14,4	4,20	3,81	0,91	87,5	22,9
<i>Gminy wiejskie</i>										
Bolesław	2,5	2,4	9,9	195,3	7,7	4,10	3,19	0,78	80,9	25,3
Klucze	4,5	4,4	18,2	322,6	14,8	4,11	3,36	0,82	73,1	21,7
Trzyciąż	1,8	1,8	7,3	156,1	7,2	4,14	4,07	0,98	88,7	21,8
Powiat oświęcimski	46,5	46,0	177,8	3360,4	152,2	3,87	3,31	0,86	73,1	22,0
<i>Gminy miejskie</i>										
Oświęcim	14,7	14,5	47,6	793,8	41,5	3,29	2,86	0,87	54,8	19,1
<i>Gminy miejsko-wiejskie</i>										
Brzeszcze	6,8	6,7	25,7	494,1	21,6	3,82	3,20	0,84	73,3	22,8
miasto	4,0	4,0	14,4	266,4	11,9	3,60	2,98	0,83	66,6	22,3
obszar wiejski	2,8	2,7	11,3	227,7	9,7	4,14	3,53	0,85	83,1	23,5
Chelmek	4,0	4,0	15,2	262,3	12,7	3,82	3,20	0,84	65,9	20,5
miasto	3,0	3,0	10,8	176,8	9,2	3,60	3,08	0,86	59,0	19,1
obszar wiejski	1,0	1,0	4,4	85,6	3,5	4,47	3,55	0,80	86,8	24,3
Kęty	9,5	9,4	38,0	735,5	33,3	4,03	3,53	0,88	78,0	22,0
miasto	5,9	5,9	22,6	412,6	19,2	3,85	3,28	0,85	70,3	21,3
obszar wiejski	3,6	3,6	15,4	322,9	14,0	4,32	3,94	0,91	90,6	22,9
Zator	2,4	2,3	10,1	205,6	8,8	4,29	3,77	0,88	87,8	23,2
miasto	1,0	1,0	4,3	81,9	3,6	4,24	3,59	0,85	81,0	22,5
obszar wiejski	1,3	1,3	5,8	123,7	5,2	4,33	3,91	0,90	92,9	23,7

TABL. 15. ZASOBY MIESZKANIOWE ZAMIESZKANE I PODSTAWOWE WSKAŹNIKI WARUNKÓW MIESZKANIOWYCH WEDŁUG PODREGIONÓW, POWIATÓW I GMIN W 2002 R. (cd.)

Wyszczególnienie	Mieszkania zamieszkane		Izby w tys.	Powierzchnia użytkowa mieszkań w tys. m ²	Ludność w mieszkaniach w tys.	Przeciętna liczba			Przeciętna powierzchnia użytkowa	
	razem w tys.	w tym zamieszka- ne stale ^a w tys.				izb w 1 mieszkan- iu	osób w 1 mieszkan- iu	osób na 1 izbę ^b	1 miesz- kania w m ²	na 1 osobę ^c w m ²
w mieszkaniach zamieszka- nych stale										
Powiat oświęcimski (dok.)										
<i>Gminy wiejskie</i>										
Osiek	2,0	2,0	8,7	176,8	7,7	4,46	3,93	0,88	90,2	22,9
Oświęcim	4,3	4,3	19,7	414,4	15,8	4,63	3,72	0,81	97,5	26,1
Polanka Wielka	1,0	1,0	4,9	109,3	4,1	4,95	4,12	0,83	109,8	26,6
Przeciszów	1,8	1,8	7,8	168,6	6,7	4,39	3,74	0,85	94,8	25,3
Powiat proszowicki	11,2	11,0	46,0	1036,4	43,3	4,21	3,94	0,94	94,9	24,0
<i>Gminy miejsko-wiejskie</i>										
Proszowice	4,4	4,3	17,3	371,7	16,3	4,01	3,78	0,95	86,2	22,6
miasto	1,9	1,9	6,8	125,0	6,1	3,58	3,25	0,92	66,3	19,9
obszar wiejski	2,4	2,4	10,5	246,7	10,2	4,34	4,19	0,97	101,7	24,2
<i>Gminy wiejskie</i>										
Koniusza	2,0	2,0	8,9	209,4	8,4	4,40	4,14	0,94	103,6	25,0
Koszyce	1,5	1,5	6,4	140,7	5,8	4,18	3,79	0,91	92,3	24,2
Nowe Brzesko	1,4	1,4	6,2	139,9	5,7	4,32	4,03	0,93	98,2	24,3
Pałecznicza	0,9	0,8	3,6	88,4	3,6	4,67	4,32	0,93	113,8	26,2
Radziemice	0,9	0,9	3,6	86,4	3,5	4,21	4,01	0,95	100,4	25,0
Powiat tarnowski	42,3	41,9	172,4	3634,9	180,8	4,12	4,32	1,05	86,9	20,1
<i>Gminy miejsko-wiejskie</i>										
Ciężkowice	2,5	2,4	9,9	208,8	10,9	4,09	4,51	1,10	86,2	19,1
miasto	0,6	0,6	2,6	52,0	2,4	4,28	3,95	0,93	86,7	21,8
obszar wiejski	1,8	1,8	7,3	156,9	8,6	4,03	4,69	1,16	86,0	18,3
Ryglice	2,5	2,5	9,9	223,6	11,3	3,93	4,48	1,14	88,8	19,8
miasto	0,7	0,7	2,8	59,6	2,8	4,17	4,19	1,01	89,6	21,3
obszar wiejski	1,9	1,9	7,1	164,0	8,5	3,85	4,59	1,19	88,5	19,2
Tuchów	4,0	4,0	15,7	316,7	17,2	3,96	4,33	1,10	79,9	18,3
miasto	1,6	1,5	6,3	120,5	6,2	4,06	4,01	0,99	78,2	19,3
obszar wiejski	2,5	2,4	9,4	196,3	11,0	3,89	4,53	1,17	81,0	17,8

TABL. 15. ZASOBY MIESZKANIOWE ZAMIESZKANE I PODSTAWOWE WSKAŹNIKI WARUNKÓW MIESZKANIOWYCH WEDŁUG PODREGIONÓW, POWIATÓW I GMIN W 2002 R. (cd.)

Wyszczególnienie	Mieszkania zamieszkane		Izby w tys.	Powierzchnia użytkowa mieszkań w tys. m ²	Ludność w mieszkaniach w tys.	Przeciętna liczba			Przeciętna powierzchnia użytkowa	
	razem w tys.	w tym zamieszka- ne stale ^a w tys.				izb w 1 mieszkaniu	osób w 1 mieszkaniu	osób na 1 izbę ^b	1 miesz- kania w m ²	na 1 osobę ^c w m ²
w mieszkaniach zamieszkałych stale										
Powiat tarnowski (dok.)										
<i>Gminy miejsko-wiejskie (dok.)</i>										
Zabno	4,5	4,4	19,0	394,2	18,9	4,29	4,27	1,00	89,1	20,8
miasto	1,0	1,0	4,6	91,0	4,3	4,48	4,16	0,94	87,8	20,9
obszar wiejski	3,4	3,4	14,3	303,2	14,6	4,23	4,30	1,02	89,4	20,8
<i>Gminy wiejskie</i>										
Gromnik	1,8	1,8	6,9	147,8	8,3	3,84	4,66	1,21	82,7	17,7
Lisia Góra	3,1	3,0	11,9	251,0	13,1	3,91	4,32	1,11	82,7	19,1
Pleśna	2,5	2,5	10,2	205,9	11,1	4,05	4,44	1,10	82,0	18,5
Radłów	2,4	2,3	9,5	201,1	9,6	4,07	4,15	1,02	86,7	20,8
Rzepiennik Strzyżewski	1,6	1,6	6,3	146,5	6,8	4,00	4,30	1,08	92,3	21,3
Skrzyszów	3,0	2,9	12,2	265,1	12,6	4,16	4,30	1,04	90,5	21,0
Tarnów	5,2	5,1	22,9	482,7	21,7	4,45	4,23	0,95	94,0	22,2
Wierzchosławice	2,6	2,5	11,0	226,9	10,5	4,35	4,16	0,96	89,8	21,6
Wietrzychowice	1,0	1,0	4,3	96,1	4,1	4,18	4,00	0,96	93,7	23,4
Wojnicz	3,0	2,9	12,1	244,9	12,7	4,11	4,34	1,06	83,5	19,2
Zakliczyn	2,8	2,7	10,8	223,8	11,8	3,98	4,36	1,10	82,5	18,9
Powiat wielicki	27,2	26,8	113,4	2291,0	101,7	4,23	3,79	0,90	85,5	22,4
<i>Gminy miejsko-wiejskie</i>										
Niepołomice	5,7	5,7	25,9	547,2	21,4	4,57	3,77	0,83	96,6	25,5
miasto	2,2	2,2	10,3	219,3	8,1	4,64	3,64	0,79	98,9	27,0
obszar wiejski	3,5	3,4	15,6	327,9	13,3	4,53	3,86	0,85	95,2	24,6
Wieliczka	12,8	12,6	50,3	978,7	45,3	3,99	3,59	0,90	77,6	21,5
miasto	5,8	5,7	21,7	412,3	18,2	3,81	3,20	0,84	72,5	22,5
obszar wiejski	7,0	6,9	28,6	566,4	27,2	4,13	3,91	0,95	81,7	20,8
<i>Gminy wiejskie</i>										
Biskupice	2,0	2,0	8,5	178,5	8,3	4,30	4,22	0,99	90,6	21,3
Gdów	3,8	3,8	16,1	326,9	15,7	4,27	4,18	0,98	87,0	20,7

TABL. 15. ZASOBY MIESZKANIOWE ZAMIESZKANE I PODSTAWOWE WSKAŹNIKI WARUNKÓW MIESZKANIOWYCH WEDŁUG PODREGIONÓW, POWIATÓW I GMIN W 2002 R. (cd.)

Wyszczególnienie	Mieszkania zamieszkane		Izby w tys.	Powierzchnia użytkowa mieszkań w tys. m ²	Ludność w mieszkaniach w tys.	Przeciętna liczba			Przeciętna powierzchnia użytkowa	
	razem w tys.	w tym zamieszka- ne stale ^a w tys.				izb w 1 mieszkaniu	osób w 1 mieszkaniu	osób na 1 izbę ^b	1 miesz- kania w m ²	na 1 osobę ^c w m ²
w mieszkaniach zamieszkałych stale										
Powiat wielicki (dok.)										
<i>Gminy wiejskie (dok.)</i>										
Kłaj	2,8	2,8	12,6	259,6	10,9	4,55	3,93	0,87	93,5	23,7
m. Tarnów	37,6	37,4	131,8	2233,4	117,7	3,53	3,15	0,89	59,8	18,9
Podregion nowosądecki	269,3	266,3	1097,3	21611,8	1087,2	4,12	4,08	1,00	81,2	19,6
Powiat gorlicki	26,6	26,3	105,1	2007,9	105,6	3,99	4,01	1,01	76,3	18,9
<i>Gminy miejskie</i>										
Gorlice	8,8	8,6	31,5	529,8	28,7	3,67	3,34	0,91	61,6	18,4
<i>Gminy miejsko-wiejskie</i>										
Biecz	4,1	4,1	16,7	319,6	16,9	4,06	4,10	1,01	77,7	18,9
miasto	1,3	1,3	5,1	95,6	4,7	4,05	3,69	0,91	75,7	20,3
obszar wiejski	2,9	2,9	11,6	224,1	12,2	4,06	4,28	1,06	78,6	18,3
<i>Gminy wiejskie</i>										
Bobowa	1,9	1,9	7,9	171,9	9,0	4,28	4,85	1,13	92,7	19,1
Gorlice	3,6	3,6	15,6	313,9	15,8	4,30	4,35	1,01	86,6	19,9
Lipinki	1,7	1,7	6,9	133,1	6,8	4,13	4,09	0,99	80,2	19,6
Łużna	1,8	1,8	7,3	149,0	8,1	4,10	4,49	1,10	83,1	18,5
Moszczenica	1,1	1,1	4,4	89,9	4,7	4,11	4,45	1,08	84,9	19,0
Ropa	1,1	1,1	4,4	88,3	4,9	4,04	4,51	1,12	81,9	18,1
Sękowa	1,2	1,1	4,7	97,1	4,7	4,10	4,07	0,99	84,9	20,8
Uście Gorlickie	1,4	1,4	5,8	115,1	6,2	4,11	4,43	1,08	82,1	18,3
Powiat limanowski	26,3	26,1	104,1	2125,1	118,3	3,99	4,54	1,14	81,4	17,8
<i>Gminy miejskie</i>										
Limanowa	3,8	3,7	14,9	275,8	14,3	4,01	3,84	0,96	74,2	19,2
Mszana Dolna	1,8	1,8	7,9	149,9	7,2	4,33	3,95	0,92	82,6	20,6
<i>Gminy wiejskie</i>										
Dobra	2,1	2,1	8,7	181,6	9,3	4,15	4,45	1,08	87,0	19,4
Jodłownik	1,8	1,8	7,0	145,2	8,0	3,97	4,54	1,15	82,8	18,2

TABL. 15. ZASOBY MIESZKANIOWE ZAMIESZKANE I PODSTAWOWE WSKAŹNIKI WARUNKÓW MIESZKANIOWYCH WEDŁUG PODREGIONÓW, POWIATÓW I GMIN W 2002 R. (cd.)

Wyszczególnienie	Mieszkania zamieszkane		Izby w tys.	Powierzchnia użytkowa mieszkań w tys. m ²	Ludność w mieszkaniach w tys.	Przeciętna liczba			Przeciętna powierzchnia użytkowa	
	razem w tys.	w tym zamieszka- ne stale ^a w tys.				izb w 1 mieszkan- niu	osób w 1 mieszkan- niu	osób na 1 izbę ^b	1 miesz- kania w m ²	na 1 osobę ^c w m ²
Powiat limanowski (dok.)										
<i>Gminy wiejskie (dok.)</i>										
Kamienica	1,6	1,6	6,1	125,9	7,1	3,85	4,50	1,17	80,0	17,7
Laskowa	1,5	1,5	6,0	128,0	7,2	4,03	4,83	1,20	85,7	17,7
Limanowa	4,7	4,7	17,6	355,7	22,3	3,75	4,74	1,27	75,6	15,9
Łukowica	2,0	2,0	7,3	156,5	9,0	3,72	4,58	1,23	79,7	17,3
Mszana Dolna	3,3	3,3	13,5	287,2	16,0	4,14	4,88	1,18	87,8	17,9
Niedźwiedź	1,4	1,3	6,0	129,7	6,5	4,44	4,87	1,10	96,5	19,6
Słopnice	1,1	1,1	3,9	81,9	5,7	3,67	5,32	1,45	76,9	14,4
Tymbark	1,3	1,3	5,2	107,8	5,9	4,01	4,52	1,13	82,6	18,2
Powiat myślenicki	26,6	26,3	110,2	2217,2	113,1	4,20	4,30	1,03	84,5	19,4
<i>Gminy miejsko-wiejskie</i>										
Dobczyce	3,4	3,3	13,8	281,1	13,5	4,19	4,07	0,98	85,1	20,7
miasto	1,6	1,6	6,7	132,0	5,9	4,29	3,78	0,89	84,0	21,9
obszar wiejski	1,8	1,7	7,1	149,1	7,5	4,10	4,33	1,06	86,1	19,8
Myślenice	9,8	9,6	39,6	788,5	39,4	4,12	4,09	1,00	82,0	19,9
miasto	5,0	4,9	19,7	374,9	17,7	3,99	3,59	0,91	76,0	20,9
obszar wiejski	4,7	4,7	19,9	413,7	21,6	4,25	4,62	1,09	88,3	19,0
Sułkowice	3,1	3,0	12,9	260,1	13,2	4,27	4,37	1,03	86,0	19,6
miasto	1,5	1,5	6,3	121,3	6,2	4,30	4,24	0,99	83,0	19,4
obszar wiejski	1,6	1,6	6,6	138,8	7,0	4,25	4,50	1,06	88,8	19,7
<i>Gminy wiejskie</i>										
Lubień	2,0	1,9	8,3	166,5	9,0	4,30	4,67	1,09	86,6	18,4
Pcim	2,1	2,1	8,9	173,1	10,0	4,28	4,79	1,12	82,9	17,2
Raciechowice	1,3	1,3	5,5	116,2	5,9	4,16	4,47	1,08	87,4	19,5
Siepraw	1,8	1,8	7,7	158,5	7,5	4,36	4,27	0,99	89,9	20,5
Tokarnia	1,7	1,7	6,9	138,3	7,9	4,17	4,78	1,15	83,7	17,3
Wiśniowa	1,6	1,5	6,4	134,8	6,6	4,18	4,28	1,03	87,4	20,2

TABL. 15. ZASOBY MIESZKANIOWE ZAMIESZKANE I PODSTAWOWE WSKAŹNIKI WARUNKÓW MIESZKANIOWYCH WEDŁUG PODREGIONÓW, POWIATÓW I GMIN W 2002 R. (cd.)

Wyszczególnienie	Mieszkania zamieszkane		Izby w tys.	Powierzchnia użytkowa mieszkań w tys. m ²	Ludność w mieszkaniach w tys.	Przeciętna liczba			Przeciętna powierzchnia użytkowa	
	razem w tys.	w tym zamieszka- ne stale ^a w tys.				izb w 1 mieszkan- niu	osób w 1 mieszkan- niu	osób na 1 izbę ^b	1 miesz- kania w m ²	na 1 osobę ^c w m ²
Powiat nowosądecki	43,1	42,7	173,0	3521,1	191,8	4,06	4,50	1,11	82,5	18,3
<i>Gminy miejskie</i>										
Grybów	1,6	1,5	5,9	109,1	6,2	3,80	3,99	1,06	70,7	17,6
<i>Gminy miejsko-wiejskie</i>										
Krynica-Zdrój	5,1	5,0	19,2	341,2	17,1	3,88	3,45	0,90	68,9	19,6
miasto	4,0	3,8	14,1	237,5	11,7	3,70	3,07	0,84	62,2	19,8
obszar wiejski	1,1	1,1	5,1	103,7	5,3	4,49	4,69	1,06	91,4	19,2
Muszyna	2,8	2,7	11,3	206,8	10,9	4,11	3,97	0,97	75,4	18,9
miasto	1,4	1,4	5,5	96,1	5,0	4,02	3,64	0,91	70,5	19,2
obszar wiejski	1,4	1,4	5,8	110,7	5,9	4,20	4,30	1,03	80,1	18,6
Piwniczna-Zdrój	2,3	2,3	9,3	174,6	10,2	4,03	4,43	1,10	75,9	17,0
miasto	1,4	1,4	5,6	104,7	5,8	4,08	4,16	1,03	75,6	18,0
obszar wiejski	0,9	0,9	3,6	69,9	4,4	3,96	4,83	1,22	76,2	15,7
Stary Sącz	5,1	5,0	20,9	414,9	21,5	4,18	4,29	1,03	82,9	19,2
miasto	2,3	2,3	9,7	185,0	8,8	4,23	3,81	0,90	80,3	21,0
obszar wiejski	2,7	2,7	11,2	229,9	12,7	4,14	4,70	1,14	85,2	18,0
<i>Gminy wiejskie</i>										
Chelmiec	4,9	4,9	20,9	448,9	23,0	4,29	4,71	1,10	92,1	19,5
Gródek nad Dunajcem	1,8	1,8	7,1	148,1	8,6	3,90	4,74	1,21	81,4	17,1
Grybów	4,5	4,5	17,9	404,4	21,6	4,03	4,86	1,21	90,9	18,7
Kamionka Wielka	1,8	1,8	7,4	157,7	8,7	4,20	4,91	1,17	89,1	18,1
Korzenna	2,6	2,6	10,2	229,6	13,0	3,94	5,03	1,28	88,5	17,6
Łabowa	1,0	1,0	3,9	85,3	5,0	3,98	5,11	1,29	86,3	16,8
Łącko	3,1	3,1	12,2	242,4	14,5	3,92	4,67	1,20	77,9	16,6
Łososina Dolna	2,0	2,0	8,1	181,9	9,4	4,16	4,83	1,16	93,1	19,2
Nawojowa	1,5	1,5	5,9	120,2	7,3	4,00	4,93	1,24	81,5	16,5
Podegrodzie	2,3	2,3	9,4	193,4	11,2	4,04	4,79	1,19	83,0	17,3
Rytko	0,8	0,7	3,3	62,7	3,6	4,42	4,83	1,10	83,9	17,3

TABL. 15. ZASOBY MIESZKANIOWE ZAMIESZKANE I PODSTAWOWE WSKAŹNIKI WARUNKÓW MIESZKANIOWYCH WEDŁUG PODREGIONÓW, POWIATÓW I GMIN W 2002 R. (cd.)

Wyszczególnienie	Mieszkania zamieszkane		Izby w tys.	Powierzchnia użytkowa mieszkań w tys. m ²	Ludność w mieszkaniach w tys.	Przeciętna liczba			Przeciętna powierzchnia użytkowa	
	razem w tys.	w tym zamieszka- ne stale ^a w tys.				izb w 1 mieszkaniu	osób w 1 mieszkaniu	osób na 1 izbę ^b	1 miesz- kania w m ²	na 1 osobę ^c w m ²
w mieszkaniach zamieszkałych stale										
Powiat nowotarski	43,9	43,4	186,2	3694,2	178,1	4,29	4,10	0,97	85,1	20,5
<i>Gminy miejskie</i>										
Nowy Targ	9,5	9,4	36,0	664,8	32,8	3,82	3,48	0,92	70,7	19,9
Szczawnica	2,1	2,0	9,3	164,0	7,3	4,58	3,60	0,83	80,8	21,1
<i>Gminy miejsko-wiejskie</i>										
Rabka-Zdrój	4,9	4,8	19,5	363,0	17,1	4,06	3,56	0,89	75,7	20,9
miasto	4,0	3,9	15,6	287,3	13,0	4,03	3,34	0,84	74,1	21,7
obszar wiejski	0,9	0,9	3,8	75,8	4,1	4,19	4,48	1,08	82,8	18,3
<i>Gminy wiejskie</i>										
Czarny Dunajec	5,0	4,9	20,2	427,7	20,8	4,11	4,22	1,03	86,9	20,4
Czorsztyn	1,5	1,5	8,2	154,5	7,0	5,52	4,70	0,86	103,9	21,9
Jabłonka	3,9	3,9	16,5	361,4	16,5	4,25	4,23	1,00	92,7	21,8
Krościenko nad Dunajcem	1,6	1,6	7,1	137,9	6,3	4,54	3,99	0,88	87,9	21,8
Lipnica Wielka	1,2	1,2	5,2	106,9	5,5	4,53	4,72	1,05	92,6	19,5
Łapsze Niżne	1,9	1,8	9,1	185,7	8,7	4,96	4,72	0,95	100,8	21,3
Nowy Targ	4,7	4,7	21,6	445,1	21,5	4,62	4,61	1,00	95,3	20,5
Ochotnica Dolna	1,6	1,6	7,6	156,7	7,8	4,71	4,83	1,03	97,2	19,9
Raba Wyżna	2,9	2,9	12,5	247,5	13,2	4,28	4,49	1,06	84,5	18,6
Spytkowice	0,9	0,9	3,8	85,9	3,9	4,34	4,44	1,03	97,6	21,9
Szaflary	2,2	2,2	9,5	193,3	9,9	4,32	4,51	1,05	87,8	19,2
Powiat suski	20,3	20,0	83,3	1653,6	80,7	4,17	4,04	0,97	82,8	20,3
<i>Gminy miejskie</i>										
Jordanów	1,4	1,4	5,5	102,0	5,0	4,02	3,63	0,91	74,5	20,2
Sucha Beskidzka	2,7	2,7	10,5	201,7	9,5	3,88	3,50	0,91	74,2	21,0
<i>Gminy miejsko-wiejskie</i>										
Maków Podhalański	4,1	4,0	17,0	333,1	15,6	4,19	3,87	0,93	82,4	21,0
miasto	1,7	1,7	6,9	133,6	5,6	4,05	3,29	0,82	78,0	23,5
obszar wiejski	2,3	2,3	10,0	199,6	10,0	4,30	4,29	1,00	85,6	19,6

TABL. 15. ZASOBY MIESZKANIOWE ZAMIESZKANE I PODSTAWOWE WSKAŹNIKI WARUNKÓW MIESZKANIOWYCH WEDŁUG PODREGIONÓW, POWIATÓW I GMIN W 2002 R. (cd.)

Wyszczególnienie	Mieszkania zamieszkane		Izby w tys.	Powierzchnia użytkowa mieszkań w tys. m ²	Ludność w mieszkaniach w tys.	Przeciętna liczba			Przeciętna powierzchnia użytkowa	
	razem w tys.	w tym zamieszka- ne stale ^a w tys.				izb w 1 mieszkaniu	osób w 1 mieszkaniu	osób na 1 izbę ^b	1 miesz- kania w m ²	na 1 osobę ^c w m ²
w mieszkaniach zamieszkałych stale										
Powiat suski (dok.)										
<i>Gminy wiejskie</i>										
Budzów	1,8	1,8	7,5	154,2	8,2	4,16	4,54	1,10	85,8	18,8
Bystra-Sidzina	1,4	1,4	6,0	127,8	6,3	4,25	4,45	1,05	90,5	20,2
Jordanów	2,3	2,2	9,0	187,6	10,2	4,05	4,58	1,14	84,0	18,2
Stryszawa	3,0	2,9	12,2	244,0	11,7	4,20	4,02	0,96	84,1	20,7
Zawoja	2,2	2,2	9,7	182,9	8,7	4,51	4,03	0,90	85,0	20,7
Zembrzyce	1,4	1,3	5,8	120,2	5,5	4,34	4,12	0,95	89,6	21,5
Powiat tatrzański	18,6	18,2	84,5	1558,0	64,5	4,65	3,55	0,82	85,7	22,5
<i>Gminy miejskie</i>										
Zakopane	9,4	9,2	37,7	663,2	27,5	4,12	3,00	0,77	72,4	22,7
<i>Gminy wiejskie</i>										
Biały Dunajec	1,6	1,6	7,2	139,3	6,7	4,58	4,23	1,00	88,5	19,6
Bukowina Tatrzańska	2,9	2,9	15,8	310,0	12,0	5,54	4,22	0,82	108,7	23,9
Kościelisko	2,0	2,0	9,2	175,9	7,8	4,59	3,89	0,87	87,3	21,6
Poronin	2,6	2,6	14,5	269,6	10,5	5,64	4,06	0,80	104,6	23,2
Powiat wadowicki	39,6	39,2	159,8	3203,8	151,6	4,08	3,87	0,95	81,9	21,0
<i>Gminy miejsko-wiejskie</i>										
Andrychów	11,9	11,7	45,3	841,6	42,7	3,87	3,64	0,94	71,9	19,6
miasto	6,9	6,8	24,0	399,3	22,1	3,51	3,23	0,92	58,5	18,0
obszar wiejski	5,0	4,9	21,4	442,3	20,6	4,37	4,21	0,97	90,5	21,4
Kalwaria Zebrzydowska	4,8	4,8	19,9	426,7	18,8	4,19	3,94	0,96	89,7	22,0
miasto	1,3	1,3	5,3	115,2	4,3	4,17	3,43	0,84	91,3	25,5
obszar wiejski	3,5	3,5	14,7	311,5	14,4	4,20	4,13	1,00	89,2	21,0
Wadowice	9,9	9,8	38,8	754,6	36,6	3,97	3,75	0,95	77,3	20,5
miasto	5,8	5,7	21,1	366,3	19,1	3,67	3,32	0,91	63,9	19,1
obszar wiejski	4,1	4,0	17,7	388,3	17,5	4,40	4,36	0,99	96,4	22,0

TABL. 15. ZASOBY MIESZKANIOWE ZAMIESZKANE I PODSTAWOWE WSKAŹNIKI WARUNKÓW MIESZKANIOWYCH WEDŁUG PODREGIONÓW, POWIATÓW I GMIN W 2002 R. (dok.)

Wyszczególnienie	Mieszkania zamieszkane		Izby w tys.	Powierzchnia użytkowa mieszkań w tys. m ²	Ludność w mieszkaniach w tys.	Przeciętna liczba			Przeciętna powierzchnia użytkowa	
	razem w tys.	w tym zamieszka- ne stale ^a w tys.				izb w 1 mieszkaniu	osób w 1 mieszkaniu	osób na 1 izbę ^b	1 miesz- kania w m ²	na 1 osobę ^c w m ²
w mieszkaniach zamieszkałych stale										
Powiat wadowicki (dok.)										
<i>Gminy wiejskie</i>										
Brzeźnica	2,6	2,6	10,7	220,6	10,0	4,11	3,83	0,94	84,7	22,0
Lanckorona	1,4	1,3	5,4	106,8	5,6	4,05	4,20	1,05	79,8	18,7
Mucharz	1,0	0,9	4,1	82,5	3,8	4,36	4,00	0,92	90,3	22,4
Spytkowice	2,1	2,1	10,3	221,8	9,2	4,88	4,35	0,89	104,8	23,9
Stryków	1,7	1,7	6,4	137,7	6,7	3,88	4,04	1,04	83,2	20,5
Tomice	1,7	1,7	7,4	159,8	7,0	4,39	4,16	0,95	94,8	22,7
Wieprz	2,6	2,6	11,4	251,9	11,3	4,41	4,36	0,99	97,3	22,3
m. Nowy Sącz	24,4	24,2	91,1	1630,9	83,4	3,78	3,44	0,91	67,7	19,6
Podregion m. Kraków	259,0	257,0	828,8	14450,3	727,1	3,23	2,83	0,88	56,4	19,8
Kraków-Krowodrza	58,1	57,5	187,3	3339,3	150,5	3,27	2,62	0,80	58,2	22,1
Kraków-Nowa Huta	69,3	68,8	219,5	3503,7	210,2	3,19	3,05	0,96	50,9	16,7
Kraków-Podgórze	76,3	75,8	259,1	4585,6	227,2	3,43	3,00	0,88	60,7	20,1
Kraków-Śródmieście	55,4	54,9	162,9	3021,8	139,2	2,98	2,54	0,85	55,3	21,7

a Stanowiące w czasie spisu miejsce faktycznego zamieszkania co najmniej jednej osoby. **b** Bez izb wykorzystywanych wyłącznie do prowadzenia działalności gospodarczej. **c** Bez powierzchni wykorzystywanej wyłącznie do prowadzenia działalności gospodarczej i bez mieszkań o nieustalanej powierzchni użytkowej.

TABL. 16. MIESZKANIA ZAMIESZKANE WEDŁUG WYPOSAŻENIA W INSTALACJE WEDŁUG PODREGIONÓW, POWIATÓW I GMIN W 2002 R.

Wyszczególnienie	Ogółem	W tym mieszkania wyposażone w:									
		wodociąg		ustęp spłukiwany		łazienkę	ciepłą wodę	gaz		centralne ogrzewanie	
		razem	w tym z sieci	razem	w tym z odpro- wadze- niem do sieci			z sieci	z butli	zbioro- we ^a	indywi- dualne
w tysiącach											
WOJEWÓDZTWO OGÓŁEM	908,8	870,5	690,1	819,1	487,1	820,6	803,3	612,6	191,5	311,0	394,1
MIASTA	524,2	517,6	491,9	507,4	446,4	501,6	495,5	426,2	50,3	305,5	140,2
WIEŚ	384,6	352,9	198,2	311,7	40,8	319,0	307,8	186,4	141,2	5,5	254,0
Podregion krakowsko- -tarnowski	380,4	358,0	303,1	333,1	152,3	334,0	324,0	264,9	73,4	86,8	200,5
Powiat bocheński	24,5	22,5	14,4	21,2	8,9	21,2	20,4	20,5	2,0	3,4	14,2
<i>Gminy miejskie</i>											
Bochnia	8,6	8,4	8,0	8,2	6,9	8,1	8,0	7,8	0,3	3,2	3,6
<i>Gminy miejsko-wiejskie</i>											
Nowy Wiśnicz	2,9	2,6	0,7	2,4	0,2	2,4	2,2	2,4	0,2	0,1	2,1
miasto	0,6	0,6	0,6	0,6	0,2	0,6	0,6	0,5	0,0	0,0	0,5
obszar wiejski	2,2	2,0	0,1	1,8	-	1,8	1,6	1,9	0,2	0,1	1,6
<i>Gminy wiejskie</i>											
Bochnia	4,0	3,6	2,8	3,3	1,0	3,4	3,2	3,4	0,3	-	2,7
Drwinia	1,5	1,2	0,0	1,2	-	1,2	1,2	1,1	0,3	-	0,9
Lipnica Murowana	1,2	1,1	0,2	1,0	0,1	1,0	0,9	1,0	0,1	-	0,8
Łapanów	1,7	1,5	1,1	1,3	0,2	1,4	1,3	1,2	0,3	0,0	1,1
Rzezawa	2,5	2,0	1,2	1,9	0,3	2,0	1,9	1,8	0,3	0,0	1,5
Trzciana	1,1	1,0	-	0,9	0,0	1,0	0,9	0,9	0,1	-	0,8
Żegocina	1,1	1,0	0,4	0,9	0,3	0,9	0,9	0,9	0,1	0,1	0,7
Powiat brzeski	22,3	19,2	10,8	17,8	4,7	18,0	17,2	16,3	3,9	2,6	12,1
<i>Gminy miejsko-wiejskie</i>											
Brzesko	9,4	8,6	7,1	8,2	3,9	8,2	8,0	8,1	0,7	2,5	4,5
miasto	5,0	5,0	4,8	4,9	3,7	4,8	4,8	4,8	0,1	2,5	1,8
obszar wiejski	4,3	3,7	2,3	3,3	0,1	3,4	3,2	3,3	0,6	0,0	2,7

TABL. 16. MIESZKANIA ZAMIESZKANE WEDŁUG WYPOSAŻENIA W INSTALACJE WEDŁUG PODREGIONÓW, POWIATÓW I GMIN W 2002 R. (cd.)

Wyszczególnienie	Ogółem	W tym mieszkania wyposażone w:									
		wodociąg		ustęp spłukiwany		łazienkę	ciepłą wodę	gaz		centralne ogrzewanie	
		razem	w tym z sieci	razem	w tym z odpro- wadze- niem do sieci			z sieci	z butli	zbioro- we ^a	indywi- dualne
w tysiącach											
Powiat brzeski (dok.)											
<i>Gminy miejsko-wiejskie (dok.)</i>											
Czchów	2,1	1,8	0,8	1,6	0,2	1,7	1,5	1,1	0,7	0,0	1,3
miasto	0,5	0,5	0,3	0,5	0,1	0,5	0,4	0,2	0,3	0,0	0,3
obszar wiejski	1,5	1,3	0,5	1,2	0,1	1,2	1,1	0,8	0,5	0,0	0,9
<i>Gminy wiejskie</i>											
Borzęcin	2,1	1,4	0,1	1,3	-	1,3	1,3	1,2	0,6	-	1,0
Dębno	3,2	2,9	2,2	2,6	0,5	2,7	2,5	2,6	0,2	0,0	2,1
Gnojnik	1,8	1,4	-	1,2	0,1	1,2	1,1	1,2	0,4	-	1,0
Iwkowa	1,3	1,2	0,0	1,1	-	1,1	1,0	1,0	0,2	-	1,0
Szczurowa	2,5	1,9	0,6	1,7	0,1	1,8	1,7	1,1	1,0	-	1,3
Powiat chrzanowski	40,4	39,9	39,3	38,2	22,6	38,0	37,3	29,6	4,3	15,4	19,1
<i>Gminy miejsko-wiejskie</i>											
Alwernia	3,6	3,4	3,3	3,2	0,8	3,2	3,1	2,7	0,3	0,5	2,5
miasto	1,0	1,0	1,0	1,0	0,7	1,0	1,0	1,0	0,0	0,5	0,5
obszar wiejski	2,5	2,4	2,3	2,2	0,1	2,2	2,1	1,8	0,3	-	2,0
Chrzanów	17,0	16,9	16,8	16,4	13,3	16,2	16,0	12,9	1,7	9,4	5,2
miasto	14,2	14,2	14,2	13,9	13,2	13,7	13,5	11,7	1,1	9,4	2,9
obszar wiejski	2,8	2,7	2,6	2,5	0,1	2,5	2,5	1,3	0,7	-	2,3
Libiąż	6,6	6,5	6,4	6,3	3,7	6,3	6,2	4,4	0,9	2,5	3,2
miasto	5,2	5,2	5,1	5,0	3,7	5,0	5,0	3,6	0,7	2,5	2,2
obszar wiejski	1,4	1,3	1,3	1,2	-	1,2	1,2	0,8	0,2	-	1,1
Trzebinia	10,9	10,8	10,6	10,3	4,8	10,2	10,0	8,1	0,8	3,0	6,2
miasto	6,4	6,3	6,3	6,1	4,4	6,1	5,9	4,9	0,5	2,6	2,7
obszar wiejski	4,5	4,4	4,3	4,1	0,4	4,2	4,1	3,3	0,3	0,4	3,4
<i>Gminy wiejskie</i>											
Babice	2,3	2,2	2,2	2,1	-	2,1	2,1	1,4	0,5	-	1,9

TABL. 16. MIESZKANIA ZAMIESZKANE WEDŁUG WYPOSAŻENIA W INSTALACJE WEDŁUG PODREGIONÓW, POWIATÓW I GMIN W 2002 R. (cd.)

Wyszczególnienie	Ogółem	W tym mieszkania wyposażone w:									
		wodociąg		ustęp spłukiwany		łazienkę	ciepłą wodę	gaz		centralne ogrzewanie	
		razem	w tym z sieci	razem	w tym z odpro- wadze- niem do sieci			z sieci	z butli	zbioro- we ^a	indywi- dualne
w tysiącach											
Powiat dąbrowski	14,0	12,6	11,2	10,9	3,4	11,3	10,9	8,1	4,1	1,4	7,2
<i>Gminy miejsko-wiejskie</i>											
Dąbrowa Tarnowska	4,8	4,4	3,9	4,1	2,4	4,2	4,1	3,5	0,8	1,1	2,3
miasto	2,9	2,8	2,7	2,7	2,1	2,8	2,7	2,6	0,1	1,1	1,3
obszar wiejski	1,9	1,6	1,2	1,4	0,3	1,4	1,4	0,9	0,6	-	1,0
<i>Gminy wiejskie</i>											
Bolesław	0,8	0,7	0,6	0,6	-	0,6	0,6	0,6	0,0	-	0,4
Gręboszów	1,0	0,7	0,4	0,6	-	0,6	0,6	0,5	0,3	0,0	0,4
Mędrzechów	0,9	0,8	0,7	0,6	-	0,7	0,7	0,6	0,1	-	0,5
Olesno	1,8	1,6	1,5	1,4	0,3	1,4	1,4	1,2	0,3	0,1	1,0
Radgoszcz	1,6	1,4	1,3	1,1	0,1	1,2	1,1	0,5	0,8	0,0	0,8
Szczucin	3,2	3,0	2,8	2,4	0,6	2,5	2,5	1,1	1,8	0,2	1,7
Powiat krakowski	64,2	60,0	51,3	55,0	16,3	55,1	53,4	41,3	14,2	6,7	40,8
<i>Gminy miejsko-wiejskie</i>											
Krzeszowice	9,5	9,2	8,9	8,4	3,3	8,4	8,2	6,7	1,0	1,3	5,8
miasto	3,5	3,5	3,5	3,3	2,6	3,3	3,2	2,8	0,3	1,3	1,4
obszar wiejski	5,9	5,7	5,4	5,1	0,7	5,1	5,0	3,9	0,8	-	4,4
Skąpa	2,5	2,4	2,2	2,0	0,9	2,0	1,8	1,0	1,1	-	1,5
miasto	1,0	1,0	0,9	0,9	0,8	0,9	0,8	0,4	0,5	-	0,7
obszar wiejski	1,5	1,4	1,3	1,1	0,0	1,1	1,0	0,7	0,6	-	0,8
Skawina	11,5	11,1	9,9	10,8	5,9	10,8	10,7	9,6	0,6	4,8	5,3
miasto	7,3	7,2	7,1	7,1	5,9	7,1	7,1	6,6	0,1	4,8	2,0
obszar wiejski	4,2	3,9	2,8	3,7	-	3,7	3,6	3,0	0,5	0,0	3,2
Słomniki	3,8	3,4	2,6	3,0	1,1	3,1	3,0	0,0	3,3	0,2	2,0
miasto	1,4	1,3	1,2	1,3	1,1	1,3	1,2	0,0	1,3	0,2	0,7
obszar wiejski	2,4	2,1	1,4	1,8	0,0	1,8	1,8	0,0	2,1	0,0	1,3

TABL. 16. MIESZKANIA ZAMIESZKANE WEDŁUG WYPOSAŻENIA W INSTALACJE WEDŁUG PODREGIONÓW, POWIATÓW I GMIN W 2002 R. (cd.)

Wyszczególnienie	Ogółem	W tym mieszkania wyposażone w:									
		wodociąg		ustęp spłukiwany		łazienkę	ciepłą wodę	gaz		centralne ogrzewanie	
		razem	w tym z sieci	razem	w tym z odpro- wadze- niem do sieci			z sieci	z butli	zbioro- we ^a	indywi- dualne
w tysiącach											
Powiat krakowski (dok.)											
<i>Gminy miejsko-wiejskie (dok.)</i>											
Świątniki Górne	2,1	1,8	1,5	1,6	0,2	1,6	1,6	1,5	0,4	-	1,4
miasto	0,6	0,5	0,4	0,5	0,2	0,4	0,4	0,4	0,1	-	0,4
obszar wiejski	1,5	1,3	1,1	1,2	-	1,2	1,1	1,1	0,3	-	1,0
<i>Gminy wiejskie</i>											
Czernichów	3,5	3,1	2,6	2,8	0,6	2,8	2,8	0,6	2,2	0,0	2,3
Igołomia-Wawrzeńczyce	1,9	1,6	0,2	1,5	0,0	1,5	1,5	1,2	0,5	0,0	1,2
Iwanowice	2,0	1,9	1,7	1,5	-	1,5	1,4	0,4	1,4	0,0	1,3
Jerzmanowice-Przegonia	2,7	2,5	2,5	2,2	-	2,3	1,7	1,5	0,5	-	1,8
Kocmyrzów-Luborzyca	3,2	3,0	2,5	2,6	-	2,7	2,6	2,3	0,6	0,0	2,3
Liszki	3,8	3,4	2,7	3,1	0,3	3,1	3,1	2,9	0,4	-	2,7
Michałowice	1,8	1,7	1,6	1,5	0,1	1,5	1,5	1,2	0,4	0,0	1,3
Mogilany	2,6	2,3	1,6	2,2	0,3	2,2	2,2	2,0	0,3	-	1,9
Sułoszowa	1,5	1,4	1,3	1,1	-	1,1	0,9	0,4	0,8	-	0,9
Wielka Wieś	2,1	2,0	1,9	1,8	0,1	1,8	1,8	1,8	0,1	0,0	1,7
Zabierzów	5,8	5,5	4,8	5,2	2,3	5,2	5,2	4,9	0,2	0,3	4,3
Zielonki	3,8	3,6	3,0	3,4	1,3	3,4	3,4	3,2	0,2	0,1	3,0
Powiat miechowski	15,3	13,9	11,4	11,0	3,7	11,4	10,4	0,2	12,9	1,9	6,8
<i>Gminy miejsko-wiejskie</i>											
Miechów	6,1	5,8	5,3	5,2	3,2	5,2	4,9	0,0	5,4	1,7	2,4
miasto	3,9	3,8	3,7	3,7	3,1	3,6	3,4	0,0	3,4	1,7	1,2
obszar wiejski	2,3	2,0	1,6	1,5	0,1	1,6	1,5	-	2,0	-	1,2
<i>Gminy wiejskie</i>											
Charsznica	2,3	2,1	1,5	1,5	0,3	1,7	1,4	0,0	1,9	0,1	1,2
Gołcza	1,7	1,6	1,4	1,1	-	1,2	1,1	0,2	1,3	0,0	0,8

TABL. 16. MIESZKANIA ZAMIESZKANE WEDŁUG WYPOSAŻENIA W INSTALACJE WEDŁUG PODREGIONÓW, POWIATÓW I GMIN W 2002 R. (cd.)

Wyszczególnienie	Ogółem	W tym mieszkania wyposażone w:									
		wodociąg		ustęp spłukiwany		łazienkę	ciepłą wodę	gaz		centralne ogrzewanie	
		razem	w tym z sieci	razem	w tym z odpro- wadze- niem do sieci			z sieci	z butli	zbioro- we ^a	indywi- dualne
w tysiącach											
Powiat miechowski (dok.)											
<i>Gminy wiejskie (dok.)</i>											
Kozłów	1,5	1,2	0,8	0,9	-	1,0	0,8	-	1,3	0,0	0,7
Książ Wielki	1,8	1,5	1,1	1,1	0,2	1,2	1,0	-	1,5	0,1	0,8
Raławice	0,7	0,6	0,5	0,4	-	0,5	0,4	-	0,6	-	0,3
Słaboszów	1,1	1,0	0,7	0,7	-	0,7	0,7	-	0,9	0,0	0,5
Powiat olkuski	34,9	34,2	33,6	31,9	17,0	31,7	30,9	24,0	7,4	11,5	16,6
<i>Gminy miejskie</i>											
Bukowno	3,6	3,6	3,5	3,4	2,0	3,4	3,4	2,7	0,5	1,0	2,1
<i>Gminy miejsko-wiejskie</i>											
Olkusz	15,6	15,5	15,2	15,0	10,6	14,9	14,6	13,4	1,2	7,6	5,7
miasto	12,3	12,3	12,2	12,1	10,6	12,1	11,8	11,4	0,5	7,6	3,1
obszar wiejski	3,3	3,2	3,0	2,9	-	2,9	2,7	2,1	0,7	-	2,6
Wolbrom	7,0	6,8	6,6	6,0	2,9	6,0	5,9	3,4	2,6	1,8	3,4
miasto	3,2	3,2	3,2	3,0	2,8	2,9	2,9	2,2	0,6	1,8	0,9
obszar wiejski	3,8	3,6	3,5	3,0	0,0	3,0	3,0	1,1	2,1	0,0	2,5
<i>Gminy wiejskie</i>											
Bolesław	2,5	2,4	2,4	2,2	-	2,2	2,1	1,0	1,0	-	1,9
Klucze	4,5	4,4	4,2	4,0	1,2	4,0	3,9	3,4	0,6	1,2	2,5
Trzyciąż	1,8	1,6	1,6	1,2	0,3	1,2	1,1	0,1	1,4	-	1,0
Powiat oświęcimski	46,5	45,9	44,7	44,5	25,4	44,4	43,8	39,2	3,4	17,5	24,4
<i>Gminy miejskie</i>											
Oświęcim	14,7	14,7	14,6	14,4	13,6	14,3	14,1	13,5	0,5	10,9	2,7
<i>Gminy miejsko-wiejskie</i>											
Brzeszcze	6,8	6,8	6,7	6,6	4,2	6,5	6,5	5,8	0,4	2,3	3,6
miasto	4,0	4,0	4,0	3,9	3,1	3,9	3,9	3,5	0,2	1,5	1,9
obszar wiejski	2,8	2,8	2,7	2,7	1,0	2,7	2,7	2,4	0,2	0,8	1,8

TABL. 16. MIESZKANIA ZAMIESZKANE WEDŁUG WYPOSAŻENIA W INSTALACJE WEDŁUG PODREGIONÓW, POWIATÓW I GMIN W 2002 R. (cd.)

Wyszczególnienie	Ogółem	W tym mieszkania wyposażone w:										
		wodociąg		ustęp spłukiwany		łazienkę	ciepłą wodę	gaz		centralne ogrzewanie		
		razem	w tym z sieci	razem	w tym z odpro- wadze- niem do sieci			z sieci	z butli	zbioro- we ^a	indywi- dualne	
w tysiącach												
Powiat oświęcimski (dok.)												
<i>Gminy miejsko-wiejskie (dok.)</i>												
Chelmek	4,0	3,9	3,9	3,9	2,1	3,9	3,7	2,9	0,5	1,3	2,2	
miasto	3,0	3,0	2,9	2,9	2,1	2,9	2,7	2,2	0,4	1,3	1,3	
obszar wiejski	1,0	1,0	0,9	0,9	-	0,9	0,9	0,6	0,2	-	0,9	
Kęty	9,5	9,3	8,6	9,0	3,9	9,0	8,9	7,9	0,9	2,8	5,7	
miasto	5,9	5,9	5,6	5,7	3,9	5,7	5,6	5,3	0,3	2,7	2,6	
obszar wiejski	3,6	3,5	3,0	3,3	-	3,3	3,3	2,5	0,6	0,0	3,1	
Zator	2,4	2,3	2,2	2,2	1,1	2,2	2,1	1,9	0,2	0,2	1,8	
miasto	1,0	1,0	1,0	1,0	0,7	0,9	0,9	0,9	0,1	0,2	0,7	
obszar wiejski	1,3	1,3	1,2	1,2	0,5	1,2	1,2	1,0	0,2	-	1,1	
<i>Gminy wiejskie</i>												
Osiek	2,0	1,9	1,8	1,8	-	1,9	1,8	1,6	0,2	0,0	1,8	
Oświęcim	4,3	4,2	4,2	4,1	0,3	4,1	4,0	3,3	0,6	0,1	3,9	
Polanka Wielka	1,0	1,0	1,0	1,0	0,0	1,0	1,0	0,9	0,0	-	1,0	
Przeciszów	1,8	1,8	1,7	1,6	-	1,7	1,6	1,5	0,1	-	1,6	
Powiat proszowicki	11,2	10,1	8,1	8,6	2,4	8,8	8,4	0,9	9,1	1,2	5,7	
<i>Gminy miejsko-wiejskie</i>												
Proszowice	4,4	4,0	3,2	3,7	1,8	3,7	3,6	0,1	3,9	1,1	2,0	
miasto	1,9	1,9	1,8	1,9	1,8	1,8	1,8	0,0	1,7	1,1	0,6	
obszar wiejski	2,4	2,1	1,4	1,8	-	1,9	1,8	0,0	2,2	0,0	1,4	
<i>Gminy wiejskie</i>												
Koniusza	2,0	1,8	1,7	1,5	0,1	1,6	1,5	0,9	1,0	0,1	1,2	
Koszyce	1,5	1,3	0,6	1,1	0,4	1,1	1,1	-	1,4	0,0	0,8	
Nowe Brzesko	1,4	1,3	1,1	1,1	0,2	1,1	1,1	-	1,3	-	0,9	
Pałacznica	0,9	0,8	0,8	0,6	0,0	0,7	0,5	-	0,7	-	0,4	
Radziemice	0,9	0,8	0,8	0,6	0,0	0,7	0,6	-	0,8	0,0	0,4	

TABL. 16. MIESZKANIA ZAMIESZKANE WEDŁUG WYPOSAŻENIA W INSTALACJE WEDŁUG PODREGIONÓW, POWIATÓW I GMIN W 2002 R. (cd.)

Wyszczególnienie	Ogółem	W tym mieszkania wyposażone w:									
		wodociąg		ustęp spłukiwany		łazienkę	ciepłą wodę	gaz		centralne ogrzewanie	
		razem	w tym z sieci	razem	w tym z odpro- wadze- niem do sieci			z sieci	z butli	zbioro- we ^a	indywi- dualne
w tysiącach											
Powiat tarnowski	42,3	37,7	20,3	33,8	7,3	34,5	33,0	27,3	9,1	0,8	26,6
<i>Gminy miejsko-wiejskie</i>											
Ciężkowice	2,5	2,2	0,3	1,8	0,3	1,9	1,8	1,2	0,8	0,0	1,4
miasto	0,6	0,6	0,3	0,5	0,3	0,5	0,5	0,4	0,2	-	0,4
obszar wiejski	1,8	1,6	0,0	1,3	0,1	1,4	1,3	0,8	0,6	0,0	1,0
Ryglice	2,5	2,2	-	1,8	0,3	1,9	1,8	1,4	0,7	0,0	1,4
miasto	0,7	0,6	-	0,5	0,2	0,5	0,5	0,3	0,2	0,0	0,4
obszar wiejski	1,9	1,6	-	1,3	0,1	1,4	1,3	1,1	0,5	-	1,0
Tuchów	4,0	3,6	2,0	3,2	0,8	3,3	3,1	1,7	1,4	0,2	2,3
miasto	1,6	1,5	1,0	1,4	0,8	1,4	1,4	0,7	0,6	0,2	0,9
obszar wiejski	2,5	2,1	1,0	1,8	-	1,9	1,8	1,1	0,8	0,0	1,4
Żabno	4,5	4,2	4,0	4,0	1,2	4,0	3,9	3,3	0,8	0,4	3,1
miasto	1,0	1,0	1,0	1,0	0,6	1,0	1,0	0,9	0,1	0,2	0,7
obszar wiejski	3,4	3,2	3,0	3,0	0,6	3,0	2,9	2,4	0,7	0,2	2,4
<i>Gminy wiejskie</i>											
Gromnik	1,8	1,6	0,5	1,3	-	1,3	1,2	0,8	0,6	0,0	0,9
Lisia Góra	3,1	2,8	2,7	2,5	0,6	2,5	2,3	2,1	0,6	-	1,9
Pleśna	2,5	2,2	0,4	2,1	0,5	2,1	1,9	1,7	0,5	-	1,7
Radłów	2,4	2,0	1,7	1,8	0,3	1,8	1,7	1,4	0,7	0,0	1,4
Rzepiennik Strzyżewski	1,6	1,4	-	1,1	-	1,2	1,1	0,9	0,4	-	0,9
Skrzyszów	3,0	2,5	0,4	2,4	0,5	2,4	2,3	2,1	0,4	0,0	2,0
Tarnów	5,2	4,8	3,6	4,5	2,0	4,6	4,5	4,3	0,4	0,0	3,9
Wierzchosławice	2,6	2,4	2,2	2,2	0,3	2,2	2,1	2,1	0,3	0,0	1,8
Wietrzychowice	1,0	0,9	0,8	0,8	0,0	0,8	0,8	0,6	0,3	-	0,6
Wojnicz	3,0	2,7	1,7	2,4	0,1	2,5	2,4	2,4	0,3	0,1	1,9
Zakliczyn	2,8	2,3	-	2,0	0,4	2,1	2,0	1,4	0,9	0,0	1,5

TABL. 16. MIESZKANIA ZAMIESZKANE WEDŁUG WYPOSAŻENIA W INSTALACJE WEDŁUG PODREGIONÓW, POWIATÓW I GMIN W 2002 R. (cd.)

Wyszczególnienie	Ogółem	W tym mieszkania wyposażone w:									
		wodociąg		ustęp spłukiwany		łazienkę	ciepłą wodę	gaz		centralne ogrzewanie	
		razem	w tym z sieci	razem	w tym z odpro- wadze- niem do sieci			z sieci	z butli	zbioro- we ^a	indywi- dualne
w tysiącach											
Powiat wielicki	27,2	25,0	21,0	23,5	7,5	23,4	22,7	21,8	2,3	1,7	17,3
<i>Gminy miejsko-wiejskie</i>											
Niepołomice	5,7	5,3	5,0	5,0	1,5	5,0	4,9	4,9	0,3	0,1	4,0
miasto	2,2	2,2	2,1	2,1	1,4	2,1	2,1	2,0	0,1	0,1	1,7
obszar wiejski	3,5	3,1	2,9	2,9	0,2	2,9	2,9	2,9	0,2	0,0	2,3
Wieliczka	12,8	11,9	10,2	11,3	4,7	11,2	10,8	10,1	1,0	1,5	7,6
miasto	5,8	5,7	5,6	5,5	4,4	5,4	5,3	4,8	0,3	1,5	2,8
obszar wiejski	7,0	6,2	4,6	5,8	0,4	5,8	5,5	5,3	0,8	-	4,8
<i>Gminy wiejskie</i>											
Biskupice	2,0	1,7	0,7	1,6	-	1,6	1,4	1,5	0,2	-	1,3
Gdów	3,8	3,4	2,7	3,2	0,4	3,2	3,1	2,8	0,6	0,0	2,5
Kłaj	2,8	2,7	2,4	2,5	0,8	2,5	2,4	2,5	0,1	0,1	2,0
m. Tarnów	37,6	37,2	37,0	36,6	33,2	36,2	35,7	35,7	0,7	22,8	9,9
Podregion nowosądecki	269,3	255,9	134,7	232,4	93,2	236,3	230,9	117,6	113,8	43,8	150,3
Powiat gorlicki	26,6	24,2	9,9	22,0	9,9	22,5	21,4	19,1	4,6	5,4	12,5
<i>Gminy miejskie</i>											
Gorlice	8,8	8,6	7,6	8,5	7,8	8,4	8,3	8,4	0,1	5,0	2,3
<i>Gminy miejsko-wiejskie</i>											
Biecz	4,1	3,6	0,7	3,1	0,6	3,2	3,0	2,7	0,9	0,2	2,3
miasto	1,3	1,2	0,5	1,1	0,6	1,1	1,0	1,0	0,1	0,2	0,7
obszar wiejski	2,9	2,4	0,2	2,0	-	2,1	1,9	1,7	0,8	0,0	1,6
<i>Gminy wiejskie</i>											
Bobowa	1,9	1,7	0,5	1,5	0,3	1,5	1,4	1,2	0,5	0,0	1,2
Gorlice	3,6	3,2	0,1	2,9	0,3	3,0	2,8	2,7	0,4	0,0	2,3
Lipinki	1,7	1,3	0,0	1,2	0,2	1,3	1,2	1,3	0,2	-	0,9

TABL. 16. MIESZKANIA ZAMIESZKANE WEDŁUG WYPOSAŻENIA W INSTALACJE WEDŁUG PODREGIONÓW, POWIATÓW I GMIN W 2002 R. (cd.)

Wyszczególnienie	Ogółem	W tym mieszkania wyposażone w:									
		wodociąg		ustęp spłukiwany		łazienkę	ciepłą wodę	gaz		centralne ogrzewanie	
		razem	w tym z sieci	razem	w tym z odpro- wadze- niem do sieci			z sieci	z butli	zbioro- we ^a	indywi- dualne
w tysiącach											
Powiat gorlicki (dok.)											
<i>Gminy wiejskie (dok.)</i>											
Łużna	1,8	1,6	0,2	1,3	-	1,4	1,2	1,0	0,5	0,0	1,0
Moszczenica	1,1	0,9	0,1	0,7	0,1	0,8	0,7	0,6	0,3	-	0,6
Ropa	1,1	1,0	0,1	0,9	0,0	0,9	0,9	0,5	0,4	0,0	0,6
Sękowa	1,2	1,0	0,3	0,9	0,3	0,9	0,9	0,6	0,3	0,0	0,6
Uście Gorlickie	1,4	1,3	0,4	1,1	0,4	1,2	1,2	0,1	0,9	0,1	0,7
Powiat limanowski	26,3	24,7	9,5	21,9	4,8	22,3	21,5	12,9	10,7	1,5	16,0
<i>Gminy miejskie</i>											
Limanowa	3,8	3,7	3,0	3,6	2,2	3,6	3,5	3,1	0,5	1,0	2,0
Mszana Dolna	1,8	1,8	1,0	1,7	1,0	1,7	1,7	1,4	0,4	0,3	1,2
<i>Gminy wiejskie</i>											
Dobra	2,1	2,0	0,5	1,7	0,1	1,8	1,7	0,9	1,0	0,0	1,3
Jodłownik	1,8	1,5	0,4	1,3	0,1	1,3	1,2	0,5	1,1	0,0	0,8
Kamienica	1,6	1,5	0,3	1,2	0,1	1,3	1,3	-	1,3	0,0	0,9
Laskowa	1,5	1,4	0,4	1,2	0,2	1,3	1,2	0,9	0,5	-	0,9
Limanowa	4,7	4,3	1,7	3,7	0,3	3,8	3,6	2,3	1,9	0,0	3,0
Łukowica	2,0	1,8	0,2	1,5	0,2	1,5	1,4	-	1,7	-	1,2
Mszana Dolna	3,3	3,2	0,8	2,9	0,3	2,9	2,9	1,8	1,0	-	2,2
Niedźwiedz	1,4	1,3	0,3	1,2	-	1,2	1,1	0,6	0,6	0,0	0,9
Słopnice	1,1	1,0	0,2	0,9	-	0,9	0,9	0,8	0,2	-	0,8
Tymbark	1,3	1,3	0,8	1,1	0,3	1,1	1,1	0,8	0,4	0,1	0,8
Powiat myślenicki	26,6	25,1	14,6	22,9	7,1	23,5	23,0	13,9	9,5	2,2	16,6
<i>Gminy miejsko-wiejskie</i>											
Dobczyce	3,4	3,1	2,8	2,9	1,1	2,9	2,8	2,4	0,6	0,5	1,9
miasto	1,6	1,6	1,5	1,5	1,0	1,5	1,5	1,4	0,1	0,5	0,8
obszar wiejski	1,8	1,6	1,3	1,4	0,1	1,4	1,4	1,1	0,4	-	1,1

TABL. 16. MIESZKANIA ZAMIESZKANE WEDŁUG WYPOSAŻENIA W INSTALACJE WEDŁUG PODREGIONÓW, POWIATÓW I GMIN W 2002 R. (cd.)

Wyszczególnienie	Ogółem	W tym mieszkania wyposażone w:									
		wodociąg		ustęp spłukiwany		łazienkę	ciepłą wodę	gaz		centralne ogrzewanie	
		razem	w tym z sieci	razem	w tym z odpro- wadze- niem do sieci			z sieci	z butli	zbioro- we ^a	indywi- dualne
w tysiącach											
Powiat myślenicki (dok.)											
<i>Gminy miejsko-wiejskie (dok.)</i>											
Myślenice	9,8	9,3	6,4	8,8	5,0	8,9	8,7	6,6	2,3	1,5	5,8
miasto	5,0	5,0	4,5	4,9	4,3	4,8	4,7	4,4	0,4	1,5	2,6
obszar wiejski	4,7	4,3	1,9	4,0	0,7	4,0	3,9	2,2	1,9	0,0	3,2
Sułkowice	3,1	2,9	1,4	2,6	0,3	2,7	2,7	1,4	1,2	0,2	2,1
miasto	1,5	1,4	1,1	1,3	0,2	1,4	1,4	0,8	0,5	0,2	1,0
obszar wiejski	1,6	1,5	0,3	1,3	0,0	1,4	1,3	0,6	0,7	-	1,1
<i>Gminy wiejskie</i>											
Lubień	2,0	1,9	1,9	1,7	0,4	1,8	1,7	0,9	0,7	-	1,4
Pcim	2,1	2,0	0,1	1,8	-	1,9	1,9	0,8	1,0	0,0	1,4
Raciechowice	1,3	1,1	0,5	1,0	0,1	1,0	1,0	0,0	1,2	-	0,7
Siepraw	1,8	1,6	1,2	1,5	0,1	1,5	1,4	1,1	0,5	-	1,2
Tokarnia	1,7	1,6	0,1	1,3	0,0	1,4	1,4	0,5	0,8	0,0	1,1
Wiśniowa	1,6	1,4	0,3	1,2	0,2	1,3	1,3	0,1	1,2	-	0,9
Powiat nowosądecki	43,1	40,7	14,3	36,4	9,3	37,0	35,8	21,1	16,0	3,2	27,5
<i>Gminy miejskie</i>											
Grybów	1,6	1,4	0,7	1,3	0,6	1,4	1,3	1,2	0,2	0,3	0,8
<i>Gminy miejsko-wiejskie</i>											
Krynica-Zdrój	5,1	5,0	4,1	4,7	3,8	4,7	4,8	4,3	0,4	1,9	2,6
miasto	4,0	3,9	3,7	3,6	3,3	3,7	3,8	3,5	0,1	1,9	1,7
obszar wiejski	1,1	1,1	0,4	1,0	0,6	1,0	1,0	0,8	0,2	-	0,9
Muszyna	2,8	2,7	1,3	2,6	2,0	2,6	2,5	1,8	0,7	0,3	2,0
miasto	1,4	1,4	0,9	1,3	1,3	1,3	1,3	1,1	0,1	0,3	0,8
obszar wiejski	1,4	1,4	0,5	1,3	0,7	1,3	1,2	0,6	0,6	0,0	1,1

TABL. 16. MIESZKANIA ZAMIESZKANE WEDŁUG WYPOSAŻENIA W INSTALACJE WEDŁUG PODREGIONÓW, POWIATÓW I GMIN W 2002 R. (cd.)

Wyszczególnienie	Ogółem	W tym mieszkania wyposażone w:									
		wodociąg		ustęp spłukiwany		łazienkę	ciepłą wodę	gaz		centralne ogrzewanie	
		razem	w tym z sieci	razem	w tym z odpro- wadze- niem do sieci			z sieci	z butli	zbioro- we ^a	indywi- dualne
w tysiącach											
Powiat nowosądecki (dok.)											
<i>Gminy miejsko-wiejskie (dok.)</i>											
Piwniczna-Zdrój	2,3	2,3	0,4	1,9	0,3	1,9	1,9	-	1,6	0,1	1,2
miasto	1,4	1,4	0,4	1,2	0,3	1,2	1,2	-	1,0	0,1	0,7
obszar wiejski	0,9	0,9	0,0	0,7	0,0	0,7	0,7	-	0,7	0,0	0,5
Stary Sącz	5,1	4,9	2,6	4,4	1,0	4,5	4,4	3,2	1,4	0,4	3,3
miasto	2,3	2,3	1,6	2,2	1,0	2,2	2,1	1,8	0,5	0,4	1,4
obszar wiejski	2,7	2,6	1,0	2,3	-	2,3	2,3	1,4	1,0	-	1,9
<i>Gminy wiejskie</i>											
Chelmiec	4,9	4,6	1,3	4,2	0,6	4,3	4,0	1,9	2,3	0,0	3,6
Gródek nad Dunajcem	1,8	1,7	0,4	1,5	0,2	1,5	1,4	1,0	0,5	0,0	1,1
Grybów	4,5	4,2	0,9	3,7	-	3,8	3,6	3,3	0,7	-	3,1
Kamionka Wielka	1,8	1,7	0,2	1,5	-	1,6	1,6	1,3	0,3	-	1,4
Korzenna	2,6	2,3	0,4	2,0	-	2,1	1,9	1,4	0,8	0,0	1,7
Łabowa	1,0	0,9	0,1	0,9	-	0,9	0,9	0,5	0,3	0,0	0,7
Łącko	3,1	2,9	0,8	2,3	0,4	2,4	2,3	-	2,6	0,0	1,7
Łososina Dolna	2,0	1,8	0,1	1,6	0,2	1,7	1,6	1,1	0,6	-	1,3
Nawojowa	1,5	1,3	0,0	1,2	0,0	1,3	1,2	0,1	1,1	0,0	1,0
Podegrodzie	2,3	2,2	0,8	1,9	-	2,0	1,9	-	2,1	0,0	1,6
Ryto	0,8	0,7	0,3	0,6	0,1	0,6	0,6	-	0,6	0,0	0,5
Powiat nowotarski	43,9	41,9	19,7	37,8	17,5	38,8	38,6	2,7	33,7	6,2	24,9
<i>Gminy miejskie</i>											
Nowy Targ	9,5	9,4	7,7	9,2	7,8	9,2	9,2	0,2	7,8	4,8	3,5
Szczawnica	2,1	2,0	1,4	1,9	1,0	1,8	1,8	-	1,7	0,2	1,1

TABL. 16. MIESZKANIA ZAMIESZKANE WEDŁUG WYPOSAŻENIA W INSTALACJE WEDŁUG PODREGIONÓW, POWIATÓW I GMIN W 2002 R. (cd.)

Wyszczególnienie	Ogółem	W tym mieszkania wyposażone w:									
		wodociąg		ustęp spłukiwany		łazienkę	ciepłą wodę	gaz		centralne ogrzewanie	
		razem	w tym z sieci	razem	w tym z odpro- wadze- niem do sieci			z sieci	z butli	zbioro- we ^a	indywi- dualne
w tysiącach											
Powiat nowotarski (dok.)											
<i>Gminy miejsko-wiejskie</i>											
Rabka-Zdrój	4,9	4,7	2,7	4,5	2,7	4,4	4,4	1,1	3,0	1,0	2,6
miasto	4,0	3,8	2,7	3,7	2,7	3,6	3,6	1,1	2,2	1,0	1,9
obszar wiejski	0,9	0,9	0,0	0,8	-	0,8	0,8	0,0	0,8	-	0,7
<i>Gminy wiejskie</i>											
Czarny Dunajec	5,0	4,7	1,2	3,7	0,3	4,0	4,0	-	4,0	0,0	2,8
Czorsztyn	1,5	1,5	1,1	1,4	1,0	1,4	1,4	-	1,3	0,0	1,1
Jabłonka	3,9	3,7	1,7	3,0	1,2	3,2	3,2	-	3,3	0,0	2,6
Krościenko nad Dunajcem	1,6	1,5	0,7	1,3	0,5	1,4	1,4	-	1,3	0,0	0,9
Lipnica Wielka	1,2	1,1	0,0	0,9	0,3	1,0	1,0	-	1,0	0,0	0,8
Łapsze Niżne	1,9	1,8	0,5	1,6	1,2	1,7	1,7	-	1,5	-	1,2
Nowy Targ	4,7	4,4	1,7	4,1	1,0	4,1	4,2	0,2	3,6	-	3,3
Ochotnica Dolna	1,6	1,6	0,1	1,3	-	1,4	1,4	-	1,3	-	1,0
Raba Wyżna	2,9	2,8	0,4	2,6	0,1	2,6	2,7	0,9	1,6	-	2,2
Spytkowice	0,9	0,8	0,0	0,7	0,0	0,8	0,8	0,3	0,5	-	0,6
Szaflary	2,2	1,9	0,4	1,7	0,4	1,7	1,7	-	1,8	0,0	1,1
Powiat suski	20,3	19,6	5,8	16,7	2,6	17,4	17,1	0,5	15,1	1,2	11,8
<i>Gminy miejskie</i>											
Jordanów	1,4	1,4	1,1	1,3	0,5	1,3	1,2	-	1,2	0,3	0,8
Sucha Beskidzka	2,7	2,7	1,8	2,5	1,4	2,5	2,3	0,0	2,3	0,5	1,2
<i>Gminy miejsko-wiejskie</i>											
Maków Podhalański	4,1	4,0	1,0	3,5	0,5	3,6	3,6	-	3,2	0,3	2,5
miasto	1,7	1,7	0,9	1,6	0,5	1,6	1,6	-	1,4	0,3	0,9
obszar wiejski	2,3	2,3	0,1	1,9	-	2,0	2,1	-	1,8	0,0	1,6

TABL. 16. MIESZKANIA ZAMIESZKANE WEDŁUG WYPOSAŻENIA W INSTALACJE WEDŁUG PODREGIONÓW, POWIATÓW I GMIN W 2002 R. (cd.)

Wyszczególnienie	Ogółem	W tym mieszkania wyposażone w:									
		wodociąg		ustęp spłukiwany		łazienkę	ciepłą wodę	gaz		centralne ogrzewanie	
		razem	w tym z sieci	razem	w tym z odpro- wadze- niem do sieci			z sieci	z butli	zbioro- we ^a	indywi- dualne
w tysiącach											
Powiat suski (dok.)											
<i>Gminy wiejskie</i>											
Budzów	1,8	1,8	0,0	1,4	0,0	1,6	1,5	-	1,4	0,0	1,2
Bystra-Sidzina	1,4	1,4	0,2	1,2	-	1,3	1,3	-	0,9	0,0	0,8
Jordanów	2,3	2,2	0,1	1,8	-	1,9	1,9	0,3	1,5	0,0	1,4
Stryszawa	3,0	2,9	0,5	2,4	0,1	2,5	2,5	-	2,2	0,0	1,8
Zawoja	2,2	2,1	0,4	1,7	0,1	1,8	1,7	-	1,4	0,0	1,1
Zembrzyce	1,4	1,3	0,6	1,1	-	1,2	1,1	0,2	0,9	-	1,0
Powiat tatrzański	18,6	17,6	12,4	15,7	8,7	15,6	15,9	0,3	13,7	2,9	8,5
<i>Gminy miejskie</i>											
Zakopane	9,4	9,1	8,5	8,6	6,6	8,3	8,5	0,3	6,7	2,7	3,7
<i>Gminy wiejskie</i>											
Biały Dunajec	1,6	1,4	0,7	1,1	0,4	1,2	1,2	-	1,3	0,0	0,7
Bukowina Tatrzańska	2,9	2,7	1,0	2,4	0,3	2,4	2,5	-	2,2	0,0	1,7
Kościelisko	2,1	1,9	0,5	1,6	0,5	1,7	1,6	-	1,6	0,1	1,0
Poronin	2,6	2,4	1,5	2,0	0,9	2,1	2,1	-	2,0	0,0	1,3
Powiat wadowicki	39,6	38,1	28,3	35,2	14,9	36,0	34,9	25,8	9,2	8,3	24,0
<i>Gminy miejsko-wiejskie</i>											
Andrychów	11,9	11,6	9,7	11,1	7,8	11,3	11,0	9,3	2,1	4,5	5,8
miasto	6,9	6,9	6,6	6,8	6,4	6,8	6,6	6,5	0,3	4,5	1,8
obszar wiejski	5,0	4,8	3,1	4,3	1,4	4,5	4,3	2,8	1,8	0,0	4,0
Kalwaria Zebrzydowska	4,8	4,4	2,7	4,0	0,5	4,1	3,9	2,2	1,6	0,2	3,3
miasto	1,3	1,2	1,1	1,1	0,5	1,1	1,1	0,5	0,4	0,2	0,8
obszar wiejski	3,5	3,2	1,6	2,9	-	3,0	2,8	1,7	1,1	0,0	2,5

TABL. 16. MIESZKANIA ZAMIESZKANE WEDŁUG WYPOSAŻENIA W INSTALACJE WEDŁUG PODREGIONÓW, POWIATÓW I GMIN W 2002 R. (dok.)

Wyszczególnienie	Ogółem	W tym mieszkania wyposażone w:									
		wodociąg		ustęp spłukiwany		łazienkę	ciepłą wodę	gaz		centralne ogrzewanie	
		razem	w tym z sieci	razem	w tym z odpro- wadze- niem do sieci			z sieci	z butli	zbioro- we ^a	indywi- dualne
w tysiącach											
Powiat wadowicki (dok.)											
<i>Gminy miejsko-wiejskie (dok.)</i>											
Wadowice	9,9	9,6	7,8	9,1	6,0	9,2	8,9	7,1	1,9	3,4	5,0
miasto	5,8	5,8	5,7	5,7	5,2	5,6	5,4	4,4	1,0	3,4	1,9
obszar wiejski	4,1	3,8	2,1	3,5	0,8	3,6	3,5	2,8	0,9	0,0	3,1
<i>Gminy wiejskie</i>											
Brzeźnica	2,6	2,5	2,1	2,2	0,1	2,3	2,2	1,7	0,4	-	1,8
Lanckorona	1,4	1,3	0,3	1,0	0,0	1,1	1,0	0,4	0,6	0,0	0,9
Mucharz	1,0	0,9	0,3	0,7	0,3	0,8	0,8	0,0	0,7	0,0	0,6
Spytkowice	2,1	2,1	2,0	1,9	0,0	2,0	1,9	1,7	0,2	0,0	1,8
Stryków	1,7	1,6	0,2	1,3	-	1,4	1,4	0,6	0,7	-	1,2
Tomice	1,7	1,7	1,2	1,5	0,2	1,6	1,5	0,9	0,5	0,0	1,4
Wieprz	2,6	2,5	2,1	2,3	-	2,4	2,3	2,0	0,4	0,0	2,2
m. Nowy Sącz	24,4	24,1	20,1	23,6	18,4	23,4	22,6	21,4	1,5	12,9	8,5
Podregion m. Kraków	259,0	256,6	252,3	253,6	241,6	250,3	248,4	230,1	4,2	180,3	43,4
Kraków-Krowodrza	58,1	57,5	56,1	57,1	55,0	56,6	56,0	53,0	0,6	39,2	11,7
Kraków-Nowa Huta	69,3	68,9	67,9	68,6	65,7	68,3	68,0	66,0	0,6	63,4	4,8
Kraków-Podgórze	76,3	75,2	73,7	74,0	67,5	73,1	72,3	65,9	1,5	49,0	18,4
Kraków-Śródmieście	55,4	55,0	54,6	53,9	53,4	52,3	52,1	45,2	1,5	28,8	8,5

a Z sieci i ze źródła ciepła zasilającego jeden budynek wielomieszkaniowy.

TABL. 17. LUDNOŚĆ ZWIĄZANA Z UŻYTKOWNIKIEM GOSPODARSTWA INDYWIDUALNEGO WEDŁUG PŁCI I POWIERZCHNI UŻYTKÓW ROLNYCH W 2002 R.

Wyszczególnienie	Ogółem			Miasta			Wieś			Na 100 mężczyzn przypada kobiet	
	razem	męż- czyźni	kobiety	razem	męż- czyźni	kobiety	razem	męż- czyźni	kobiety	miasta	wieś
	w tysiącach										
OGÓŁEM	1410,9	705,1	705,9	251,0	123,3	127,7	1159,9	581,7	578,2	104	99
Ludność w gospodarstwach domowych z właścicielem zwierząt gospodarskich	3,0	1,5	1,5	1,2	0,6	0,6	1,8	0,9	0,9	106	99
Ludność w gospodarstwach domowych z użytkownikiem gospodarstwa indywidualnego do 1 ha UR włącznie	514,9	253,2	261,7	166,2	81,0	85,2	348,7	172,2	176,5	105	103
0,1 - 0,5 ha	323,0	158,6	164,4	116,2	56,6	59,6	206,8	102,0	104,8	105	103
0,5 - 1,0 ha	191,9	94,6	97,4	50,0	24,4	25,6	141,9	70,2	71,7	105	102
Ludność w gospodarstwach domowych z użytkownikiem gospodarstwa indywidualnego powyżej 1 ha UR	892,9	450,3	442,6	83,5	41,7	41,8	809,4	408,6	400,8	100	98
o powierzchni:											
1 - 2	332,7	165,5	167,2	50,7	25,1	25,6	282,0	140,5	141,6	102	101
2 - 3	198,7	100,0	98,6	16,4	8,3	8,2	182,2	91,8	90,5	99	99
3 - 5	214,2	109,1	105,2	11,2	5,7	5,5	203,0	103,3	99,7	96	96
5 - 7	80,8	41,5	39,3	2,9	1,5	1,4	77,9	40,0	37,9	98	95
7 - 10	41,4	21,3	20,1	1,2	0,6	0,6	40,2	20,6	19,6	91	95
10 - 15	17,3	8,9	8,4	0,6	0,3	0,3	16,7	8,6	8,1	97	95
15 - 20	4,2	2,2	2,0	0,2	0,1	0,1	4,0	2,1	1,9	95	93
20 - 50	3,0	1,6	1,4	0,2	0,1	0,1	2,8	1,5	1,3	87	90
50 - 100	0,4	0,2	0,2	0,1	0,1	0,0	0,3	0,2	0,2	87	102
100 ha i więcej	0,2	0,1	0,1	0,0	0,0	0,0	0,2	0,1	0,1	59	84

TABL. 18. LUDNOŚĆ ZWIĄZANA Z UŻYTKOWNIKIEM GOSPODARSTWA INDYWIDUALNEGO WEDŁUG EKONOMICZNYCH GRUP WIEKU I POWIERZCHNI UŻYTKÓW ROLNYCH W 2002 R.

Wyszczególnienie	Ogółem	W wieku ^a				
		przed-pro-dukcyjnym	produkcyjnym			popro-dukcyjnym
			razem	mobilnym	nie-mobilnym	
OGÓŁEM						
w tysiącach						
OGÓŁEM	1410,9	370,3	834,2	552,5	281,8	206,3
w odsetkach						
Ludność w gospodarstwach indywidualnych do 1 ha UR włącznie ^b	36,7	35,0	37,6	36,4	40,1	36,1
Ludność w gospodarstwach indywidualnych o powierzchni UR:						
1 - 2	23,6	23,6	23,6	23,8	23,3	23,5
2 - 3	14,1	14,2	13,8	14,1	13,3	14,9
3 - 5	15,2	15,8	14,8	15,3	14,0	15,5
5 - 7	5,7	6,2	5,5	5,7	5,1	5,7
7 - 10	2,9	3,2	2,9	3,0	2,6	2,8
10 - 15	1,2	1,4	1,2	1,3	1,1	1,1
15 - 20	0,3	0,3	0,3	0,3	0,3	0,2
20 - 50	0,2	0,2	0,2	0,2	0,2	0,2
50 - 100	0,0	0,0	0,0	0,0	0,0	0,0
100 ha i więcej	0,0	0,0	0,0	0,0	0,0	0,0
w tym WIEŚ						
w tysiącach						
RAZEM	1159,9	314,7	675,9	456,3	219,7	169,3
w odsetkach						
Ludność w gospodarstwach indywidualnych do 1 ha UR włącznie ^b	30,2	29,8	30,7	30,1	32,0	29,1
Ludność w gospodarstwach indywidualnych o powierzchni UR:						
1 - 2	24,3	24,0	24,5	24,5	24,4	24,3
2 - 3	15,7	15,5	15,5	15,6	15,3	16,7
3 - 5	17,5	17,5	17,3	17,5	16,8	18,1
5 - 7	6,7	7,0	6,6	6,7	6,3	6,8
7 - 10	3,5	3,7	3,4	3,5	3,3	3,3
10 - 15	1,4	1,6	1,4	1,5	1,3	1,3
15 - 20	0,3	0,4	0,3	0,4	0,3	0,3
20 - 50	0,2	0,3	0,2	0,2	0,2	0,2
50 - 100	0,0	0,0	0,0	0,0	0,0	0,0
100 ha i więcej	0,0	0,0	0,0	0,0	0,0	0,0

a Osoby w wieku nieustalonym uwzględniono tylko w „ogółem”. **b** Łącznie z osobami w gospodarstwach domowych właścicieli zwierząt gospodarskich.

TABL. 19. UŻYTKOWNICY INDYWIDUALNYCH GOSPODARSTW ROLNYCH WEDŁUG GRUP WIEKU I POWIERZCHNI UŻYTKÓW ROLNYCH W 2002 R.

Wyszczególnienie	Ogółem	W wieku							
		15-19	20-29	30-39	40-49	50-59	60-64	65 lat i więcej	nieustalonym
		w tysiącach							
OGÓŁEM									
OGÓŁEM	360,6	0,9	24,4	65,8	97,1	75,6	28,0	68,7	0,0
Użytkownicy gospodarstw indywidualnych do 1 ha UR włącznie ^a	149,5	0,3	7,6	24,8	38,3	32,5	12,7	33,4	0,0
Użytkownicy gospodarstw indywidualnych o powierzchni UR:									
1 - 2	85,4	0,2	5,7	15,3	22,7	17,8	6,8	16,9	0,0
2 - 3	47,2	0,2	3,5	8,6	12,7	9,8	3,7	8,8	0,0
3 - 5	47,7	0,2	4,3	9,7	13,5	9,6	3,4	7,0	0,0
5 - 7	17,1	0,1	1,7	3,9	5,3	3,4	1,0	1,8	0,0
7 - 10	8,5	0,0	1,0	2,0	2,9	1,7	0,4	0,6	0,0
10 - 15	3,5	0,0	0,5	0,9	1,2	0,7	0,1	0,2	0,0
15 - 20	0,8	0,0	0,1	0,2	0,3	0,2	0,0	0,0	0,0
20 - 50	0,6	0,0	0,1	0,2	0,2	0,1	0,0	0,0	0,0
50 - 100	0,1	0,0	0,0	0,0	0,0	0,0	0,0	0,0	0,0
100 ha i więcej	0,0	0,0	0,0	0,0	0,0	0,0	0,0	0,0	0,0
w tym WIEŚ									
RAZEM	286,5	0,7	20,9	55,5	77,5	58,0	21,6	52,3	0,0
Użytkownicy gospodarstw indywidualnych do 1 ha UR włącznie ^a	98,2	0,1	5,2	17,9	25,0	20,3	8,2	21,6	0,0
Użytkownicy gospodarstw indywidualnych o powierzchni UR:									
1 - 2	71,2	0,1	5,0	13,3	18,9	14,4	5,6	13,8	0,0
2 - 3	42,8	0,1	3,3	8,0	11,5	8,8	3,3	7,9	0,0
3 - 5	44,8	0,2	4,2	9,2	12,7	8,9	3,1	6,5	0,0
5 - 7	16,4	0,1	1,6	3,8	5,1	3,2	0,9	1,7	0,0
7 - 10	8,2	0,0	0,9	2,0	2,8	1,6	0,3	0,6	0,0
10 - 15	3,4	0,0	0,4	0,9	1,1	0,6	0,1	0,2	0,0
15 - 20	0,8	0,0	0,1	0,2	0,3	0,1	0,0	0,0	0,0
20 - 50	0,6	0,0	0,1	0,2	0,2	0,1	0,0	0,0	0,0
50 - 100	0,1	0,0	0,0	0,0	0,0	0,0	0,0	0,0	0,0
100 ha i więcej	0,0	0,0	0,0	0,0	0,0	0,0	0,0	0,0	0,0

^a Łącznie z właścicielami zwierząt gospodarskich.

TABL. 20. PRACUJĄCY WYŁĄCZNIE LUB GŁÓWNIEM W SWOIM GOSPODARSTWIE ROLNYM WEDŁUG POWIERZCHNI UŻYTKÓW ROLNYCH W 2002 R.

Grupy obszarowe użytków rolnych w ha	Ogółem	Pracujący	
		wyłącznie	głównie

w tysiącach

OGÓŁEM	175,9	171,6	4,4
do 1 ha UR włącznie	1,7	1,6	0,1
1 - 2	37,1	36,4	0,7
2 - 5	88,1	86,2	1,9
5 - 10	39,3	38,0	1,3
10 - 20	8,3	8,0	0,3
20 - 50	1,2	1,1	0,1
50 - 100	0,1	0,1	0,0
100 i więcej	0,1	0,1	0,0

w odsetkach

OGÓŁEM	100,0	100,0	100,0
do 1 ha UR włącznie	1,0	1,0	2,3
1 - 2	21,1	21,2	15,9
2 - 5	50,1	50,2	43,2
5 - 10	22,3	22,1	29,5
10 - 20	4,7	4,7	6,8
20 - 50	0,7	0,7	2,3
50 - 100	0,1	0,1	-
100 i więcej	-	-	-

POWSZECHNY SPIS ROLNY

**TABL. 21. LICZBA GOSPODARSTW ROLNYCH WEDŁUG GRUP OBSZAROWYCH
POWIERZCHNI UŻYTKÓW ROLNYCH I UŻYTKOWNIKÓW
W LATACH 1996 I 2002**

Grupy obszarowe użytków rolnych w ha	1996	2002	
	ogółem	sektor prywatny	
		razem	w tym gospodarstwa indywidualne
	w liczbach bezwzględnych		

OGÓŁEM

OGÓŁEM	358539	373726	373651	373506
---------------	---------------	---------------	---------------	---------------

Gospodarstwa rolne do 1 ha UR włącznie (działki rolne i właściciele zwierząt gospodarskich)

RAZEM	135798	156835	156833	156831
0 - 0,1	1089	1039	1038	1036
0,1 - 0,2	34448	33718	33718	33718
0,2 - 0,5	54376	65480	65480	65480
0,5 - 1	45885	56598	56597	56597

Gospodarstwa rolne powyżej 1 ha UR

RAZEM	222741	216891	216818	216675
1 - 2	83651	88397	88393	88369
2 - 3	51013	48462	48460	48445
3 - 4	33697	30467	30464	30457
4 - 5	21083	18250	18246	18242
5 - 7	20114	17388	17387	17376
7 - 10	9180	8598	8594	8587
10 - 15	3006	3561	3558	3551
15 - 20	520	865	863	856
20 - 30	213	467	457	448
30 - 50	92	210	202	190
50 - 100	72	119	110	95
100 - 200	47	61	50	40
200 - 300	19	19	15	10
300 - 500	16	12	10	5
500 i więcej	18	15	9	4

**TABL. 21. LICZBA GOSPODARSTW ROLNYCH WEDŁUG GRUP OBSZAROWYCH
POWIERZCHNI UŻYTKÓW ROLNYCH I UŻYTKOWNIKÓW
W LATACH 1996 I 2002 (dok.)**

Grupy obszarowe użytków rolnych w ha	1996	2002	
	ogółem	sektor prywatny	
		razem	w tym gospodarstwa indywidualne
	w procentach		

OGÓŁEM

OGÓŁEM	100,0	100,0	100,0	100,0
---------------	--------------	--------------	--------------	--------------

Gospodarstwa rolne do 1 ha UR włącznie (działki rolne i właściciele zwierząt gospodarskich)

RAZEM	37,9	42,0	42,0	42,0
0 - 0,1	0,3	0,3	0,3	0,3
0,1 - 0,2	9,6	9,0	9,0	9,0
0,2 - 0,5	15,2	17,5	17,5	17,5
0,5 - 1	12,8	15,1	15,1	15,2

Gospodarstwa rolne powyżej 1 ha UR

RAZEM	62,1	58,0	58,0	58,0
1 - 2	23,3	23,7	23,7	23,7
2 - 3	14,2	13,0	13,0	13,0
3 - 4	9,4	8,2	8,2	8,2
4 - 5	5,9	4,9	4,9	4,9
5 - 7	5,6	4,7	4,7	4,7
7 - 10	2,6	2,3	2,3	2,3
10 - 15	0,8	1,0	1,0	1,0
15 - 20	0,1	0,2	0,2	0,2
20 - 30	0,1	0,1	0,1	0,1
30 - 50	0,0	0,1	0,1	0,1
50 - 100	0,0	0,0	0,0	0,0
100 - 200	0,0	0,0	0,0	0,0
200 - 300	0,0	0,0	0,0	0,0
300 - 500	0,0	0,0	0,0	0,0
500 i więcej	0,0	0,0	0,0	0,0

**TABL. 22. LICZBA GOSPODARSTW ROLNYCH WEDŁUG GRUP OBSZAROWYCH
POWIERZCHNI UŻYTKÓW ROLNYCH I PODREGIONÓW/POWIATÓW W 2002 R.**

Wyszczególnienie	Ogółem	Grupy obszarowe użytków rolnych								
		0 - 1	1 - 2	2 - 3	3 - 4	4 - 5	5 - 7	7 - 10	10 - 20	20 ha i więcej
w liczbach bezwzględnych										
WOJEWÓDZTWO OGÓŁEM	373726	156835	88397	48462	30467	18250	17388	8598	4426	903
Podregion krakowsko-tarnowski	198591	89585	44047	22350	14550	9225	9689	5344	3143	658
Powiaty:										
bocheński	15341	5510	3772	2415	1590	917	739	277	97	24
brzeski	15961	5558	4273	2551	1522	806	695	354	162	40
chrzanowski	15312	11997	2378	583	193	58	59	19	9	16
dąbrowski	10281	2139	1990	1537	1294	1046	1147	691	390	47
krakowski	40115	19559	9835	4261	2479	1497	1399	677	326	82
miechowski	9099	1913	1132	840	864	734	1246	1159	1051	160
olkuski	14767	6549	3515	1614	1128	716	745	302	158	40
oświęcimski	15158	9983	3046	946	445	259	231	113	87	48
proszowicki	7575	1358	1048	886	942	804	1240	810	428	59
tarnowski	33146	11310	8162	5119	3378	2048	1896	792	347	94
wielicki	16613	10105	3868	1290	591	270	249	134	73	33
m. Tarnów	5223	3604	1028	308	124	70	43	16	15	15
Podregion nowosądecki	153910	52395	40314	24968	15387	8779	7495	3175	1210	187
Powiaty:										
gorlicki	17207	5953	4443	2776	1578	898	764	471	270	54
limanowski	18958	5091	4224	3512	2555	1606	1374	487	103	6
myślenicki	17764	6567	5110	3011	1620	746	510	140	53	7
nowosądecki	28312	9907	6528	4401	2987	1867	1697	677	216	32
nowotarski	25995	6887	6382	4326	3015	1949	1997	1021	381	37
suski	13515	3904	4143	2728	1573	666	389	95	14	3
tatrzański	8169	2451	2829	1366	700	403	296	90	25	9
wadowicki	20908	9430	6093	2697	1293	600	437	181	142	35
m. Nowy Sącz	3082	2205	562	151	66	44	31	13	6	4
Podregion m. Kraków	21225	14855	4036	1144	530	246	204	79	73	58
m. Kraków	21225	14855	4036	1144	530	246	204	79	73	58

**TABL. 22. LICZBA GOSPODARSTW ROLNYCH WEDŁUG GRUP OBSZAROWYCH
POWIERZCHNI UŻYTKÓW ROLNYCH I PODREGIONÓW/POWIATÓW W 2002 R. (dok.)**

Wyszczególnienie	Ogółem	Grupy obszarowe użytków rolnych								
		0 - 1	1 - 2	2 - 3	3 - 4	4 - 5	5 - 7	7 - 10	10 - 20	20 ha i więcej
w procentach										
WOJEWÓDZTWO OGÓŁEM	100,0	42,0	23,7	13,0	8,2	4,9	4,7	2,3	1,2	0,2
Podregion krakowsko-tarnowski	100,0	45,1	22,2	11,3	7,3	4,6	4,9	2,7	1,6	0,3
Powiaty:										
bocheński	100,0	35,9	24,6	15,7	10,4	6,0	4,8	1,8	0,6	0,2
brzeski	100,0	34,8	26,8	16,0	9,5	5,0	4,4	2,2	1,0	0,3
chrzanowski	100,0	78,4	15,5	3,8	1,3	0,4	0,4	0,1	0,1	0,1
dąbrowski	100,0	20,8	19,4	14,9	12,6	10,2	11,2	6,7	3,8	0,5
krakowski	100,0	48,8	24,5	10,6	6,2	3,7	3,5	1,7	0,8	0,2
miechowski	100,0	21,0	12,4	9,2	9,5	8,1	13,7	12,7	11,6	1,8
olkuski	100,0	44,3	23,8	10,9	7,6	4,8	5,0	2,0	1,1	0,3
oświęcimski	100,0	65,9	20,1	6,2	2,9	1,7	1,5	0,7	0,6	0,3
proszowicki	100,0	17,9	13,8	11,7	12,4	10,6	16,4	10,7	5,7	0,8
tarnowski	100,0	34,1	24,6	15,4	10,2	6,2	5,7	2,4	1,0	0,3
wielicki	100,0	60,8	23,3	7,8	3,6	1,6	1,5	0,8	0,4	0,2
m. Tarnów	100,0	69,0	19,7	5,9	2,4	1,3	0,8	0,3	0,3	0,3
Podregion nowosądecki	100,0	34,0	26,2	16,2	10,0	5,7	4,9	2,1	0,8	0,1
Powiaty:										
gorlicki	100,0	34,6	25,8	16,1	9,2	5,2	4,4	2,7	1,6	0,3
limanowski	100,0	26,9	22,3	18,5	13,5	8,5	7,2	2,6	0,5	0,0
myślenicki	100,0	37,0	28,8	17,0	9,1	4,2	2,9	0,8	0,3	0,0
nowosądecki	100,0	35,0	23,1	15,5	10,6	6,6	6,0	2,4	0,8	0,1
nowotarski	100,0	26,5	24,6	16,6	11,6	7,5	7,7	3,9	1,5	0,1
suski	100,0	28,9	30,7	20,2	11,6	4,9	2,9	0,7	0,1	0,0
tatrzański	100,0	30,0	34,6	16,7	8,6	4,9	3,6	1,1	0,3	0,1
wadowicki	100,0	45,1	29,1	12,9	6,2	2,9	2,1	0,9	0,7	0,2
m. Nowy Sącz	100,0	71,5	18,2	4,9	2,1	1,4	1,0	0,4	0,2	0,1
Podregion m. Kraków	100,0	70,0	19,0	5,4	2,5	1,2	1,0	0,4	0,3	0,3
m. Kraków	100,0	70,0	19,0	5,4	2,5	1,2	1,0	0,4	0,3	0,3

**TABL. 23. LICZBA GOSPODARSTW ROLNYCH WEDŁUG GRUP OBSZAROWYCH
POWIERZCHNI UŻYTKÓW ROLNYCH I PROWADZENIA DZIAŁALNOŚCI
ROLNICZEJ W 2002 R.**

Grupy obszarowe użytków rolnych w ha	Ogółem	Gospodarstwa		Ogółem	Gospodarstwa	
		prowadzące działalność rolniczą	nie prowadzące działalności rolniczej		prowadzące działalność rolniczą	nie prowadzące działalności rolniczej
	w liczbach bezwzględnych			w procentach		

OGÓŁEM

OGÓŁEM	373726	260020	113706	100,0	69,6	30,4
---------------	---------------	---------------	---------------	--------------	-------------	-------------

Gospodarstwa rolne do 1 ha UR włącznie (działki rolne i właściciele zwierząt gospodarskich)

RAZEM	156835	80456	76379	100,0	51,3	48,7
0 - 0,1	1039	1016	23	100,0	97,8	2,2
0,1 - 0,2	33718	14403	19315	100,0	42,7	57,3
0,2 - 0,5	65480	31638	33842	100,0	48,3	51,7
0,5 - 1	56598	33399	23199	100,0	59,0	41,0

Gospodarstwa rolne powyżej 1 ha UR

RAZEM	216891	179564	37327	100,0	82,8	17,2
1 - 2	88397	65388	23009	100,0	74,0	26,0
2 - 3	48462	40825	7637	100,0	84,2	15,8
3 - 4	30467	27149	3318	100,0	89,1	10,9
4 - 5	18250	16760	1490	100,0	91,8	8,2
5 - 7	17388	16246	1142	100,0	93,4	6,6
7 - 10	8598	8165	433	100,0	95,0	5,0
10 - 15	3561	3407	154	100,0	95,7	4,3
15 - 20	865	820	45	100,0	94,8	5,2
20 - 30	467	431	36	100,0	92,3	7,7
30 - 50	210	191	19	100,0	91,0	9,0
50 - 100	119	88	31	100,0	73,9	26,1
100 - 200	61	54	7	100,0	88,5	11,5
200 i więcej	46	40	6	100,0	87,0	13,0

TABL. 24. LICZBA GOSPODARSTW ROLNYCH WEDŁUG PROWADZENIA DZIAŁALNOŚCI ROLNICZEJ I PODREGIONÓW/POWIATÓW W 2002 R.

Wyszczególnienie	Ogółem	Gospodarstwa		Ogółem	Gospodarstwa	
		pro-wa-dzące działal-ność rolniczą	nie prowadzą-ce działal-ności rolniczej		pro-wa-dzące działal-ność rolniczą	nie prowadzą-ce działal-ności rolniczej
	w liczbach bezwzględnych			w procentach		
WOJEWÓDZTWO OGÓŁEM	373726	260020	113706	100,0	69,6	30,4
Podregion krakowsko-tarnowski	198591	142569	56022	100,0	71,8	28,2
Powiaty:						
bocheński	15341	11562	3779	100,0	75,4	24,6
brzeski	15961	12244	3717	100,0	76,7	23,3
chrzanowski	15312	6342	8970	100,0	41,4	58,6
dąbrowski	10281	8838	1443	100,0	86,0	14,0
krakowski	40115	28863	11252	100,0	72,0	28,0
miechowski	9099	8515	584	100,0	93,6	6,4
olkuski	14767	7876	6891	100,0	53,3	46,7
oświęcimski	15158	10665	4493	100,0	70,4	29,6
proszowicki	7575	7320	255	100,0	96,6	3,4
tarnowski	33146	27689	5457	100,0	83,5	16,5
wielicki	16613	10824	5789	100,0	65,2	34,8
m. Tarnów	5223	1831	3392	100,0	35,1	64,9
Podregion nowosądecki	153910	109710	44200	100,0	71,3	28,7
Powiaty:						
gorlicki	17207	13677	3530	100,0	79,5	20,5
limanowski	18958	14908	4050	100,0	78,6	21,4
myślenicki	17764	12682	5082	100,0	71,4	28,6
nowosądecki	28312	22459	5853	100,0	79,3	20,7
nowotarski	25995	16124	9871	100,0	62,0	38,0
suski	13515	8269	5246	100,0	61,2	38,8
tatrzański	8169	5141	3028	100,0	62,9	37,1
wadowicki	20908	14917	5991	100,0	71,3	28,7
m. Nowy Sącz	3082	1533	1549	100,0	49,7	50,3
Podregion m. Kraków	21225	7741	13484	100,0	36,5	63,5
m. Kraków	21225	7741	13484	100,0	36,5	63,5

**TABL. 25. POWIERZCHNIA GOSPODARSTW ROLNYCH WEDŁUG GRUP OBSZAROWYCH
POWIERZCHNI UŻYTKÓW ROLNYCH I UŻYTKOWNIKÓW
W LATACH 1996 I 2002**

Grupy obszarowe użytków rolnych w ha	1996	2002		
	ogółem	sektor prywatny		sektor publiczny
		razem	w tym gospodar- stwa indywi- dualne	
	w hektarach			

OGÓŁEM

OGÓŁEM	1083046^a	976781	948661	935554	28120
---------------	----------------------------	---------------	---------------	---------------	--------------

Gospodarstwa rolne do 1 ha UR włącznie (działki rolne i właściciele zwierząt gospodarskich)

RAZEM	71138	85842	85841	85840	2
0 - 0,1	261	227	227	226	-
0,1 - 0,2	7276	7276	7276	7276	-
0,2 - 0,5	23448	28450	28450	28450	-
0,5 - 1	40153	49889	49888	49888	2

Gospodarstwa rolne powyżej 1 ha UR

RAZEM	919396	890939	862820	849714	28119
1 - 2	151505	158171	158142	158011	29
2 - 3	160876	150737	150728	150624	9
3 - 4	148000	132319	132264	132200	55
4 - 5	117650	100929	100903	100878	26
5 - 7	143192	123046	123037	122934	9
7 - 10	89133	83042	82953	82870	89
10 - 15	40849	55854	47260	47141	8594
15 - 20	10347	16029	15988	15819	41
20 - 30	6393	14702	12918	11716	1784
30 - 50	6562	8679	8282	7725	397
50 - 100	5748	10480	8489	7093	1991
100 - 200	7615	8986	7354	5627	1632
200 - 300	6501	5059	4052	2510	1007
300 - 500	6888	5092	3925	1770	1167
500 i więcej	18137	17814	6526	2796	11288

**TABL. 25. POWIERZCHNIA GOSPODARSTW ROLNYCH WEDŁUG GRUP OBSZAROWYCH
POWIERZCHNI UŻYTKÓW ROLNYCH I UŻYTKOWNIKÓW
W LATACH 1996 I 2002 (dok.)**

Grupy obszarowe użytków rolnych w ha	1996	2002		
	ogółem	sektor prywatny		sektor publiczny
		razem	w tym gospodarstwa indywidualne	
	w procentach			

OGÓŁEM

OGÓŁEM	100,0 ^a	100,0	100,0	100,0	100,0
--------	--------------------	-------	-------	-------	-------

Gospodarstwa rolne do 1 ha UR włącznie (działki rolne i właściciele zwierząt gospodarskich)

RAZEM	7,2	8,8	9,0	9,2	0,0
0 - 0,1	0,0	0,0	0,0	0,0	-
0,1 - 0,2	0,7	0,7	0,8	0,8	-
0,2 - 0,5	2,4	2,9	3,0	3,0	-
0,5 - 1	4,1	5,1	5,3	5,3	0,0

Gospodarstwa rolne powyżej 1 ha UR

RAZEM	92,8	91,2	91,0	90,8	100,0
1 - 2	15,3	16,2	16,7	16,9	0,1
2 - 3	16,2	15,4	15,9	16,1	0,0
3 - 4	14,9	13,5	13,9	14,1	0,2
4 - 5	11,9	10,3	10,6	10,8	0,1
5 - 7	14,5	12,6	13,0	13,1	0,0
7 - 10	9,0	8,5	8,7	8,9	0,3
10 - 15	4,1	5,7	5,0	5,0	30,6
15 - 20	1,0	1,6	1,7	1,7	0,1
20 - 30	0,6	1,5	1,4	1,3	6,3
30 - 50	0,7	0,9	0,9	0,8	1,4
50 - 100	0,6	1,1	0,9	0,8	7,1
100 - 200	0,8	0,9	0,8	0,6	5,8
200 - 300	0,7	0,5	0,4	0,3	3,6
300 - 500	0,7	0,5	0,4	0,2	4,2
500 i więcej	1,8	1,8	0,7	0,3	40,1

a Łącznie z szacunkiem powierzchni w gospodarstwach rolnych w obwodach wyłączonych z PSR 1996 i łącznie z działkami użytkowników zamieszkałych poza terenem obwodów spisowych (szacunek wyniósł - 92511 ha).

TABL. 26. STRUKTURA UŻYTKOWANIA GRUNTÓW W GOSPODARSTWACH ROLNYCH WEDŁUG GRUP OBSZAROWYCH POWIERZCHNI UŻYTKÓW ROLNYCH W LATACH 1996 I 2002

Grupy obszarowe użytków rolnych w ha	Powierzchnia gruntów ogółem	Użytki rolne							Lasy i grunty leśne	Pozostałe grunty
		razem	grunty orne			sady	łąki	pastwiska		
			razem	pod zasiewami	odłogi i ugory					
w procentach										

OGÓŁEM

OGÓŁEM											
1996	100,0	77,0	51,5	46,2	5,3	1,5	17,8	6,2	16,3	6,7	
2002	100,0	80,2	53,4	39,2	14,1	1,4	20,2	5,2	13,6	6,2	

Gospodarstwa rolne do 1 ha UR włącznie (działki rolne i właściciele zwierząt gospodarskich)

RAZEM	100,0	77,0	53,6	23,4	30,2	2,6	19,1	1,6	8,6	14,5
0 - 0,1	100,0	7,9	5,7	2,6	3,1	0,0	1,8	0,0	33,9	58,1
0,1 - 0,2	100,0	64,1	44,0	16,3	27,7	3,3	15,9	0,9	9,6	26,4
0,2 - 0,5	100,0	74,3	52,2	20,9	31,3	3,1	17,7	1,3	8,0	17,7
0,5 - 1	100,0	80,7	56,0	26,0	30,1	2,2	20,5	2,0	8,6	10,7

Gospodarstwa rolne powyżej 1 ha UR

RAZEM	100,0	80,5	53,3	40,8	12,6	1,3	20,4	5,6	14,0	5,4
1 - 2	100,0	78,8	51,7	30,3	21,4	1,5	22,1	3,6	13,5	7,7
2 - 3	100,0	78,4	49,2	33,7	15,5	1,3	22,8	5,1	15,8	5,8
3 - 4	100,0	79,1	49,6	37,7	11,9	1,2	22,4	5,8	16,0	4,8
4 - 5	100,0	80,3	50,7	41,0	9,7	1,4	22,1	6,1	15,3	4,5
5 - 7	100,0	82,1	53,5	45,3	8,2	1,4	21,0	6,3	13,9	3,9
7 - 10	100,0	84,6	57,6	50,9	6,7	1,5	19,2	6,3	11,7	3,7
10 - 15	100,0	75,5	55,5	50,5	5,0	1,2	13,7	5,1	21,7	2,8
15 - 20	100,0	92,0	71,2	64,8	6,4	1,1	13,7	6,1	4,9	3,1
20 - 30	100,0	75,4	59,8	53,3	6,4	0,6	10,2	4,9	9,1	15,5
30 - 50	100,0	91,2	70,2	60,6	9,6	1,2	11,0	8,8	3,2	5,6
50 - 100	100,0	78,8	57,3	39,2	18,1	1,2	12,5	7,8	5,7	15,5
100 - 200	100,0	91,6	79,7	68,5	11,3	0,1	7,8	4,0	3,3	5,1
200 - 300	100,0	90,4	49,4	42,4	6,9	0,0	26,2	14,7	6,0	3,6
300 - 500	100,0	90,7	70,7	58,3	12,4	0,7	11,0	8,3	2,5	6,8
500 i więcej	100,0	90,4	68,3	46,4	21,9	0,0	11,9	10,2	3,3	6,3

**TABL. 27. UŻYTKOWANIE GRUNTÓW W GOSPODARSTWACH ROLNYCH WEDŁUG
PODREGIONÓW/POWIATÓW W 2002 R.**

Wyszczególnienie	Powierz- chnia ogółem	Użytki rolne					Lasy i grunty leśne	Pozo- stałe grunty
		razem	grunty orne	sady	łąki	pastwi- ska		
w hektarach								
WOJEWÓDZTWO OGÓŁEM	976781	783562	521113	13581	197742	51127	132407	60812
Podregion krakowsko- -tarnowski	498230	428152	344741	5647	62525	15239	31946	38132
Powiaty:								
bocheński	41652	32990	21387	625	9236	1742	5958	2704
brzeski	41118	34684	23293	509	8595	2286	3760	2674
chrzanowski	13760	11727	9151	199	2149	229	620	1413
dąbrowski	41073	35988	30157	224	4171	1435	2084	3001
krakowski	80388	72145	62012	1702	7430	1002	1729	6514
miechowski	50276	46696	44169	277	1649	601	850	2730
olkuski	34852	29011	26201	226	1896	687	3611	2230
oświęcimski	27165	21379	17316	189	3172	702	834	4952
proszowicki	34958	32688	28907	88	3539	155	113	2157
tarnowski	95132	77617	58672	810	12801	5334	10897	6618
wielicki	24563	21563	14344	541	6183	494	780	2220
m. Tarnów	13294	11664	9131	257	1704	572	710	920
Podregion nowosądecki	447691	329453	156171	6995	131106	35181	98604	19634
Powiaty:								
gorlicki	48105	40714	20625	283	12927	6879	5088	2303
limanowski	67693	47104	19584	2497	20769	4254	17872	2717
myślenicki	45225	31399	19919	940	8421	2119	11823	2003
nowosądecki	92011	62559	31918	2424	20465	7753	25290	4162
nowotarski	91577	68907	20157	65	39142	9542	19729	2941
suski	38407	25938	14146	108	9151	2534	10907	1561
tatrzański	18880	15835	1604	5	13504	723	2219	825
wadowicki	41514	33771	26307	544	5986	934	4946	2796
m. Nowy Sącz	4279	3226	1912	130	741	444	729	324
Podregion m. Kraków	30860	25957	20201	939	4111	706	1857	3046
m. Kraków	30860	25957	20201	939	4111	706	1857	3046

**TABL. 27. UŻYTKOWANIE GRUNTÓW W GOSPODARSTWACH ROLNYCH WEDŁUG
PODREGIONÓW/POWIATÓW W 2002 R. (dok.)**

Wyszczególnienie	Powierzchnia ogółem	Użytki rolne					Lasy i grunty leśne	Pozostałe grunty
		razem	grunty orne	sady	łąki	pastwiska		
w procentach								
WOJEWÓDZTWO OGÓŁEM	100,0	80,2	53,4	1,4	20,2	5,2	13,6	6,2
Podregion krakowsko- tarnowski	100,0	85,9	69,2	1,1	12,5	3,1	6,4	7,7
Powiaty:								
bocheński	100,0	79,2	51,3	1,5	22,2	4,2	14,3	6,5
brzeski	100,0	84,4	56,6	1,2	20,9	5,6	9,1	6,5
chrzanowski	100,0	85,2	66,5	1,4	15,6	1,7	4,5	10,3
dąbrowski	100,0	87,6	73,4	0,5	10,2	3,5	5,1	7,3
krakowski	100,0	89,7	77,1	2,1	9,2	1,2	2,2	8,1
miechowski	100,0	92,9	87,9	0,6	3,3	1,2	1,7	5,4
olkuski	100,0	83,2	75,2	0,6	5,4	2,0	10,4	6,4
oświęcimski	100,0	78,7	63,7	0,7	11,7	2,6	3,1	18,2
proszowicki	100,0	93,5	82,7	0,3	10,1	0,4	0,3	6,2
tarnowski	100,0	81,6	61,7	0,9	13,5	5,6	11,5	7,0
wielicki	100,0	87,8	58,4	2,2	25,2	2,0	3,2	9,0
m. Tarnów	100,0	87,7	68,7	1,9	12,8	4,3	5,3	6,9
Podregion nowosądecki	100,0	73,6	34,9	1,6	29,3	7,9	22,0	4,4
Powiaty:								
gorlicki	100,0	84,6	42,9	0,6	26,9	14,3	10,6	4,8
limanowski	100,0	69,6	28,9	3,7	30,7	6,3	26,4	4,0
myślenicki	100,0	69,4	44,0	2,1	18,6	4,7	26,1	4,4
nowosądecki	100,0	68,0	34,7	2,6	22,2	8,4	27,5	4,5
nowotarski	100,0	75,2	22,0	0,1	42,7	10,4	21,5	3,2
suski	100,0	67,5	36,8	0,3	23,8	6,6	28,4	4,1
tatrzański	100,0	83,9	8,5	0,0	71,5	3,8	11,8	4,4
wadowicki	100,0	81,3	63,4	1,3	14,4	2,2	11,9	6,7
m. Nowy Sącz	100,0	75,4	44,7	3,0	17,3	10,4	17,0	7,6
Podregion m. Kraków	100,0	84,1	65,5	3,0	13,3	2,3	6,0	9,9
m. Kraków	100,0	84,1	65,5	3,0	13,3	2,3	6,0	9,9

TABL. 28. POWIERZCHNIA ZASIEWÓW WEDŁUG PODREGIONÓW/POWIATÓW W 2002 R.

Wyszczególnienie	Powierzchnia zasiewów ogółem	Zboża ^a		Strączkowe jadalne na ziarno	Ziemniaki	Przemysłowe	Pastewne ^c	Pozostałe
		ogółem	podstawowe ^b					
w hektarach								
WOJEWÓDZTWO OGÓŁEM	383353	256688	245373	1689	63284	5041	34028	22623
Podregion krakowsko-tarnowski	268854	183535	173744	1512	38625	4135	22001	19046
Powiaty:								
bocheński	15664	11468	10383	55	2679	34	958	470
brzeski	15572	10913	10222	165	2933	42	1019	500
chrzanowski	3109	2061	1901	7	693	14	123	211
dąbrowski	25055	17971	17208	354	3006	298	2554	872
krakowski	48886	31384	29895	114	7053	586	4175	5574
miechowski	42568	29558	29457	82	5102	713	3817	3296
olkuski	17512	11941	11909	14	2802	83	2081	591
oświęcimski	14318	10995	10223	8	1592	414	901	408
proszowicki	28371	16929	15410	266	2723	967	1807	5679
tarnowski	44583	30430	28422	424	8084	707	3926	1012
wielicki	10657	8067	7310	8	1695	149	388	350
m. Tarnów	2558	1819	1403	14	262	131	250	82
Podregion nowosądecki	106415	68523	67436	98	23431	241	11433	2689
Powiaty:								
gorlicki	15035	9557	9288	11	3401	-	1652	414
limanowski	15572	10778	10633	7	3525	130	835	297
myślenicki	13202	8207	8083	4	2605	1	2094	291
nowosądecki	25162	15451	15324	62	5416	5	3387	841
nowotarski	11575	7308	7306	1	3224	-	950	92
suski	6999	4004	4003	0	1930	-	984	81
tatrzański	724	442	441	-	193	-	85	4
wadowicki	17393	12344	11933	8	2963	105	1353	620
m. Nowy Sącz	753	430	426	4	173	-	95	51
Podregion m. Kraków	8084	4630	4192	79	1228	666	596	885
m. Kraków	8084	4630	4192	79	1228	666	596	885

TABL. 28. POWIERZCHNIA ZASIEWÓW WEDŁUG PODREGIONÓW/POWIATÓW W 2002 R.
(dok.)

Wyszczególnienie	Powierzchnia zasiewów ogółem	Zboża ^a		Strączkowe jadalne na ziarno	Ziemniaki	Przemysłowe	Pastewne ^c	Pozostałe
		ogółem	podstawowe ^b					
w procentach								
WOJEWÓDZTWO OGÓŁEM	100,0	67,0	64,0	0,4	16,5	1,3	8,9	5,9
Podregion krakowsko-tarnowski	100,0	68,3	64,6	0,6	14,4	1,5	8,2	7,1
Powiaty:								
bocheński	100,0	73,2	66,3	0,4	17,1	0,2	6,1	3,0
brzeski	100,0	70,1	65,6	1,1	18,8	0,3	6,5	3,2
chrzanowski	100,0	66,3	61,1	0,2	22,3	0,5	4,0	6,8
dąbrowski	100,0	71,7	68,7	1,4	12,0	1,2	10,2	3,5
krakowski	100,0	64,2	61,2	0,2	14,4	1,2	8,5	11,4
miechowski	100,0	69,4	69,2	0,2	12,0	1,7	9,0	7,7
olkuski	100,0	68,2	68,0	0,1	16,0	0,5	11,9	3,4
oświęcimski	100,0	76,8	71,4	0,1	11,1	2,9	6,3	2,8
proszowicki	100,0	59,7	54,3	0,9	9,6	3,4	6,4	20,0
tarnowski	100,0	68,3	63,8	1,0	18,1	1,6	8,8	2,3
wielicki	100,0	75,7	68,6	0,1	15,9	1,4	3,6	3,3
m. Tarnów	100,0	71,1	54,8	0,5	10,2	5,1	9,8	3,2
Podregion nowosądecki	100,0	64,4	63,4	0,1	22,0	0,2	10,7	2,5
Powiaty:								
gorlicki	100,0	63,6	61,8	0,1	22,6	-	11,0	2,8
limanowski	100,0	69,2	68,3	0,0	22,6	0,8	5,4	1,9
myślenicki	100,0	62,2	61,2	0,0	19,7	0,0	15,9	2,2
nowosądecki	100,0	61,4	60,9	0,2	21,5	0,0	13,5	3,3
nowotarski	100,0	63,1	63,1	0,0	27,9	-	8,2	0,8
suski	100,0	57,2	57,2	0,0	27,6	-	14,1	1,2
tatrzański	100,0	61,0	60,9	-	26,7	-	11,7	0,6
wadowicki	100,0	71,0	68,6	0,0	17,0	0,6	7,8	3,6
m. Nowy Sącz	100,0	57,1	56,6	0,5	23,0	-	12,6	6,8
Podregion m. Kraków	100,0	57,3	51,9	1,0	15,2	8,2	7,4	10,9
m. Kraków	100,0	57,3	51,9	1,0	15,2	8,2	7,4	10,9

a Łącznie z kukurydzą na ziarno. **b** Łącznie z mieszankami zbożowymi. **c** Łącznie z mieszankami zbożowo-strączkowymi.

**TABL. 29. ZWIERZĘTA GOSPODARSKIE WEDŁUG GRUP OBSZAROWYCH POWIERZCHNI
UŻYTKÓW ROLNYCH W LATACH 1996 I 2002**

Wyszczególnienie	Bydło		Trzoda chlewna		Owce	Konie	Drób ogółem
	ogółem	w tym krowy	ogółem	w tym lochy			
	w sztukach						

OGÓŁEM

OGÓŁEM								
	1996	468140	277039	549334	54740	86273	58201	8493278
	2002	287291	181375	542476	65646	83821	33356	10231247

Gospodarstwa rolne do 1 ha UR (działki rolne i właściciele zwierząt gospodarskich)

RAZEM	8913	6495	9701	590	4815	1183	1472882
0 - 0,1	266	195	1361	49	99	94	246747
0,1 - 0,2	303	215	298	22	133	111	71867
0,2 - 0,5	1868	1389	2006	155	1113	302	370613
0,5 - 1	6476	4696	6036	364	3470	676	783655

Gospodarstwa rolne powyżej 1 ha UR

RAZEM	278378	174880	532775	65056	79006	32173	8758365
1 - 2	39019	27293	31058	2428	14342	3791	2251878
2 - 3	47356	32190	44876	4658	13523	6310	1603718
3 - 4	45380	29973	53821	6480	9868	6719	990815
4 - 5	35995	22836	53491	7245	9144	5012	758845
5 - 7	45399	27381	93886	12962	11965	5139	1186700
7 - 10	30685	17574	86022	11845	8571	2638	516038
10 - 15	17340	9349	66980	8423	4510	1227	451111
15 - 20	5408	2796	25512	2806	1468	272	83612
20 - 30	3077	1629	21125	2277	930	150	98135
30 - 50	1774	845	10149	1253	1502	305	69269
50 - 100	478	170	9192	1012	1009	130	177501
100 i więcej	6467	2844	36663	3667	2174	480	570743

**TABL. 30. ZWIERZĘTA GOSPODARSKIE WEDŁUG WIEKU I PŁCI ORAZ UŻYTKOWNIKÓW
W 2002 R.**

Wyszczególnienie	Ogółem	Sektor prywatny		Sektor publiczny
		razem	w tym gospodarstwa indywidualne	
w sztukach				
Bydło	287291	284288	282451	3003
Cielęta w wieku poniżej 1 roku	61918	60983	60574	935
byczki	30128	29799	29726	329
jałówki	31790	31184	30848	606
Młode bydło w wieku 1-2 lat	37301	36758	36230	543
byczki	16501	16387	16256	114
jałówki	20800	20371	19974	429
Bydło w wieku 2 lat i więcej	188072	186547	185647	1525
buhaje rozplodowe, opasy	1803	1763	1741	40
jałówki	4894	4718	4689	176
krowy	181375	180066	179217	1309
Trzoda chlewna	542476	539143	522352	3333
Prosięta o wadze do 20 kg	192543	191137	183808	1406
Warchlaki o wadze od 20 do 50 kg	147584	146818	143174	766
Trzoda chlewna o wadze 50 kg i więcej	202349	201188	195370	1161
w tym: knury rozplodowe	2136	2120	2027	16
lochy na chów	65646	65311	62871	335
Owce	83821	82919	82812	902
Jagnięta w wieku poniżej 1 roku	25365	25119	25103	246
Maciorki 1-roczone i starsze	46020	45406	45319	614
użytkowane w kierunku mlecznym	30576	30437	30370	139
użytkowane w innych kierunkach	15444	14969	14949	475
Kozy	25017	24914	24914	103
Konie	33356	32887	32740	469
Króliki	193181	192974	192974	207
Pozostałe zwierzęta futerkowe	12675	12649	12019	26
Pnie pszczele	53937	53884	50852	53
Drób ogółem	10231247	10228572	9779198	2675

TABL. 31. ZWIERZĘTA GOSPODARSKIE WEDŁUG PODREGIONÓW/POWIATÓW W 2002 R.

Wyszczególnienie	Bydło		Trzoda chlewna		Owce	Konie	Drób ogółem
	ogółem	w tym krowy	ogółem	w tym lochy			
w sztukach							
WOJEWÓDZTWO OGÓŁEM	287291	181375	542476	65646	83821	33356	10231247
Podregion krakowsko-tarnowski	119575	74058	428933	53654	3879	14635	6609176
Powiaty:							
bocheński	11928	7662	22619	2667	529	1305	1239488
brzeski	11286	8056	16992	1510	280	1281	254180
chrzanowski	1152	519	1675	122	189	224	81577
dąbrowski	9651	5927	42593	4566	90	1803	253300
krakowski	16452	9906	76675	6790	680	2099	1647793
miechowski	15847	9113	70461	9736	185	1192	260369
olkuski	8325	5137	18115	1556	141	616	232074
oświęcimski	5789	2489	27664	4215	287	320	433886
proszowicki	8231	4763	78623	13448	14	780	255128
tarnowski	23847	16731	52220	6834	755	4125	1033117
wielicki	6028	3339	18854	2072	472	607	545372
m. Tarnów	1039	416	2442	138	257	283	372892
Podregion nowosądecki	165863	106358	110005	11700	79065	18143	3233146
Powiaty:							
gorlicki	18347	12995	11003	994	3197	1950	205891
limanowski	26128	16835	22427	2078	6100	3185	194553
myślenicki	12688	8151	10095	921	939	1245	495263
nowosądecki	32912	22519	17867	2534	3703	4713	399438
nowotarski	44253	26914	9159	437	35383	3422	253765
suski	9538	6006	3248	75	589	1285	195177
tatrzański	11607	7128	1122	45	28004	1326	15312
wadowicki	9538	5215	34349	4521	665	884	1226716
m. Nowy Sącz	852	595	735	95	485	133	247031
Podregion m. Kraków	1853	959	3538	292	877	578	388925
m. Kraków	1853	959	3538	292	877	578	388925

TABL. 31. ZWIERZĘTA GOSPODARSKIE WEDŁUG PODREGIONÓW/POWIATÓW W 2002 R.
(dok.)

Wyszczególnienie	Bydło		Trzoda chlewna		Owce	Konie	Drób ogółem
	ogółem	w tym krowy	ogółem	w tym lochy			
w procentach							
WOJEWÓDZTWO OGÓŁEM	100,0	100,0	100,0	100,0	100,0	100,0	100,0
Podregion krakowsko-tarnowski	41,6	40,8	79,1	81,7	4,6	43,9	64,6
Powiaty:							
bocheński	4,2	4,2	4,2	4,1	0,6	3,9	12,1
brzeski	3,9	4,4	3,1	2,3	0,3	3,8	2,5
chrzanowski	0,4	0,3	0,3	0,2	0,2	0,7	0,8
dąbrowski	3,4	3,3	7,9	7,0	0,1	5,4	2,5
krakowski	5,7	5,5	14,1	10,3	0,8	6,3	16,1
miechowski	5,5	5,0	13,0	14,8	0,2	3,6	2,5
olkuski	2,9	2,8	3,3	2,4	0,2	1,8	2,3
oświęcimski	2,0	1,4	5,1	6,4	0,3	1,0	4,2
proszowicki	2,9	2,6	14,5	20,5	0,0	2,3	2,5
tarnowski	8,3	9,2	9,6	10,4	0,9	12,4	10,1
wielicki	2,1	1,8	3,5	3,2	0,6	1,8	5,3
m. Tarnów	0,4	0,2	0,5	0,2	0,3	0,8	3,6
Podregion nowosądecki	57,7	58,6	20,3	17,8	94,3	54,4	31,6
Powiaty:							
gorlicki	6,4	7,2	2,0	1,5	3,8	5,8	2,0
limanowski	9,1	9,3	4,1	3,2	7,3	9,5	1,9
myślenicki	4,4	4,5	1,9	1,4	1,1	3,7	4,8
nowosądecki	11,5	12,4	3,3	3,9	4,4	14,1	3,9
nowotarski	15,4	14,8	1,7	0,7	42,2	10,3	2,5
suski	3,3	3,3	0,6	0,1	0,7	3,9	1,9
tatrzański	4,0	3,9	0,2	0,1	33,4	4,0	0,1
wadowicki	3,3	2,9	6,3	6,9	0,8	2,7	12,0
m. Nowy Sącz	0,3	0,3	0,1	0,1	0,6	0,4	2,4
Podregion m. Kraków	0,6	0,5	0,7	0,4	1,0	1,7	3,8
m. Kraków	0,6	0,5	0,7	0,4	1,0	1,7	3,8

**TABL. 32. LICZBA GOSPODARSTW ROLNYCH UŻYTKUJĄCYCH BUDYNKI I BUDOWLE
WEDŁUG GRUP OBSZAROWYCH POWIERZCHNI UŻYTKÓW ROLNYCH
W LATACH 1996 I 2002**

Grupy obszarowe użytków rolnych w ha	Obory	Chlewnie	Kurniki	Stodoły	Wiaty	Garaże	Budynki wielofun- kcyjne	Inne pomie- szczenia
	w liczbach bezwzględnych							

OGÓŁEM

OGÓŁEM									
1996	35235	9992	8424	93586	14727	29902	139249	8363	
2002	42743	12754	17810	107932	22834	52071	154478	18503	

Gospodarstwa rolne do 1 ha UR włącznie (działki rolne i właściciele zwierząt gospodarskich)

RAZEM	5801	1408	5444	18820	3256	14325	38284	6800	
0 - 0,1	69	29	91	162	39	71	299	73	
0,1 - 0,2	486	154	979	1871	603	3077	5606	1499	
0,2 - 0,5	1912	458	2301	6529	1294	5988	14492	2907	
0,5 - 1	3334	767	2073	10258	1320	5189	17887	2321	

Gospodarstwa rolne powyżej 1 ha UR

RAZEM	36942	11346	12366	89112	19578	37746	116194	11703	
1 - 2	11196	2299	3473	27569	3843	9729	40325	3519	
2 - 3	8477	1812	2111	19726	3517	6768	27411	2267	
3 - 4	5938	1676	1668	14301	3209	5646	18298	1749	
4 - 5	3898	1289	1293	9317	2484	4293	11274	1203	
5 - 7	3939	1756	1628	9672	2964	5270	10696	1448	
7 - 10	2058	1247	1230	5163	1942	3346	5245	886	
10 - 15	908	764	657	2327	953	1763	2058	390	
15 - 20	257	212	170	559	280	468	447	101	
20 - 30	129	154	88	275	171	253	234	60	
30 - 50	60	63	26	104	88	100	105	24	
50 - 100	29	33	11	38	53	54	44	16	
100 i więcej	53	41	11	61	74	56	57	40	

TABL. 33. LICZBA GOSPODARSTW ROLNYCH POSIADAJĄCYCH CIĄGNIKI, SAMOCHODY CIĘŻAROWE I PRZYCZEPY WEDŁUG GRUP OBSZAROWYCH POWIERZCHNI UŻYTKÓW ROLNYCH W LATACH 1996 I 2002

Grupy obszarowe użytków rolnych w ha	Gospodarstwa posiadające				
	ciągniki	samochody		przyczepy	
		razem	w tym do 2 ton ładowności	razem	w tym ciągnikowe
	w liczbach bezwzględnych				

OGÓŁEM

OGÓŁEM						
1996	90353	22432	16432	14942		x
2002	102161	11052	8166	23696		21937

Gospodarstwa rolne powyżej 1 ha UR

RAZEM	95237	11051	8165	23695	21936
1 - 2	20280	1932	1304	4386	3886
2 - 3	20228	1561	1135	4297	3959
3 - 4	16868	1482	1122	3547	3296
4 - 5	12244	1308	1009	2785	2595
5 - 7	13398	1946	1488	3413	3208
7 - 10	7399	1470	1143	2567	2419
10 - 15	3258	836	616	1574	1486
15 - 20	793	210	152	506	487
20 - 30	412	146	94	310	298
30 - 50	186	61	39	155	150
50 - 100	81	40	28	73	72
100 i więcej	90	59	35	82	80

**TABL. 34. CIĄGNIKI, SAMOCHODY CIĘŻAROWE I PRZYCZEPY WEDŁUG UŻYTKOWNIKÓW
W LATACH 1996 I 2002**

Wyszczególnienie	Ogółem	Sektor prywatny		Sektor publiczny
		razem	w tym gospodarstwa indywidualne	
w sztukach				
Ciągniki				
1996	97177	96793	96102	384
2002	111109	110824	110436	285
o mocy do 15 KW	12359	12345	12341	14
15 do 25	29199	29178	29161	21
25 do 40	40903	40842	40711	61
40 do 60	24326	24233	24136	93
60 do 100	3044	2985	2876	59
100 i więcej	1278	1241	1211	37
Samochody ciężarowe	13342	13249	13138	93
w tym do 2 ton ładowności	8793	8734	8679	59
Przyczepy	28768	28506	28191	262
w tym ciągnikowe	25855	25624	25345	231
w sztukach na 100 gospodarstw				
Ciągniki	29,7	29,7	29,6	380,0
o mocy do 15 KW	3,3	3,3	3,3	18,7
15 do 25	7,8	7,8	7,8	28,0
25 do 40	10,9	10,9	10,9	81,3
40 do 60	6,5	6,5	6,5	124,0
60 do 100	0,8	0,8	0,8	78,7
100 i więcej	0,3	0,3	0,3	49,3
Samochody ciężarowe	3,6	3,5	3,5	124,0
w tym do 2 ton ładowności	2,4	2,3	2,3	78,7
Przyczepy	7,7	7,6	7,5	349,3
w tym ciągnikowe	6,9	6,9	6,8	308,0
powierzchnia użytków rolnych przypadająca na 1 ciągnik w ha				
Ciągniki	7,1	6,9	6,9	51,7
o mocy do 15 KW	63,4	62,3	61,5	1052,3
15 do 25	26,8	26,3	26,0	701,5
25 do 40	19,2	18,8	18,6	241,5
40 do 60	32,2	31,7	31,4	158,4
60 do 100	257,4	257,6	263,8	249,7
100 i więcej	613,1	619,5	626,4	398,2

**TABL. 35. CIĄGNIKI, SAMOCHODY CIĘŻAROWE, PRZYCZEPY I WYBRANE MASZYNY
WEDŁUG PODREGIONÓW/POWIATÓW W 2002 R.**

Wyszczególnienie	Ciągniki	Samochody ciężarowe	Przyczepy	Kombajny		
				zbożowe	buraczane	ziemniaczane
w sztukach						
WOJEWÓDZTWO OGÓŁEM	111109	13342	28768	6216	280	3505
Podregion krakowsko-tarnowski	61104	9682	14755	4430	274	3185
Powiaty:						
bocheński	5081	291	1041	330	2	25
brzeski	4860	333	1116	247	1	12
chrzanowski	1161	93	194	31	-	5
dąbrowski	4489	222	1048	224	54	41
krakowski	11906	3331	2566	797	18	828
miechowski	7067	1380	2198	980	101	1111
olkuski	4605	822	935	389	2	409
oświęcimski	2976	240	1108	159	1	66
proszowicki	5999	2155	1185	555	57	586
tarnowski	9938	525	2222	560	35	43
wielicki	2750	238	1002	143	2	52
m. Tarnów	272	52	140	15	1	7
Podregion nowosądecki	48390	3143	13498	1705	4	171
Powiaty:						
gorlicki	4957	196	990	203	1	4
limanowski	7332	648	1894	240	-	4
myślenicki	5530	491	2326	297	1	12
nowosądecki	8012	645	2282	257	-	18
nowotarski	10632	444	2299	316	-	45
suski	3801	231	1461	97	-	4
tatrzański	2975	132	921	11	-	1
wadowicki	4840	320	1230	273	2	83
m. Nowy Sącz	311	36	95	11	-	-
Podregion m. Kraków	1615	517	515	81	2	149
m. Kraków	1615	517	515	81	2	149

**TABL. 35. CIĄGNIKI, SAMOCHODY CIĘŻAROWE, PRZYCZEPY I WYBRANE MASZYNY
WEDŁUG PODREGIONÓW/POWIATÓW W 2002 R. (dok.)**

Wyszczególnienie	Ciągniki	Samochody ciężarowe	Przyczepy	Kombajny		
				zbożowe	bura- czane	ziemnia- czane
w procentach						
WOJEWÓDZTWO OGÓŁEM	100,0	100,0	100,0	100,0	100,0	100,0
Podregion krakowsko- -tarnowski	55,0	72,6	51,3	71,3	97,9	90,9
Powiaty:						
bocheński	4,6	2,2	3,6	5,3	0,7	0,7
brzeski	4,4	2,5	3,9	4,0	0,4	0,3
chrzanowski	1,0	0,7	0,7	0,5	-	0,1
dąbrowski	4,0	1,7	3,6	3,6	19,3	1,2
krakowski	10,7	25,0	8,9	12,8	6,4	23,6
miechowski	6,4	10,3	7,6	15,8	36,1	31,7
olkuski	4,1	6,2	3,3	6,3	0,7	11,7
oświęcimski	2,7	1,8	3,9	2,6	0,4	1,9
proszowicki	5,4	16,2	4,1	8,9	20,4	16,7
tarnowski	8,9	3,9	7,7	9,0	12,5	1,2
wielicki	2,5	1,8	3,5	2,3	0,7	1,5
m. Tarnów	0,2	0,4	0,5	0,2	0,4	0,2
Podregion nowosądecki	43,6	23,6	46,9	27,4	1,4	4,9
Powiaty:						
gorlicki	4,5	1,5	3,4	3,3	0,4	0,1
limanowski	6,6	4,9	6,6	3,9	-	0,1
myślenicki	5,0	3,7	8,1	4,8	0,4	0,3
nowosądecki	7,2	4,8	7,9	4,1	-	0,5
nowotarski	9,6	3,3	8,0	5,1	-	1,3
suski	3,4	1,7	5,1	1,6	-	0,1
tatrzański	2,7	1,0	3,2	0,2	-	0,0
wadowicki	4,4	2,4	4,3	4,4	0,7	2,4
m. Nowy Sącz	0,3	0,3	0,3	0,2	-	-
Podregion m. Kraków	1,5	3,9	1,8	1,3	0,7	4,3
m. Kraków	1,5	3,9	1,8	1,3	0,7	4,3

TABL. 36. LICZBA GOSPODARSTW ROLNYCH POSIADAJĄCYCH WYBRANE MASZYNY WEDŁUG GRUP OBSZAROWYCH POWIERZCHNI UŻYTKÓW ROLNYCH W LATACH 1996 I 2002

Grupy obszarowe użytków rolnych w ha	Gospodarstwa posiadające maszyny do zbioru							Kombajny buraczane	Opryskiwacze sadownicze
	zbóż, zielonek i kukurydzy					ziemniaków			
	kombajny zbożowe	silosokombajny		pryzcypy zbierające	prasy zbierające	kombajny ziemniaczane	kopaczki do ziemniaków		
		samobieżne	pozostałe						
w sztukach									

OGÓŁEM

OGÓŁEM										
1996	4256	76	171	4026	3396	2743	21221	198	1722	
2002	6080	78	224	6595	5333	3485	37431	279	2135	

Gospodarstwa rolne powyżej 1 ha UR

RAZEM	6080	78	224	6595	5333	3485	37430	279	2135
1 - 2	272	-	7	385	167	69	5366	4	236
2 - 3	432	4	14	707	302	114	6941	▼	362
3 - 4	571	3	10	930	386	214	6836	▼	379
4 - 5	620	▼	18	1056	514	271	5458	4	334
5 - 7	1162	6	39	1508	1050	708	6475	23	400
7 - 10	1173	5	26	1088	1153	872	3862	45	270
10 - 15	983	11	47	577	984	756	1760	81	107
15 - 20	366	5	27	157	357	246	425	45	24
20 - 30	255	5	20	93	221	149	198	41	10
30 - 50	116	10	8	44	99	53	69	21	5
50 - 100	56	▼	▼	20	41	15	24	4	6
100 i więcej	74	26	6	30	59	18	16	8	▼